



شہنشاہی لایہنی
ریژمانی دہسہلات و بہستنهوہ (GB)
لہ زمانی کوردیدا

د. سہباح رہشید قادر

شہولیر ۲۰۰۹

هه ندى لايه نى رينزمانى ده سه لات و
به ستنه وه (GB) له زمانى كوردیدا

د. سه باح ره شيد قادر

٢٠٠٧ زايینی

٢٧٠٦ كوردی



- ناوی کتیب: هندی لایه‌نی ریژمانی ده‌سه‌لات و به‌ستنه‌وه (GB) له‌زمانی کوردیدا
- ئاماده‌کردنی: د. سه‌باح ره‌شید قادر
- سه‌ره‌رشتی هونه‌ری و به‌رگ: عوسمان پیرداود
- بلاوکراوه‌ی ئەکادیمیای کوردی، ژماره (٦٠)
- تیراژ: ٥٠٠ دانه
- له‌کتیبخانه‌ی گشتی هه‌ولێر، ژماره‌ی سپاردنی () ی سالی (٢٠٠٩) ی داوه‌تی
- چاپخانه‌ی حاجی هاشم - هه‌ولێر

تییینی:

ئهم کتیبه، نامه‌یه‌که .. پیشکەشی کۆلیجی (زمان)ی زانکۆی سلێمانی کردووه و به‌شیکه له‌پێویستییه‌کانی پله‌ی دکتۆرای فله‌سه‌فه له‌ زمان‌ی کوردیدا.

پیشکشہ بہ...
ہەر کوردیك ئەسەر بنجی خۆی برۆیتەوه

هېماکان

ثیتا	θ
مؤرفیمی سفر	ϕ
نارپیزمانی	*
ته و اوکار	Comple
	j
فرهیزی بهند	PP
فرهیزی ناوه لئاوی	AP
ئه لفا (که ره سیکی نادیار)	a
دیاریکار	Spec
نارگو مینت	A
نا-نارگو مینت	\bar{A}
فرهیزی ته و اوکار	CP
فرهیزی (کات و کهس)	IP
پیکه وت	AGR
یان	/
ده بیته	\leftarrow
سه ره له ئیکس باری وشه کاند	\parallel
سه ره	X
جیکه وته ی ناوه ند	\bar{X}
جیکه وته ی مه زن	$\bar{\bar{X}}$
که تیگوری ئه رکی	FC
هه لآویرکردنی نیشانه ی دوخ	ECM

لیستی زاراوه‌کان

ن:

Argument	نارگومینت
Internal Argument	نارگومینتی ناوه‌کی
External Argument	نارگومینتی دهره‌کی
Direction	ناراسته
Discourse	ناخاوتن
Goal	نآمانج
Instrument	نآمران
Move a	a بجولینه
Inter linking	نه لقه به ست
Aspect	نه سپیکت (پووکار)
Anaphore	نه نافؤر (جیناوی خوئی و جیناوی هاوبه‌ش)

ب:

States and Processes	باروکرده
Pronominalization	به جیناوکردن
Barrier	به ریه ست
Prepositional Object	به رکاری پیشناوی
Indirect Object	به رکاری ناراسته و خو
PO(primary object)	به رکاری راسته و خو
SO(secondary object)	به رکاری ناراسته و خو
M-Comands	به رزترین حوکمار
Binder	به ستینه ر
Binding Domain	بواری به ستنه وه
Antecedent	بوگه پراوه

	پ:
Parameter	پارامېتەر
Additive Suffixes	پاشگري ئىزافه
Iterative Suffixes	پاشگري دوپاتېوونە وه (ـه وه)
Case Filter	پالئوهرى دۆخ
Principles of Economy	پره نىسپى وزه پاراستن
Lexical Category	پۆلى فەرھەنگى
Phonological Component	پېكھېنى فونولۆجى
Theta Criterion	پېوهرى (θ)
Case Assigner	پېدەرى دۆخ، دۆخ پېدەر

	ت:
Distributive	تاكبەند
Semantic Properties	تايبە تمەندىيە واتاييە كان
Phonological Properties	تايبە تمەندىيە دەنگىيە كان
Complement	تەواوکار
Transitive	تېپەر
Topicalization	بەلوتكە كردن (تۆپىكالىزەيشن)
Intransitive	تېنەپەر
Binding Theory	تېۋرى بەستنە وه
X-bar Theory	تېۋرى ئىكس _ بار
Government Theory	تېۋرى دەسەلات
Extended Standard Theory (EST)	تېۋرى ستاندارى فراوانكراو
Bounding Theory	تېۋرى سنوركېشان
Control Theory	تېۋرى كۆنترۆل

	ج:
A(argument)-Movement	جولانه وهی ئارگومینتی (سه ره کی)
A(non-argument)Movement	جولانه وهی نا-ئارگومینت
Maximal Projection ($\bar{X} = XP$)	جیکه وتهی مه زن
Intermediate Projection(\bar{X})	جیکه وتهی ناوه ند
Minimal Projection(X)	جیکه وتهی نزم
Lexical Projection	جیکه وتهی فرهه نگی
Demonstrative Pronoun	جیناوی نیشانه
Reflexive Pronoun	جیناوی خوئی
Reciprocal Pronoun	جیناوی هاوبه ش
Interrogative Pronoun	جیناوی پرس

	ح:
Governor	حوکمکه ر
Governee	حوکمکراو
Comand	حوکمکار

	خ:
Possesive	خاوه ندییتی
Genetive	خاوه ندییتی، خستنه پال

	د:
Re-write Rules	داریشتنه وهی یاساکان
Referring Expressions	دهرپراوی ئامازه یی
Lexical Entry	دهروازه ی فرهه نگی
Out Put	دهرھاویژ
Accusative Case	دۆخی بهرکاری

Nominative Case	دۆخى بگه رى
Dative Case	دۆخى به ركارى نارپاسته وخۆ
Inherent Case	دۆخى بنجى
Genitive Case	دۆخى خاوه ندىتى
Structural Case	دۆخى پۆنانى
Absract Case(invisible)	دۆخى ئەبستراكت(نەببىنراو)
Determiner	ديارخەر
Modifier	(مۆديفايەر)

پ:

Quantifier	پادە
Finite Clause	پستەى (تەواو)
Infinitive clause	پستەى دانە خراو (چاوغى)
Argument Structure	پۆنانى ئارگۇمىنت
Shallow Structure	پۆنانى ئالۆز
Syntactic Structure	پۆنانى سىنتاكسى
Path	پىپەو
Finite State Grammar	پىزمانى بارە سنوردارە كان
Lexical Functional Grammar (LFG)	پىزمانى ئەركى فەرھەنگى
Domain	پكىف(بوار)

ز:

Synthetic language	زمانە تىكچرژاوه كان
Analytic language	زمانە شىكراوه كان
Configurational Language	زمانە شىوہ سازىيە كان

	ژ:
Sub Script	ژیرنیشان
	س:
Head	سره
Adjunct	سهربار
Head_First	سره-سهرتا
Head_Last	سره-کوتا
Functional Head	سهره ی پیزمانی (ئهرکی)
Lexical Head	سهره ی فرههنگی
Source	سهرچاوه
Super Script	سهرنیشان
Specifier (spec)	سپسی فایهر- دیاریکار (سپیک)
Benefactive	سوودمهند
Interpretive Semantics	سیمانتیکی لیکدانه وه
Generative Semantics	سیمانتیکی به ره مهینان
Lexical Semantics	سیمانتیکی فرههنگی
Functional Features	سیمای ئهرکی
Thematic Features	سیمای بابتهانه
Agreement Features	سیمای ریکهوتن
	ش:
A(argument)-Position	شوینی ئارگومینت
Trace	شوینی
\bar{A} (non-argument)-Position	شوینی نا_ ئارگومینت

	ف:
Complementizer Phrase	فرهیزی ئامرازه لیکده ره کان
Determiner Phrase	فرهیزی دیارخه ری
Full NP Phrase	فرهیزی ناوی پراوپر
PF(Phonetic Form)	فۆپمی فۆنه تیکی
LF(Logical Form)	فۆپمی لۆجیکی

	ك:
Agent	کارا
Tense	کات
Patient	کارتیکراو
C-Comands	که ره سه _ حوکمکار
Empty Category	که تیگۆری به تال
Functional Category	که تیگۆری ئه رکی
Labelled Brackets	که وانه ناوناوه کان
Angled Brackets (< >)	که وانه گۆشه بییه کان
Markov Processes	کرده کانی مارکۆف
Locality Constraint	کۆتبه ندی شوین

	گ:
Node	گری
Inflectional Affix	گیره کی ریزمانی

	ل:
Sub-Categorization	لقه پۆل
Locative	لۆکال(شوین)

Lexical Insertion	ناوزه دکردن (ليستکردن) یفه ره نگی
Full-Interpretation	لیکدانه وه ی پراوپر
	م:
Sisterhood Condition	مه رجی خوشکایه تی
Matching Condition	مه رجی هاوتابوون
Adjacent Condition	مه رجی هاوسییه تی
	ن:
Non-Thematic	نا_بابه تانه
Ill -Formed	نا_دروست
Endocentric	ناوکی
Semantic Representation	نواندنی سیماننیک (وینه ی واتایی)
θ -mark	نیشانه ی تیتا
	و:
Recipient	وه رگر
	ه:
Co-Indexing	هاونیشانه کردن
Exceptional Case Marking	هلاویرکردنی نیشانه ی دوخ
C(category)-selection	هه لبراردنی که تیگوری
S(semantic)-selection	هه لبراردنی واتایی
	ی:
PSR(Phrase Structure Rules)	یاسای فره یز پیکهینان

ئاۋەرۇك

لاپەره	بابەت
۱۵	پېشەكى
۱۷	بەشى يەكەم: تىۋرى ئىكس-بار
۱۷	۱-۱. سەرەتا: نىمۇنەكانى پېش ياساكانى فرەيز پېكھېئان
۱۹	۲-۱. ياساكانى فرەيز پېكھېئان و كەم و كورپىيەكان
۲۳	۳-۱. كەم و كورپىيەكانى ياساكانى فرەيز پېكھېئان
۲۳	۱-۳-۱. كەم و كورپى يەكەم
۲۶	۲-۳-۱. كەم و كورپى دوۋەم
۲۸	۳-۳-۱. كەم و كورپى سىيەم
۲۹	۴-۱. تىۋرى ئىكس-بار
۲۹	۱-۴-۱. ئىكس
۲۹	۲-۴-۱. بار
۳۰	۳-۴-۱. جېكەوتە
۳۱	۴-۴-۱. سەرە
۳۱	۵-۱. ئىكس-بار لە پېزىمانى دەسەللات و بەستەنەۋەدا
۳۴	۱-۵-۱. تەۋاۋكار
۴۲	۶-۱. پېكھاتى فرەيزەكان
۴۲	۷-۱. ئىكس-بارى وشە ئالۆزەكان(ئاۋىتە و لىكدارا)
۴۸	۱-۷-۱. پېكھاتى ناۋەۋەى فرەيزى ناۋى بە پى تىۋرى ئىكس بار
۵۰	۱-۱-۷-۱. شوۋىنى دىيارىكارەكان(Spec) لە فرەيزى ناۋىدا
۵۱	۲-۱-۷-۱. دىيارخەرەكان(D)
۵۵	۲-۷-۱. فرەيزى كردارى(VP) ئىكس-بار
۶۶	۳-۷-۱. پېكھاتى ناۋەۋەى فرەيزى ئاۋەلئاۋ لە ئىكس-باردا
۶۹	۴-۷-۱. پېكھاتى ناۋەۋەى فرەيزى بەندو ئىكس-بار

۷۲ بهشی دووهم : تیوری دۆخ
۷۲ ۲-۱ . سهره تا\گه شه و گوران
۷۴ ۲-۲ . دۆخ له چوارچیوهی پیزمانی دهسه لات و بهستنه وه (GB)یدا
۷۵ ۲-۲ . پالیوهری دۆخ Case Filter
۷۶ ۴-۲ . دۆخی بنجی
۷۶ ۵-۲ . دۆخی پۆنانی
۷۶ ۱-۴-۲ . پیناسهی دۆخی بنجی
۷۶ ۲-۴-۲ . شیکردنه وهی دۆخی بنجی
۸۰ ۵-۲ . که ره سه حوكمكار و دهسه لات
۸۱ ۶-۲ . پیدانی دۆخ
۸۳ ۷-۲ . دهسه لات
۸۴ ۱-۷-۲ . سیمای چه مکی دهسه لات
۹۲ ۲-۷-۲ . سنوری دهسه لاتی V له VP یدا
۹۳ ۸-۲ . پوونکردنه وهی هندی زاراوه
۹۶ ۹-۲ . دۆخ و تاییه تمه ندییه کانی زاراوهی کوردی
۱۰۱ بهشی سییه م : رۆلی بابه تانه
۱۰۱ ۱-۳ . بۆچونه کانی پیش رۆلی بابه تانه
۱۰۳ ۲-۳ . لیکۆلینه وه واتاییه کان بهر له تیوری θ
۱۰۴ ۳-۳ . تیوری فیلمۆر و لایه نی واتایی زمان
۱۰۶ ۴-۳ . تیوری ئیتا له GB یدا
۱۰۶ ۱-۴-۳ . میکانیزمی رۆلی ئیتا و که ره سه به کاره اتوه کان
۱۰۷ ۲-۴-۳ . پیوهری ئیتا
۱۱۰ ۳-۴-۳ . پۆنانی ئارگومینت
۱۱۲ ۵-۳ . سیمای لقه که تیگورییه کان

۱۱۵ ۶-۲. ئىكس بار و تيۇرى θ
۱۱۷ ۷-۲. نمونەى زانىارىيە فەرەنگىيە كان
۱۱۸ ۸-۲. ئايا تەنيا كىردار پۇلى بابەتەنە دەدا
۱۱۸ ۹-۲. جولانە وەو پۇلى بابەتەنە
۱۲۰ ۱۰-۲. چوارچىوەى ھىزى پىوەرى ئىتتا
۱۲۱ ۱۱-۲. پۇلى سىمانتىكى و پىكھاتى بىكەر نادىيار
۱۲۲ ۱۲-۲. ژمارە و جۆرەكانى پۇلى بابەتەنە
۱۲۹ بەشى چوارەم : تيۇرى بەستەنە وە
۱۲۹ ۱-۴. سەرەتا
۱۳۰ ۲-۴. كەرەسەى حوكىكار
۱۳۴ ۳-۴. بەرزىرىن حوكىكار
۱۳۶ ۴-۴. ھاوئىشانەى
۱۳۶ ۵-۴. جىبە جى كىردى پىرەنسىپەكانى بەستەنە وە
۱۳۷ ۱-۵-۴. مەوداى بەستەنە وە
۱۳۸ ۲-۵-۴. جىناوى خۇى وەك بىكەر
۱۳۹ ۱-۲-۵-۴. جىناوى خۇى لە پىستەى ناسادەدا
۱۳۹ ۲-۲-۵-۴. جىناوى خۇى لە پىستەى سادەدا
۱۴۰ ۳-۲-۵-۴. بىكەر و جىناوى خۇى لە ناو يەكدا
۱۴۰ ۴-۵-۴. ئەنافۇر (جىناوى خۇى و جىناوى ھاوبەش)
۱۴۴ ۶-۴. كەتافۇر
۱۴۵ ۷-۴. كەتىگورى بەتال
۱۴۶ ۵-۵-۴. دوو جۆرى جولانە وەى XP
۱۴۷ ۶-۵-۴. بەستەنە وەى ئارگومىنت
۱۴۹ ۷-۵-۴. بەستەنە وەى نا ئارگومىنت
۱۵۰ ۸-۵-۴. تۆپىكالىزەيشن (بەلوتكە كىردن)
۱۵۲ بەشى پىنچەم : ئە نجام و پىشنىياز

پیشہ کی

ناونیشانی کتبہ کہ بریتییہ لہ (ہندی لایہ نی ریژمانی دہ سہ لات و بہ ستنہ وہ لہ زمانی کوردیدا)، کہ بہ رامبہر بہ (Government and Binding) دہ وہ ستی و (GB) کورتکراوہ کہ بیٹی . بواری نامہ کہ بہ شیوہ یہ کی سہرہ کی بواری رستہ سازیہ و سروشتی تیورہ کہ ش ئہ وہ دہ خوازی ، کہ لایینی و اتا و وشہ سازیہ بیٹہ ناو شیکردنہ وہ کہ وہ . تیوری دہ سہ لات و بہ ستنہ وہ مؤدہ لیکہ دہ کری و ہکو قوناغہ دواییہ کانی گہ شہ کردنی تیورہ کونہ کہ ی چومسکی سالی ۱۹۵۷ سہیر بکری ، ہرچہ ندہ ئہ م تیورہ (واتا GB) بنہ ماو سیمای تیوریکی سہرہ خوی پیوہ یہ ، بہ لام دریژہ پیدانی تیوری بارہ سنوردارہ کان _ Finite State Grammar _ و تیوری یاساکانی فرہیز پیکھینان (PSRs) و ہہ موو تیورہ کانی دوی ئہ وان ، لہ بہر ئہ وہ یہ ئیمہ بہر لہ شیکردنہ وہ ی ریژمانی GB لایہ نیکی بارہ سنوردارہ کان و یاساکانی فرہیز پیکھینان باس دہ کہین ، بو ئہ وہ ی ہہ م وہ کو تیوریکی دابراو سہیر نہ کری و سہرہ تایہ کیش بدہینہ پرہنسیپہ کانی پیش تیورہ کہ . ئہ م کتبہ ہہ ولیکہ بو شیکردنہ وہ ی یاساکانی ئہ و مؤدہ لہ ریژمانیہ و جیبہ جیکردنی لہ سہر زمانی کوردی لہ لاییک و ناساندنی تیورہ کہ بہ خوینہری کورد ، لہ لاییک ترہ وہ بہ ہوی گرنگی ئہ مپوی تیورہ کہ لہ بواری زانستی زمان و لیکدانہ وہ زمانییہ کانداندا ، ئہ مہ ش لہ چوارچیوہ ی پراکتیزہ کردنی لہ سہر زمانی ئیستای کوردی ، و اتا وردکردنہ وہ ی لایہ نہ تیوری و فہلسہ فیہ کہ ی لہ بواری زماندا .

گرنگی نامہ کہ لہ وہ دایہ ، بہ ہوی ئہ وہ ی تیوری دہ سہ لات و بہ ستنہ وہ لہ بواری زمانہ وانی ئہ مپودا پانتاییکی گہ ورہ داگیر دہ کاو ئہ و ہول و کوششانی لہ و ہوارہ دا دراوہ بو ناساندنی تیورہ کہ و جیبہ جی کردنی لہ ہوار رستہ سازی زمانی

کوردیدا که من ، ئەم هەولە هەولێکی جەدی تره و زیاتر چۆتە وردەکاری پارامیتەر و پره‌نسیپه‌کانی تیۆره‌که‌وه . ئەو پێبازەه‌ی له‌و کتێبه‌دا په‌یره‌و کراوه پێبازێکی وه‌سفیی شیکارییه ، واته‌ که‌ره‌سه‌ی شیکردنه‌وه‌که‌ زمانی ئێستای قسه‌پێکه‌رانه ، نه‌ک ده‌ق و نمونه‌ی میژویی ، شیکردنه‌وه‌که‌ش له‌ به‌ر پۆشنایی پره‌نسیپ و پارامیتەر ه‌کانی GB ئە‌نجام دراوه . ئە‌وه‌ی شایانی وتنه‌ ئە‌لف‌وبیایی نوسینی پسته‌کان ، ئە‌لفبای فۆنه‌تیکی جیهانی (IPA) یه‌ که‌ به‌ هۆیه‌وه‌ شیکردنه‌وه‌که‌ له‌ زمانی ئینگلیزی و ئە‌سلی تیۆره‌که‌ نزیك ده‌کاته‌وه . سه‌رچاوه‌ی ئە‌و که‌ره‌سه‌ زمانیه‌ی له‌ چوارچۆیه‌ی تیۆره‌که‌دا شیکراوه‌ته‌وه‌ سه‌لیقه‌ی قسه‌ پێکه‌رانی زمانی کوردیه‌ی ، به‌واتای ئە‌وه‌ی شیکردنه‌وه‌ و لیکدانه‌وه‌ی توانستی قسه‌پێکه‌رانی ئە‌مرۆی زمانی کوردیه‌ی له‌ کرمانجی ناوه‌راستدا .

بەشى يەكەم

تيۆرى ئىكس بار X-Bar Theory

۱-۱. سەرەتا: نمونەكانى پيش ياساكانى فرەيزيپكەينان :

ھەر زمانەوانى، كە تيۆرى بۇ دياردەيىكى زمان دادەپيژى، بە تايىبەتى لە زمانەوانى نويدا، دەبى ئەو لە بەر چاۋ بگري، تا چەند ئەم تيۆرە كيشەكانى ئەو دياردە زمانىيە يەك لا دەكاتەو، و تا چ پادەيى بۇ ھەمان دياردەى زمانەكانى تر سوود بەخش دەبى. گەر زمانىش وەكو زانستە سروشتىيەكان سەير بگري دەبى كۆتايىكى كراوھ لە رووى دەستكارى و گۆرپىنى بنەماكانى تيۆرەكە جى بهيلرى، راستىيە پەھاكانى ئەمرۆى تيۆرەكە دەبنە كەرەسە و بنەما بۇ تيۆرىكى فراوانتر و پيشكەوتوتر. چۆمسكى لە بەر پۆشنایى ئەم راستيانەو بەرە و دانانى تيۆرەكانى زمان پۆيشتووه.

(ياساكانى فرەيز پىكەينان - Phras Structur Rules) كە PSRs كورتكراوھكەيتى لە چوارچىوھى پىزمانى فرەيز پىكەينان ھاتەكايەو، كە لە كتيبەكەى چۆمسكى (Syntactic Structure) ۱۹۵۷ دا سىما بنەپەتتەكانى بۇ دارپيژرا بوو. پىزمانى فرەيز پىكەينان، كە ياساكانى فرەيز پىكەينان دەگرىتەو، نەك ھەر تواناي بەرھەمەينانى زنجىرەيى كەرەسەى زمانى ھەبوو، بەلكو تواناي شىكردنەوھى ئەو كەرەسانەشى ھەبوو (Crystal 2003: 353). مۇدەلى ياساكانى فرەيز پىكەينان سەرەتا و دەستپىكى بۆچوونە زمانىيەكانى چۆمسكى نەبوو، بەلكو تيۆرەكە لە دواى گەلى بۆچوونى ترى سەبارەت بە تيۆرى زانستى زمان ھاتووه. بۇ نمونە، ياساكانى فرەيز پىكەينان وەكو چاكسازى، يان تەواوكەرى نمونەيىكى دارپيژراوى ترى شىكردنەوھى پىكھاتى رستە بوو، كە بە ناوى پىزمانى بارەسنووردارەكان (Finite State Grammer) بلابووھ ((ئەم بۆچوونە زمانىيە لەسەر بنەماى دارشتنىكى بىركارىيانە دارپيژراو، كە پەيوەندى

نیوان چند ههنگاوئێ دهخاته پرو هه ههنگاویکیش پشت به ههنگاوهکهی پیش خۆی ده بهستی (چۆمسیکی ۱۹۸۵: ۹) ئەم بۆچوونه وهکو سه رهتا و دهستیکی بۆچوونیکێ نوێی زمان، که له توانا شاراوهکانی مێشکه وه دهست پی بکا، پیشوازیکی بهرچاوی لیکرا، به تایبهتی له شیکردنه وهی که ره سهکانی رسته دا، که تا راده یی بونیادگه رییه کان له ئاستیدا تووشی گری و ئالۆزی هاتبوون. به لام هه موو بۆچوونێ خۆی له خۆیدا هه لگه ری درز و که م و کورپییهکانی خۆیه تی. میکانیزی به ره م هینانی رسته کان له بواری بیرکاری به باره سنوور دارهکانی کردهکانی مارکوف – Finite State Markov Processes ده ناسرا. ئەم نمونه ده برپاوهی چۆمسیکی، که له گه ل یاساکانی فره یز پیکهینان و یاساکانی گوێزانه وه، سی قوناغی جیاوازی یه ک له دوای یه کی کتبه که ی چومسیکی سالی ۱۹۵۷ بوو (بۆچوونی ریزمانی باره سنوور داره کان ساکارترینیان بوو، که تیایدا رسته کان له ژیریاری زنجیره یی هه لباردن له چه په وه بۆ راست) (بۆ نمونه له زمانی ئینگلیزیدا) و له راسته وه بۆ چه پ (وه کو له زمانی عه ره بی و کوردیدا) به ره م ده هینرین، هه ر رسته ییکیش خالیکی سه ره تا و خالیکی کۆتایی ده بی. ئەو که ره سه ی ده که ویته سه ره تا وشه ییکی تر ده ورۆژینی، که گونجاو و هاوسی بێ له هه مان سیاقدا، ئەم وشه یه ی دوایش به هه مان شیوه به پیی شوینه که ی خۆی وشه ی دوای خۆی هه لده بژیری و ده یورۆژینی، که ده که ویته هه مان سیاقه وه، به م پییه قسه که ر به رده وام ده بی تا وه کو دروست بوونی رسته که کۆتایی دی (فوزی حسن ۱۹۹۹: ۳۸۲) وه کو له نمونه ی (۱) دا پرونکراوه ته وه:.

(1)

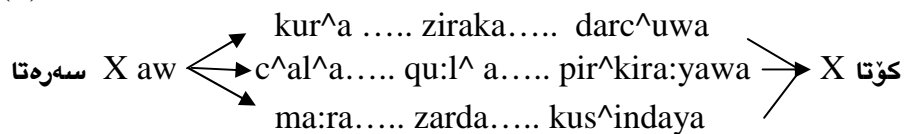

(۱) سه بارهت به زمانی کوردی ئەم ریزبوونه له راسته وه بۆ چه پ ده بی، ئەگه ر به ئەلف و بیی عه ره بی بنوسری و به پیچه وانه وه ده بی، گه ر به ئەلف و بیی لاتینی بنوسری.

هه لَبژاردنی وشه که ی دواتر ده که ویتته ژیر یاسای ئەگەرەکان (میشال زکریا ۱۹۸۳: ۶۱) ، که لیرەدا وشە ی (aw) ، که خالی دەسپیکردنە ، بە پێی سیاق و ئاراستە که ی خۆی وشە ی تر هەلەبژێری و دەبورژینی ، بۆ نمونە ناکری وشە ی (pir^kra:yawa) بخریتە پێرەوی سیاقی کورە که وه ، بەم پێیە وشە ی پێشووتر بپیاردەرە لە هه لَبژاردنی وشه که ی دوا ی خۆی و به م جوړه .. بوونیا دنانی یاساکانی رسته پیکهینان له سەر ئەم بنه مایه ، که م و کورپی زوری لیکه و ته وه ، بۆ نمونە مەرج نییە لە هه موو رسته ییکدا ئەم یاسایه په پیره و بکری ، یان بپاریزی ، (له وه ی که وشە ی دوو م پشت به وشە ی پێش خۆی دەبەستی له هه لَبژاردندا) ، به واتای ئە وه ی وشه هاوسیکانی سیاقی ، ئەوانه ی که وا راسته وخۆ به دوا یانه وه دین هه لیانده بژیرن . له لاییکی تره وه بنه ماکانی ئەم یاسایه ته نیا بۆ به ره م هینانی رسته ی ساده له باره و دەسده دا . بۆ نمونە له رسته ییکی وه کو (2) دا :

2- aw piya:way otombi:laka le daxur^e Ia zanko kar daka:.

1 2 3 4 5 6

وشە ی (4 و 5) که به دوا ی یه کیشه وه دین و ئەو په یوه ندییە سیاقی به هیزه یان نییە ، که وشە ی (4) هه ناچار بکا بۆ هه لَبژاردنی (5) هه م .

۲_۱. یاساکانی فره یز پیکهینان و که م و کورپییه کانی :

دوا ی ئەو نمونە یه ی باسکرا چۆمسیکی نمونە ییکی له بارتیری هیناکایه ، که له سەر بنه مای ره خنه و که م و کورپییه کانی نمونە که ی پێشتر بوونیا دنرابوو ، به ناوی یاساکانی فره یز پیکهینان (PS rules) بۆ شیکردنه وه ی پیکهاته کانی فره یزی رسته ، که (بۆ که ره سه ی وردتر شیده کاته وه ، ئەمه ش به هۆی ئە وه ی بنه ماکان له شیوه ی یاسا دروست ده کرین ، له رسته وه ده سپیده کا ، که گه وره ترین یه که ی شیکردنه وه ی زمانه ، کۆمه له یاساییکه بۆ پیکهینانی فره یز له رسته ی جیا وزدا که له سەر که تیگۆرییه ریزمانییه کان کار ده کا ، نه ک په یوه ندییە ریزمانییه کان . یه که م یاسا به دارشتنه وه ی رسته ده ست پی ده کا ، که شیده کاته وه بۆ که ره سه

پاسته و خۆکانی (فره ییزی ناوی و فره ییزی کرداریی) دواتر ئه و یاسایانه دین ، که له پۆلی پیزمانی بچو و کتر کار ده که ن تا وه کو ده گه نه ئه و یه که پیزمانیانه ی زیاتر که رت ناکرین (چۆسکی ۱۹۸۵ : ۱۰). سه ره تا یاساکانی فره یز پیکهینان له هه شت یاسا پیک هاتبوو ، که ئه ویش له رووی تواناوه له سنووریکی دیاریکراودا ده وه ستی ، که ئه مانه ی خواره وه ن :-

- 3-a. S → NP+VP
- b. VP → V+NP
- c. NP → DET+N
- d. V → AUX +V
- e. DET → the a....
- f. N → (man,ball,book....)
- g. AUX → (will,can...)
- h. V → (hit, wrote,read...)

به ورد بوونه وه یی له وه هه شت یاسایانه ی سه ره وه ، ده رده که وی که وه یاساکانی (d_a) په یوه ندی به پیزمانه وه هیه ، که پسته شی بکاته وه ، بو فره یزی ناوی و فره یزی کرداری ، هه ر پیزمانیش روونی ده کاته وه ، که وه فره یزی ناوی ده بی ناوی تیدابی ، به لام یاساکانی (h -e) په یوندی به فره نه نگه زمانه که وه هیه ، چونکه ده سنیشانکردنی به شه ناخاوتنه کان کاری فره نه نگه . له نواندنی که ره سه کانی پیکهاتی رسته دا که لی شیوه و پیکه ی جیاواز هیه ، له وانه :

(۱- هیکاری دره ختی Tree Diagram): ئه م پیکه یه له وینه ی لقی دره ختی و دابه ش بوونیان رووه و خواره وه یه ، هه ر چه ند بو خواره وه پوچی لقه کانی زیاد ده کا و له شیوه ی توپیکی ده ماره کان دایه (Aitchison 1993:64).

بۇ نموونە:

(4)

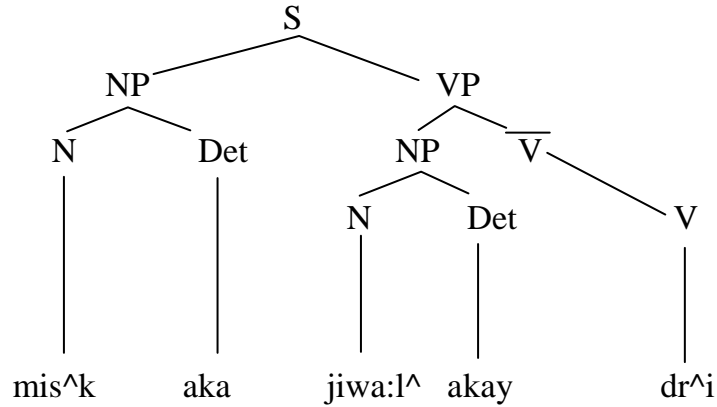

۲ . که وانه ناو نراوه کان (Labelled Bracketing):

پینگه ییکی تری نواندنی پیکهاتی رسته یه ، که به جووته که وانه دهرده برپیت که وانه ی لوجیکیشی پی ده لاین ، که وانه کان که له ده وری که ره سه کان داده نرین هه لگری ناوی که تیگورییه که یه (Cook 1997:5) . بۇ نموونە :

$$5-[S[\text{NP } \text{mina:l}^{\wedge}\text{aka}] [\text{NP } \text{wena}] [\text{V } \text{dakes}^{\wedge}\text{e}]]$$

vp

شایانی وتنه ، که وا که تیگورییه که ده بیته ناو نیشانی که وانه داخراوه که و له لای خواره وهی که وانه ی لای چه په وه وردتر له که تیگورییه که دنوسریتته وه .

۳ . پینگه ییکی تری نواندنی که ره سه کان ی ناو رسته پینگه ی (دارپشتنه وهی یاساكانه - Rewrite Rules) له سه یاسای جه بری بیرکاری پویشتتوه ئه و تیرئاسایه ی ده که ویتته لای راستی (S) ه وه وه کو دارپشتنه وهی ئه و هیمایه ده بی، که ده که ویتته لای چه پی تیرئاسا که وه ، بۇ نموونە یاسای (6) :

6-a. S → NP VP

(6-a) ئه‌وه ده‌گه‌یه‌نی که‌وا VP و NP شوینی S ده‌که ده‌گرنه‌وه ، یان :

b. VP → V NP

c. NP → D N

رېگه‌ی سییه‌م له هیلکارییه دره‌خته‌کان وه‌رگراوه ، له‌به‌ر ئه‌وه ده‌کری ئه‌و سی‌ یاسایه‌ی سه‌ره‌وه به هیلکاری دره‌خته‌کان به‌م شیوه‌ی خواره‌وه بنویتری :

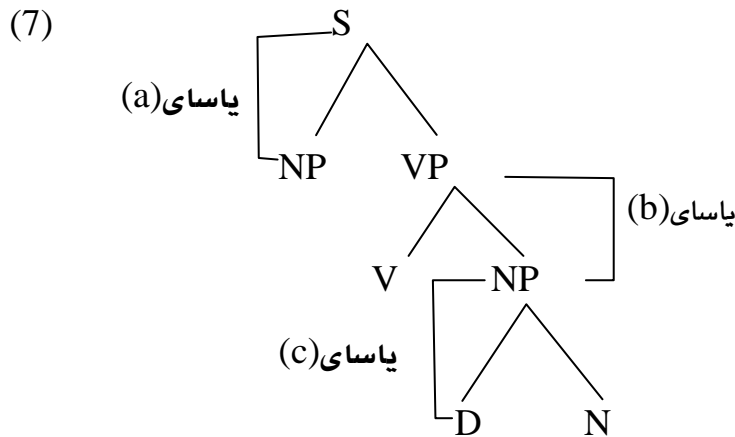

به‌مه‌ش ده‌کری ئه‌گه‌ره بنجییه‌کانی رسته‌ی زمانه‌کان به‌هوی یاسا‌کانی فره‌یز پیکه‌تانه‌وه له‌م خالانه‌ی خواره‌وه‌دا کوبکرینه‌وه ، ئه‌مه‌ش له ریزمانی دیریندا وه‌کو ئه‌گه‌ری بنجی و گشتی به‌ر چاوه‌که‌وی :-

- ۱ . هه‌ر رسته‌یی بنه‌ییك و باریکی تیدایه .
 - ۲ . ناوه‌که (بنه‌بکه‌ر) له وانه‌یه به‌هوی ئاوه‌لناوی دیاری بکری .
 - ۳ . هه‌موو باری کرداریکی (Predicate) تیدایه (Hudson 1999:104)
- ئه‌مانه‌ی سه‌ره‌وه ده‌کری له هه‌موو زمانیکدا له دروستبوونی رسته‌دا به‌رچاوه‌که‌وی ، له ریزمانی دیریندا بنه وه‌کو (NP) و بار وه‌کو (VP) سه‌یر ده‌کری

، به مهش ساده‌ترین رسته له دوو بهش پیکدی ، که به شیوه‌ییکه هه‌ره‌می وه‌کو
خواره‌وه پۆنان ده‌نری .

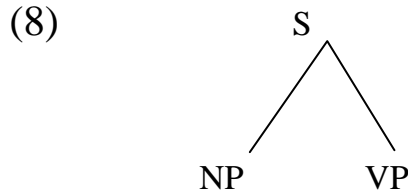

سه‌بارت به یاساکانی فره‌یز پیکهینان ، هه‌ندی تیبینی ده‌خه‌ینه پوو ، که
دواتر ده‌بیته بنه‌مایی بۆ هه‌لسه‌نگاندن و خستنه پووی ئه‌و نمونه‌یه‌ی چومسکی
(PSRs) . (له که‌متر له ۲۰٪ ی زمانه‌کانی جیهان له رسته‌دا کردار پیش بکه‌ر
ده‌که‌وی . له‌م زمانه‌دا یاساکان رپونکه‌رن و به‌سه‌ر رسته‌کانی‌اندا جیبه‌جی
ناکرین ، ئه‌م یاسانه زیاتر به‌سه‌ر زمانی ئینگلیزی‌دا جیبه‌جی ده‌کری ، هه‌ندی
زمانی تر له‌وانه‌یه له‌ورده‌کاری و دریزی لیکدانه‌وه‌کانی‌اندا جیا‌وا‌زین ، به‌لام له
که‌ره‌سه‌ بنجییه‌کاندا ئه‌گه‌ری لیکچوونیان هه‌بی ، نه‌ک له‌تایبه‌تمه‌ندی ئه‌گه‌ره
بنجییه‌کانی پیکهاتی رسته و ئه‌رکه‌که‌یدا (Hudson) 1999:105).

۱-۲-۳. که‌م و کورپی یه‌که‌م : که‌م و کورپی یه‌که‌م

۱-۲-۳- که‌م و کورپی یه‌که‌م : به‌پیی ئه‌و پوونکردنه‌وه‌ی سه‌ره‌وه
ده‌کری یه‌که‌م که‌م و کورپی یاساکانی فره‌یز پیکهینان به‌وه‌ لیک بدینه‌وه ، که‌وا
به‌سه‌ر هه‌موو زمانی‌که‌دا جیبه‌جی ناکری ، ته‌نیا ئه‌و زمانانه‌ نه‌بی ، که‌ له‌ پووی
ریز بوونی که‌ تیگورییه‌ ریزمانییه‌کانی‌اندا له‌ زمانی ئینگلیزی ده‌چن و ناشکری
ئیمه‌ پۆنانی ژیره‌وه‌ی (بۆ نمونه‌ زمانی کوردی) دروست بکه‌ین بۆ ئه‌وه‌ی له‌گه‌ل
یاساکاندا بگونجی، یان ئه‌گه‌ر یاساکه‌ جیبه‌جیش بکری له‌دواییدا پیویستی به
یاسای گوێزانه‌وه‌ی زیاتر ده‌بی . به‌م پییه‌ ، (یاساکان ئه‌و رسته‌انه‌ به‌ره‌م
ناهینن، که‌ که‌ره‌سه‌کان تیایدا پاش و پیش ده‌کری . بۆ نمونه‌ یاسای (6) ی
سه‌ره‌وه به‌سه‌ر پیکهاتی رسته‌ی کوردیدا جیبه‌جی ناکری .

9-a.a:so roma:n daxwenetawa

a-S → NP+VP

b-S → a:so +VP

c-VP → V+ NP

b.a:so doxwenetawa roma:n.

له یاساكانی زمانی کوردی به دهره .

بیگومان پۆنانی سهره وهی پسته کان ، ئەنجامیکی راسته وخۆی پۆنانی ژیره وهیه وئهوگۆیزانه وانه له قۆناغی به ره مهینانی پسته که دا پرووده دا (Falk 1978:228 به م جوړه پۆنانی سهره وهی ئەم پسته یه ی (9) له ژیره وئهو یاسایه دا به م شیوه یه ی خواره وه ده بی :

10-a:so daxwenetawa roma:n.

له لاییکی تره وه گهر پسته یی به پیی یاساكان به ره م هات ئەو پسته یه ریژمانییه (grammatical) و ئەگهر به دهر له یاساكان به ره م هات ئەو کاته پسته که نارپیژمانییه (ungrammatital). ئەم پیوه ره ش پیوه ریکی راست نییه چونکه له سهر بنه مای پشت به ستنه به زمانی ئینگلیزی ئەمه ش سهره کیتترین که م و کورپی یاساكانی فره یز پیکهینانه ، چونکه ناشی ئیمه بو ئەوهی پۆنانی ژیره وهی زمانه که له گهل یاساكان بگونجینن ، زمانه که له قالبی مهحه کی یاساكان بدهین و پۆنانیکی ژیره وهی ده ستکرد بو پسته که بونیاد بنین و له گهل پۆنانی سهره وهیدا هه ریه ک له دۆلی بن . ئەمه ی باسکرا زیاتر په یوه ندی به پیکهاته بنجییه کانی پسته وه هه بوو ، ناکوکییه که له ریز بوونی (VP,NP) دا یه ، که پۆلی سهره کی پیکهاتی پسته ن ، به لام ئەم که م و کورپییه له هه ندی زماندا له که ره سه سهره کییه کان ده په پنه وه بو که ره سه سهره باره کان و ورده کارییه کانی تری زمانه که . ریژمان ریگه ییکه ، یان پروگرامیکه بو به ره م هینانی پسته ، ئەم به ره م هینانه به پیی کۆمه له یاساییکه ، که له ژیره ده سه لاتی ریژمانی زمانه که دایه ، به لام یاساكان پیکهات و که ره سه کان به ره م ناهینن ، به لکو مۆله تیان

پیددهن ، له بهر ئه وهیه ئه و په یوه نډییه سنیتاکسییه ی نیوان پیکهات و که ره سه کان ، ئه گه ر پیزمانی زمانه که رییان پی نه دا ناریزمانین . له رسته ساده کانی زمانی ئینگلیزیدا هه رده م (S) دابه ش ده بی بو VP و NP . NP هه رده م ناوی تیدایه ، فره یزی VP یش هه رده م کرداری تیدایه ، پوانی PP یش هه رده م پیشناو (P) - تیدایه و NP یکی به دوا دادی، بونموونه :

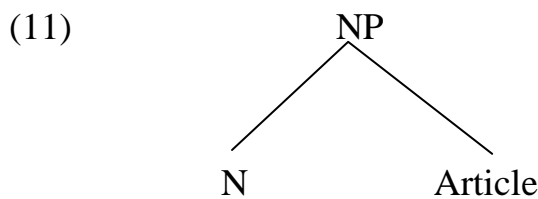

وینه ی (11) ئه گه ری هاتی هیه له پیکهاتی فره یزی ناوی له زمانی کوردیدا، به لام له یاساکانی فره یز پیکهینان له زمانی ئینگلیزیدا ئه گه ری هاتی نییه . ئه م زانیارییه ریزمانییه به هوی یاساکانی فره یز پیکهینانه وه ده نوینری ، که چی وینه ی (12) ئه گه ری هاتی له زمانی ئینگلیزیدا هیه .

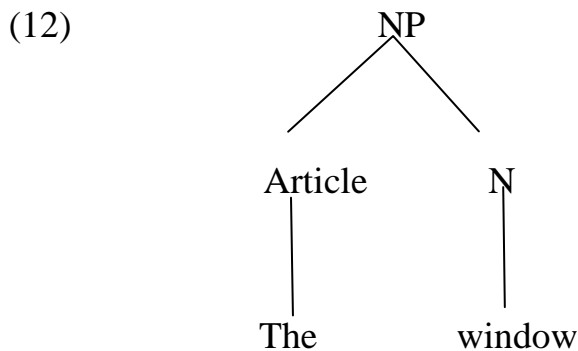

که واته له بهر رۆشنایی ریزمانی ئینگلیزیدا ، یاساکانی فره یز پیکهینان ئه م یاسایه گشتییه ی خواره وه جیگیر ده کا:

(13) . NP → Art +N

ئەمەش وەكو لەسەرەوه باسكرا بۆ زمانیکی وەكو كوردی جیگیر ناكری و
 یاسای ژماره (11) بۆ زمانی كوردی له (14) دا جیبه جی دهكری :

(14). NP → N + Art

da:r + aka

له لاییکی ترهوه و له چوار چۆهه ی كه م و كورپی یه كه مدا یاساكانی فرهیز
 پیکهینان بۆ ئەو پرستانه ناشی كه پاش و پیش كردن و جیگۆرکیی كه رهسه كانی
 تیدایه ، یان پرسته ی لیکدراو ، یان هر پرسته ییکی تری نا ساده ، ههروه ها پرسته ی
 لیکدراو ، یان ناساده بهرهم ناهینئ، (جگه له وهی ، هه ر چۆن پرسته ی پریمانی
 بهرهم دینئ ، به پهیره و کردنی تهواوی یاساكان به سه ره موو زمانه كاندا پرسته ی
 نارپریمانی بهرهم دینئ (چومسکی ۱۹۸۵: ۲۸) به پیتی بۆچونی چۆمسکی ئەم
 یاسایانه ده توانن پرسته ی ساده و پوون و دیار بهرهم بینن، به لام پرسته ی دارپژراو
 بهرهم ناهینن ، جگه له وهی ئەم یاسایانه له شیکردنه وهی (Verb to be)
 بیه کانی زمانی ئینگلیزیدا شیکردنه وه ییکی قول و سه رکه وتو نه بوو (به م پییه
 ده کری بوتری جووله ی ئەم یاسایانه پوهه و پیشه وهیه و ئاوری دواوه ناداته وه ،
 له وهی ئاخۆ که ره سه بنجیه کانی پرسته و یکچوونه ، یان جیاوازن (مازن
 الوعر ۱۹۸۸: ۱۲۷) . ئەو یاسایانه له پال تواناداری و سه رکه وتنی به سه ر
 نمونه کانی تردا ، توانای نییه سه لیه ی زمانی قسه کەری ئەسلی زمانه که به هه ند
 هه لبگری.

۱-۳-۲-که م و کورپی دووهم : یاساکانی فرهیز پیکهینان خویان
 سنوردان، ده کری زۆر فراوان بکری و هه موو جوړه پرسته یی ده رکه ون ، به لام
 ئەوسا پریمانه که ئالۆز ده بی. له لاییکی ترهوه ئەگه ر ئەم یاسایانه زۆر فراوان
 بکرین ئەوا پیویستی به یاساکانی گوێزانه وه نامینئ له بهر ئەمه چۆمسکی لادان
 و زیادکردنی که ره سه و گۆرپینی تر به کاری یاساکانی گوێزانه وه داده نیئ ، که واته

له ياساكانى فرهيز پيكيھيئاندا پيويستمان به ژماره ييكي زور ياسا هه يه بو
 ئه وهى هه موورپسته كانى زمان به رهم بيئن (Aitchison 1993:166).
 بونموونه به پيى زانياريه كانى قسه كهر سه بارهت به زمانه كان له فرهيزى ناويدا
 (بونموونه) هه موو كات نامرازى پيويست نييه ، ئه مهش ده مانخاته به ردهم دوو
 ئه گهرى هاتن و نه هاتنى نامرازه كه (Article) به مهش بو به كارهيئاننى
 ميكانيزمى كوئايى ئه و ئه گهرانه ده بى ياسايى بو (NP) دروست بكه ين به م
 شيوه يه ي خواره وه بى :

(15) NP → (Art) N

ئو كه وانه ي دوولاي (Art) ده گري له ياساي (15) دا ناخورته كيى هاتنى
 نامرازه كان له (NP) دا ده گه ينى . به هه مان شيوه ده ركه وتنى فرهيزى ناوى له
 فرهيزى كردارى و فرهيزى به نندا ، ده بى ياساي ترى بو دارپيژرى ، بونموونه
 ياساي ژماره (16) بو كردارى تيپه رو تيئنه پهر ده شى:

(16).a-VP → V(NP)

b-NP → (Art)N(PP)

(16-b) ديسانه وه ناخورته كيى فرهيزى به ند نيشانده دا.

ياساي (16-a-b) ئه و ياسايانه ي خواره وه ي ليده كه ويته وه ، سه يرى (17) بكه :

(17).a-NP → N له a:so zi:raka.

b-NP → N Det له baxaka gawraya .

c-NP → N. PP له la baxakada: nustuwa .

d-NP → Art PP له aw kur^a la xiwendinga:
 darkira:wa .

ئه مانه و گه لى ياساي تر ده بى زياد بكرى بو ئه وه ي هه موو پرسته كانى
 زمانه كه بگريته وه .

۱-۳-۳. کهم و کورپی سییهم :

زۆر جار یاساکانی فرهیز پیکهتینان پهی به و لیکچون و جیاوازییانه نابا ، که له رستهکاندا به دهردهکهون ، ئهمش بۆ ئهوه دهگه پیتتهوه ، که رستهکان لیکدانهوهی جیاوازییان بۆ دهکری له رووی واتاوه (له بهر ئهوه یاساکانی فرهیز پیکهتینان هندی رستهی جیاواز له پیکهتیهی کۆ دهکاتهوه و جاری واش دهبی رستهی لیکچوو لیکدادهبری (Aitchison1993:166) . بۆ نمونه:

18-a:ra:m ba:s^a bo ya:rmati da:n .

19-a:ra:m la ba:ra bo ya:rmati da:n .

20	NP	ADJ	V	INFL
a.	a:ra:m	ba:s^a	a	bo ya:rmati da:n
b.	a:ra:m	la ba:r	a	bo ya:rmati da:n

سهیریکی وینهی (20) بکهین له رووی پیکهتیهی فرهیزهکانهوه ، هه مان پیکهتیهیان ههیه، که له ژیر فرهیزی ناوی وئاوه لئاوی و کرداری و چاوگییدا کۆ دهبنهوه ، بهلام له رووی واتاوه جیاوازن ، له رستهی (a) ی له (20) دا (a:ra:m) ئامادهیه یارمهتی یهکی تر بدا ، که چی له رستهی (b) دا (a:ra:m) شایانی یارمهتیدانه ، به پیچه وانه شهوه جاری وا دهبی دوو پیکهتانی جیاواز هه مان لیکدانهوهیان دهبی ، بۆ نمونه :

21- a:za:d kitebakay la hoza:n kr^i.

22- hoza:n kitebakay firos^ta a:za:d.

ئەو پرستانەى سەرەوہ لە پرووی واتاوہ یەکن ، کە چى لە پرووی پیکهاتی رستەدا جیاوازن. جیاوازی ولیکچوونی رستەکان ، کە لە کەم و کورپی سییەم ئاماژەى پیکراوہ ، بۆ نەبوونی پۆنانی ژیرەوہ دەگەریتەوہ، کە لە نمونەى یاساکانى فرەیز پیکهاتانی چۆمسکی هیشتا نەهاتبووہ پیشنیاز کردن .

١-٤- تیۆری ئیکس-بار (X-Bar Theory) :

تیۆری ئیکس بار ، یان سیستەمی ئیکس بار ، سیستەمیکی ریزمانییە لە میانەى زمانەوانی بەرھەمەینانی نویدا گەشەى کرد ، وەکو شوینگری لیکدانەوہ کۆنەکانی پیکهاتی فرەیز هاتە کایە ، بە واتاییکى تر بۆ دارشتنەوہى بیرە کۆنەکەى " سەرەى پیکهاتەکان " ، و کۆتەبەند کردنى ئەوزنجیرە ئەگەرە زۆرەى ، کە لە یاسای فرەیز پیکهاتاندا هەیە (Trask1993:307) ئەم سیستەمە ریزمانییە لە پال ناوەرۆکە ئالۆزەکەیدا ، کە کۆمەلای کردەى میکانیزمی یەک لە دواى یەک دەگریتەوہ ، ناویشانی تیۆرەکە و کەرەسە بە کارهاتووەکانی گەلای هیمای تایبەتى هەلگرتووہ پیوستى بە لیکدانەوہ هەیە .

١-٤-١. X ئیکس : هیماییکی بیرکارییە لە برى (س ، ص) ی بواری بیرکاری بە کار دى ، هەر چۆن لە بیرکارییدا بە هاییکی جەبرى هەیە ، لە زمانیشدا بە هاییکی زمانى هەیە بەهەى ئاستەکەى خۆى ، لە بریتى یەکى لە کەتیکۆرییەکان بە کار دى.

١-٤-٢-Bar - بار : بە شیۆهى کۆمە - فارزە (،) یان بە شیۆهى پارچە راستە هیلکی بچوک (-) یان وەکو ژمارە لە لای راست یان سەرەوہى (X) ه وە دادە نرى .

وہکو : \bar{X} ، X' ، کە هەموو یان بە یەک بەها بە کار دین.

سەبارەت بە ژمارەى بارەکان ، کە بەوسى شیۆازەى سەرەوہ ، دەنوینرین سەرەتای نواندەنە کۆنەکان ، تاكو X سى بارپیش دانراوہ ، بە لام ئەوہى ئیستا

زۆر باووبلاوه ئىكس - بار به باری (۱) و بار (۲) و بار سفر (۰) به کار دى
بهوشيوهيهى خواره وه :

(بارى سفر يان به بى بار) X, X', X''

X^0, X^2, X^1

$X, \bar{X}, \bar{\bar{X}}$

ئە و سى جۆرهى بار سى ئاستى جياواز ده نوینن و به شیوهى خواره وه :

Maximal projection \longrightarrow جوتبار $\bar{\bar{X}}$
جیکه وتهى مه زن

Intermediate projection \longrightarrow تاکبار \bar{X}
جیکه وتهى نا وه ند

Minimal projection \longrightarrow بىبار X
جیکه وتهى نزم (بچوک)

۱-۴-۳ جیکه وته _ Projection :

جیکه وته که ره سه بیکه ، که فراوانکراوى وشهى سه ره یه ، بۆ نمونه له فره یزیکى کرداریدا به م ه شیوه یه ده بى : فره یزى کردارى (VP) جیکه وتهى مه زنى سه ره ی کرداره (V)، به مه ش (V) سه ره ی فره یزه که یه . که ره سه ی (\bar{V}) دیسانه وه جیکه وتهى سه ره ی (V) ییه به لام له ئاستیکى تر دا که ئاستى نا وه ندى پیده لاین ، ئەم ئاسته نا وه نده واتای فره یزه که ده خاته روو ، له لاییکى تره وه (\bar{V}) له سه ره ی (V) و ئارگومینتیک دروست ده بى ئەمه ش به نزمترین (\bar{V}) داده نرى . به رزترین (\bar{V}) یش یه کیکه له ئارگومینته کان له (V) و که ره سه بیکى سه رپشکى پیک دى .

۱-۴-۴ Head_ سەرە :

سەرە Head_ لهه موو فرەيزيکدا ههيه . بهمهش هه موو فرەيزي (ناوکیه Endocentric) ه له وهی دابهش بوونی فرەيزه که گونجاوه له گه ل سەرە ی فرەيزه که ، وه کو (گوله جوانه که) . ئيمه له دۆزینه وهی سەرە ی رژمانیدا پيويستمان به پيوهریکی سنتاکسی و مورفولۆجی ده بی . به پيی ئه م پيوهره ده کری ئه م تايبه تییانه ی خواره وه بۆ (سەرە) دابنیین :

أ. سەرە پله ییکی مورفو سینتاکسی هه یه و هه لگری نیشانه ییکی رژمانییه ، که بۆ هه موو فرەيزه که ده گه رپته وه .

ب. سەرە ده سه لاتی به سه ر که ره سه شوین که وتوه کانی خۆیه وه هه یه .

ج. سەرە له که سو ژماره دا له گه ل شوین که وتوه کانی خۆی رپک ده که وی (Haspelmath 2002 : 90) .

۱-۵. ئیکس_ بار له رژمانی ده سه لات و به ستنه وه دا :

له چوارچپوهی رژمانی ده سه لات و به ستنه وه (GB) یدا ده کری هه ندی تییبینی تیوری سه باره ت به تیوری ئیکس_ بار بخرینه پروو .

(رژمانی ده سه لات و به ستنه وه (GB) هه ولّ ده دا لایه نه هاوبه شه کانی نیوان پۆله جیاوازه کانی فرەيزه لیکسیکیه کان ده سنیشان بکا ، به هۆی کۆکردنه وه یان له یه ک پۆنانی هاوبه شدا ، له بری ئه وه ی بۆ هه ر فرەيزیک (ناوی ، کرداری ، ئاوه لئاوی ، به ند) سه رو پۆنانی بونیاد بنی (Black 1998:5) .

وشه ی وه کو ناو ، کردار ، ئاوه لئاو ، پیشناو که تیگوری لیکسیکی له زاراوه ی رژماندا ئه مانه ((سەرە ی رژمانی)) پیکدینن ، فرەيزه کان: فرەيزی ناوی ، فرەيزی کرداری ، فرەيزی ئاوه لئاوی ، فرەيزی به ند له که تیگورییه لیکسیکیه کان Lexical Categories هه به ره م دین و ناوی که تیگورییه لیکسیکیه که هه لده گرن . بۆ چه سپانندن و جیگیر کردنی هه ندی له تايبه تمه ندیه کانی فرەيز ، که ده که ویته ناخی ورده کارییه کانی سینتاکسه وه و لیکۆلینه وه له پیکهاتی فرەيز رپگه یه که بۆ شاره زا بوونی په یوه ندیه پیکهاتوه کانی ناو پرسته ، به هۆی ئه وه ی

رسته له فرهيز پيكدى. بو روونكرده وهى زياتر، بو نمونه فرهيزى A له كه ره سهى B و C پيكدى وهكو له وينه (23) دا نيشان دراوه :

(23)

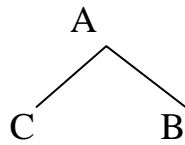

كه ره سهى B يش ده كرى له كه ره سهى ترى وهكو D و E و كه ره سهى C يش.

له كه ره سهى ترى وهكو D , E و كه ره سهى C يش له F پيكهاتبى .

(24)

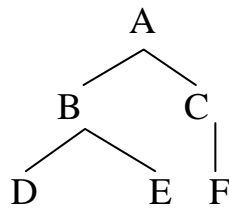

پيكهاتنى فرهيزى رسته به شيويه يكي هه رهمى ده بى ، نهو ياساياهى (23) و (24) ده كرى له شيويه BC \rightarrow A ، يان [A BC] بنويئرى ياساكانى (23) و (24) له ياساكانى فرهيز پيكهينانيش هه بووه ، به لام له تيورى ئي كس بار دا له چوار چيوه چه مكي ده سه لات يان حوكم كردن ده نوئيرى ، نه مهش به هوئى نه وهى هه ر فرهيزى يان كه ره سه يى سه رووى دره خته كه بگرى ده سه لاتى به سه ر كه ره سه كانى ژير خوئيه وه ده بى (بروانه 134: Cook 1997)

له لايه كى تره وه تيورى ئي كس بار هه ندى كه ره سه ده نوئيرى ، كه له (XP) واته فرهيز بچوكتره و له (X) گه وره تره . XP ده كرى فرهيزى ناو ، يان فرهيزى كردار ، يان فرهيزى ناوه لناو بى، هه روه ها تيورى ئي كس بار له رووى سينتاكسه وه جياوازى له نئوان ته واو كار Complement و سپي ك Specifier

وکه رهسه سهر باره کان Adjuncts ده کا . که تیگورییه کانی هه مان پۆل ده کری
به هۆی ئامرازی لیکده ره وه لیکدرین ، بۆ نمونه :

25. na: twa:ne na binuse na bixwene .

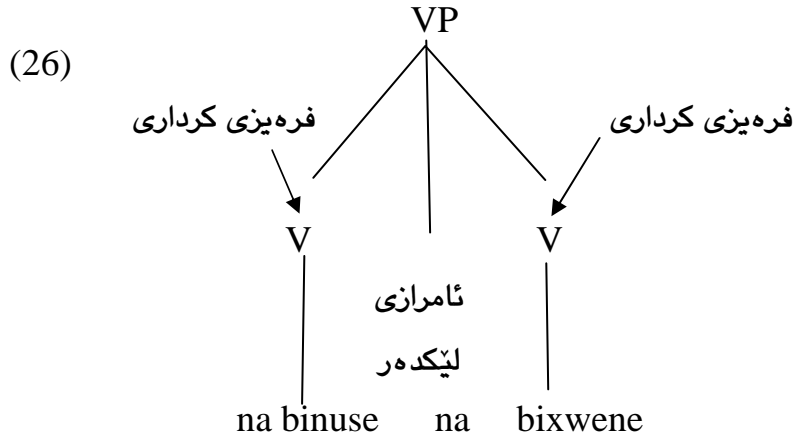

27. a:so u a:manj

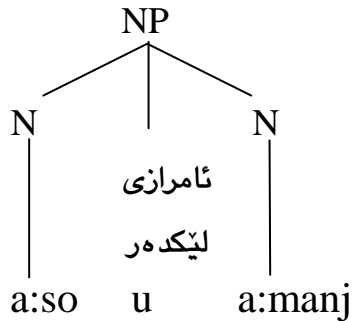

یاسای فرهیز پیکهینان (PSRs) بۆ هه موو که تیگورییه کی لیکسیکی (و) X =
سه ره) ده بی به : یاسای (28) .

XP → Spec \bar{X}
 \bar{X} → X Complement (YP)

یاسای ژماره (28) جووت بکری له گه ل دره ختی نواندنه کان، ئه وه ی
ده که ویتته لای چه پی یاساکه له دره خته که دا لوتکه ده گه یه نی و پیی ده وتیری

((دایک Mother)) ، ئه و دوو که ره سه ی ده که ونه لای راستی یاساکه وه به دوو کچی ئه و دایکه داده نرین، دوو کچی هه مان ئاست پیی دهوتری خوشک . له یاسای ژماره (29) دا بۆ نموننه ئاستی X ده بیته دایک بۆ دوو کچی تر ، که سه ره _Head و ته و او کار (Complement) ده گریته وه :

(29)

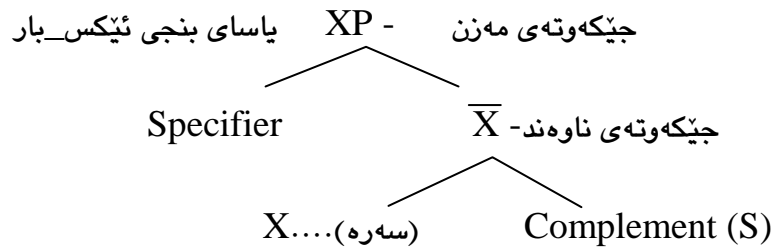

(S) هیمایه بۆ ئه وه ، که ته و او کار ده کری رسته بی وه کو له کلۆزه کاندای . به م پییه فرهیزی ناوی NP (ناو_ N) ی تیدا ده بی و فرهیزی کرداری VP کرداری تیدا ده بی ، فرهیزی ئاوه لئاوی (AP) ئاوه لئاوی تیداده بی ، ... ، به م جوړه به سه راپا کردنی ئه و راستییی سه ره وه XP ، X ی تیدایه وه کو سه ره ، و ئه وه ی له دوا ی (X) وه دی مه رج نییه له پۆلی (X) ه که بی ، وه کو ئه وه ی کردار ده شی تیپه ر یان تیپه په ر بی ، یان رسته بیکی شوینکه وتوی وه کو ته و او کاری به دوا دا بی (پروانه 67 : Smith 1999) . بۆ نموننه :

- 30. nustin (inf) [ϕ _]
- 31. nusi:n (inf) [NP_]
- 32. pis^t ===== bastin (inf) [__PP__]

پۆنانی فرهیز جگه له سه ره " ته و او کار و سپیکی تیدایه :

۱-۵-۱ ته و او کار_ Complement : ئه و فرهیزیه ، که که تیگوری لیکسیکی وه ری ده گری ، یان هه لیده بیژی . ئه و کرداره ی به هوی پووداویکی دیاریکراوه وه هه لده بیژدری ، تایبه تمه ندی ئه و کرداره یه ، که چ ته و او کاری هه لده بیژی . بۆ نموننه : کرداری (mird) ناتوانی هیچ ته و او کاری وه ریگری ،

کهچی کرداری (xiwa:rd) فرهیزیکی ناوی وهکو تهواوکار وهردهگری .
 تهواوکاریش بهپی ناستهکان دهبیته کچی (X) و ههموو بهرکارهکان تهواوکاری
 کردارن .

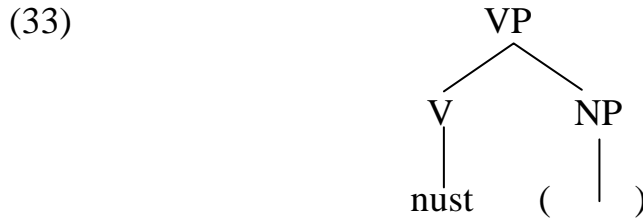

34. ba:lindakay fir^and .

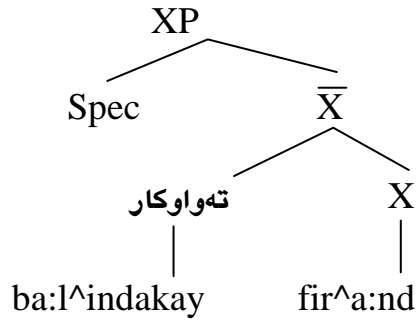

به پیی ئه و راستییی که وا یاسا بنجییهکان پیکهاتی بنجی به ره م دینن . بۆ
 فرهیزیکی کرداری ئه م یاسایانهی خواره وه مان ده بی :

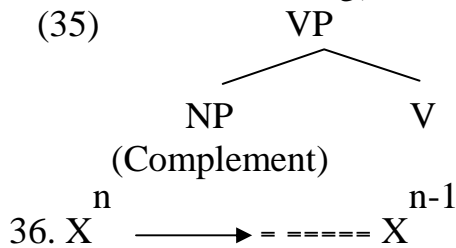

بهورد کردنه وهی یاساکه

37. $VP \longrightarrow (NP)_V$

سه ره و تهواوکار ته نیا کهرت و که ره سه نین بۆ فره یزه کان ، بۆ نمونه
 فره یزی ناوی زۆر جار وشه یان (هه ندی جار) فره یزی پیش ده که وی بۆ نمونه (نه ،
 هه ندی ، هه موو...) ئه وه وشانه ن که پیش فره یزی ناوی ده که ون ، یان فره یزی

ئاوہلناوی وەکو (زۆر ، بەھیمی ، بەرەقی ...) بیان پئیش دەکەوی . ((فرەیزی ناوی پئویستی بەکەرەسەیی ھەیە بۆ ئەوھە فرەیزەکە تەواو بی)) ، ئەمەش سپیکی پئ دەلئین ، کە کورنکراوھە وشە (Specifier) ه . ئەم کەرەسانە لە تەواوکار جیاوازن لەوھە پئیش کە تیگۆرییە لئیکسیکیەکان دەکەون . لە زمانی کوردیدا (لە فرەیزیکی ناویدا دەکرئ سئ جور سپیک Spec بەدی بکرئ وەکو ئەم نمونەھە خوارەوہ : (Fattah 1997:195) .

38. har aw du: gul^a .
 | | | ↑
 ئاوہلناوی تاکبەند نیشانە پادە سەرە

دەبئ ئەو راستییە لەبەر چاوبگیری ، کەوا زمان بەشیوھیکی بەر چاوا جیاوازییان ھەیە ، بۆ نمونە زمانی ئینگلیزی ریز بونی کەرەسەکانی بەشیوھە بکەر کردار بەرکار (SVO) یە ، کەچی زمانی کوردی سیستەمی (SOV) دەگریتە بەر . گەلئ شیوھە ریزیوونی دیکە وەکو (OSV) و (VSO) ییش ھەیە ئەم جیاوازی ریزیوونە پارامیتەری پئدەلئین ، ئەم پارامیتەرانە دەبنە مایە ئەوھە زمانەکان لە یاسا گشتییەکاندا (پرنسپەکان Principles) بەدەربن ، کۆمەلئ یاسای تایبەتی بۆ دیاردەکانی زمان لە یاساکانی فرەیز پئکھینان بۆ زمانەکە خویان دروست بکەن . (بۆنمونە وەکو لە لئیکدانەوھە ئیکس بار دا بینیمان ، کە یەکئ لە پرنسپەکانی زمان ئەوھە ، کە ھەموو فرەیزی ((سەر)) ی ھەیە ، کردار سەرھە فرەیزی کرداری و ناو سەرھە فرەیزی ناوی و... بەجوورە . جورئ ریز بوونی وشەکانی زمان ئەوھە لئدەکەوئتەوہ ، کەوا لە ھەموو زمانیکدا ((سەر)) یەک شوین ناگری ، بەلکو بەپئی ریز بوونەکە (سەر_سەرەتا.... Head_First) ، یان (سەر_کۆتا.... Head_Last) دەبئ ، لەوھە ، لە پارامیتەری ((سەر_سەرەتا)) دا ، کە زمانی ئینگلیزی دەگریتەوہ سەر پئیش تەواوکارەکە دەکەوی ، کەچی لە ((سەر_کۆتا)) دا سەرە دوای تەواوکارەکە دئ (بروانە 1999:82 Smith) . بەو پئیھە

فرهیزی له ژیر دهسه لاتی تاییه تییه کانی سه ره دان . له تیوری X-Bar دا ، XP، فرهیزی X پیکدینی ، له و کاته ی X وه کو که تیگوری بی . ئاستی که تیگورییه که پراویر نییه بو به ده ر خستنی به شه کانی تری پیکهاتی فرهیز ، بو ئه و مه به سته زیاتر پیویستی به ئاستی ناوه ند هه یه ، بو نمونه : له پرسته ی :

39. a. hero ba dast na:n daxwa: .

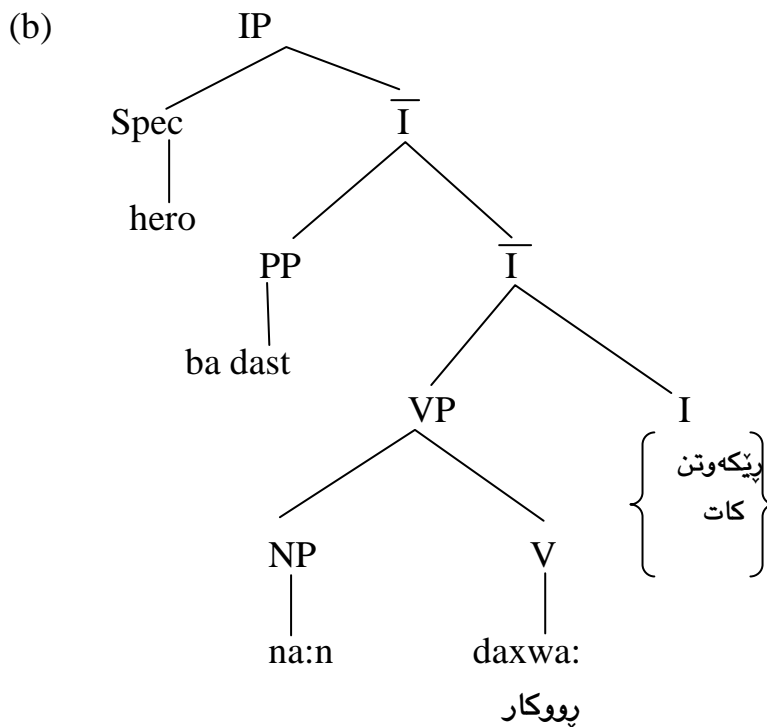

ده کری Aspect له کردار جیا بکریته وه .

درهختی (39-b) که سی لقی هه یه ، به به راورد کردنیکی نیوان کردارو فرهیزی ناویی له لاییک و په یوه ندی نیوان کرداری (daxwa:) و فرهیزی به ند (ba dast) له لاییکی تره وه ، ئه وه روون ده کاته وه ، که وا په یوه ندی به که م به

خورتەكییە و پەییوهندی دووهم سەر پشكییە ، ئەم درەختەى خواریووە چاكتەر
 روونی دەكاتووە :

(40)

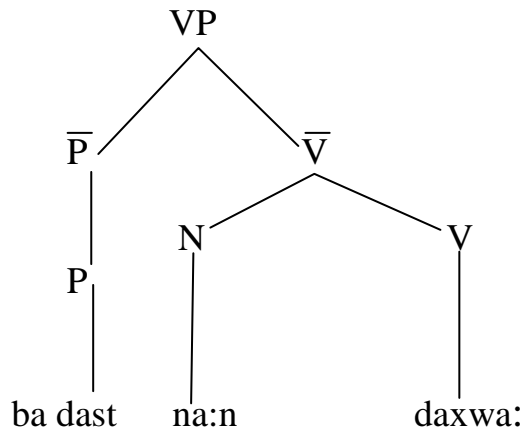

لێرەدا (P̄) دەتوانی لەسەرەى کردار دابری ، ئەو پەییوهندییە خوشکایەتیەش
 لەنیوان (N,V) دا هەیه لە چوار چۆی دەسەلاتی (V̄) دایە، بەلام پۆنانی
 (VP) تاکە جۆری فرەیزە لە سینتاکسی ئیکسباردا فراوان دەکری و درێژ
 دەکریتووە بۆ هەموو فرەیزەکان ، ئەمانە هەموویان ئاستی ناوهندیان هەیه ، ئەم
 ئاستە وەکو تەواوکەری (درێژەپێدەری) کە تیگۆریە لیکسیکیەکان دەناسری ،
 لەگەڵ فرەیزێکدا بەهۆی دەرختنی کە تیگۆریە لیکسیکیەکان لەگەڵ تاکباردا
 X_ کە تیگۆریە لیکسیکیەکان هیما بنەپەتیەکانی (P,A,V,N) ین ، جیاوازی
 ژمارەى بارەکان ئاماژە کردنە بۆ ئاستی کە تیگۆریە لیکسیکیەکان ، لە ئاستی
 فرەیزدایە لە سەرەوێ کە تیگۆریە لیکسیکیەکان بنەپەتیەکان . (بار) بە شیوہییکی
 گشتی وەکو V̄ ، N̄ دەنوینری .

به پيی زارواهکان ئاستی لوتکه دوو (بار)ی دهبی له پال سیمای که تیگورییه که ، VP دهبی به \bar{V} ، و NP به \bar{N} و به و جوړه ... ، هر فره یزیکي جوت بار تاکه باریک و سهره ییک دهگریته خو (له پال سیمای که تیگورییه که) بو نمونه \bar{V} ، (\bar{V} و سهره) دهگریته وه خو \bar{N} (و سهره) دهگریته خو و به و جوړه ئه و پرنسیپه دهکری و هکو (41) گوزارشت بکری .

41. $\bar{X} \rightarrow \text{====} X$

X که سفر باره دهبیته سهره ، ئه م یاسایه ئه وه دهگه یه نی سهره ، ته و اوکار (Comp) ی یان پیش دهکوی یان به دوا دای ، ئه مهش سه راپا کردنه به سهره هه موو زمانه کاندای ، که له و دوو ئه گه ره ی زیایر لیناکه ویتته وه ، سهرهش زیاتر وه هکو (X) ی بی بار نه ک وه هکو (X) سفر بار ده نوینری . له هر ئاستیکدا هیلکاری VP به م شیوه یه ی خواره وه یه :

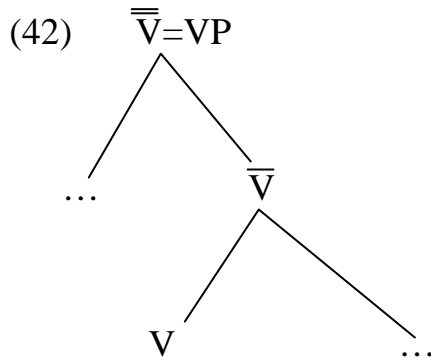

له لاییکی تره وه په یوه ندی نیوان سینتاکس و لیکسیک به پته وی له بیروکه ی نیکس_باردا ده پاریزی (V) له ناو (\bar{V}) و (\bar{V}) له ناو (\bar{V}) بونیاده نری ، به هه مان شیوه سه باره ت به (N) بو نمونه له رسته ی:

43. s^wa:naka bilwer ledada:

هه ندی که ره سه له له گه ل که تیگوری لیکسیکی یه کتر ده گرن کرداری تیپه ری (ledada:) په یوه ندی به به رکاره که ی چوارچیوه ی (VP) ه وه هه یه ، که وشه ی (bilwer) ه ، چونکه وه سفی لیدانه که ده کا (چی لیده دری؟) ، فره یزه که سهره

و ته‌واوکاریکی ریکی تیدایه، که به پیگهی تاییه‌تییه‌کانی سه‌ره لیك ده‌دریته‌وه، (ته‌واوکار – complement) ه‌کان خوی له خویدا فره‌یزی ته‌اون، زۆربه‌ی نمونه‌ی فره‌یزه‌کان ده‌توانری وه‌کو(سه‌ره – ته‌واوکار) شی بکریته‌وه بو نمونه (a:w xiwa:rদিনawa) له سه‌ره‌ی (xiwa:rদিনawa) و NP ته‌واوکار پیك دی، (la hawlerawa) له سه‌ره‌ی P – و NP hawler ته‌واوکار پیكدی. رۆنانی ئیکس – بار پیویستی به ئاستی هه‌یه، که په‌یوه‌ندییه‌کی داخراو له نیوان که‌تیگوری سفر – سه‌ره و ته‌واوکاره‌که‌ی بنوینی، وای ده‌ربخا که‌وا ته‌واوکار خوشکی سه‌ره‌ی فره‌ه‌نگییه و به‌و حوکم ده‌کری، له فراوانکردنی X دا بپروانه یاسای (28). ته‌واوکاریش له‌کرداره تیپه‌ره‌کاندا به‌رکاره . به‌پشت به‌ستن به‌په‌یوه‌ندی شوین له‌نیوان سه‌ره و ته‌واوکار له‌زماندا چوارچیوه‌ی فره‌یزی لیکسیکی پوون ده‌بیته‌وه .

فره‌یزی کردار (VP) سه‌ره‌ی کردار و ته‌واوکاریکی ده‌بی:

44-bilwer leda:n

فره‌یزی ناوی (NP) سه‌ره‌ی ناو و ته‌واوکاریکی ده‌بی:

45- aw mina:l^a

فره‌یزی به‌ند (PP) سه‌ره‌ی به‌ند و ته‌واوکاریکی ده‌بی:

46-ba erada:

فره‌یزی ئاوه‌لناوی (AP) سه‌ره‌ی ئاوه‌لناو و ته‌واوکاریکی ده‌بی:

47- gul^eki jiwa:n

به‌م پییه شوینی سه‌ره ده‌ست نیشانی که‌ره‌سه شوین که‌وتوه‌کانی خوی ده‌کا، له‌به‌ر ئه‌وه‌یه پارامیته‌ری سه‌ره‌گرنگی خوی هه‌یه له سینتاکسی ئیکس باردا، بو نمونه، که ده‌لیی زمانی ئینگلیزی (سه‌ره – سه‌ره‌تا) یه ئه‌وه ده‌گه‌یه‌نی که‌وا له (V) دا کردار لای چه‌پی ته‌واوکاره‌که‌وه شوین ده‌گری یان ریز ده‌بی.

48-buy [abook]

V Complement

له زمانى كوردیدا كه سه ره - كۆتایه ریزبونه كه شیوه ییكى تر و ده ده گری

49. [kiteb] dakr^e

کردار/ سه ره ته واوکار

ئوهی جی سه رنجه له زمانى كوردیدا به وینهی زمانى ئینگلیزی پیشناو له فرهیزی به ندا لای چه پی ته واوکاره که ی ده گری :

50. On [the boat]

51. la [sar balamaka]

سه بارهت به فرهیزی ئاوه لئاوی وه کو فرهیزی ناوی و فرهیزی کردارییه : بۆ

نمونه :

kitebaka[bas^a]-a

له لایىكى تره وه هر چۆن ته واوکار له گه ل (X) دا واته (سه ره) له سه ره يه ك راسته هیل كرده كا ، به هه مان شیوه Specifier (دیاریكار) له سه ره راسته هیلئى (X) كار ده كا بۆ نمونه :

52.a- hamu: mina:laka:n

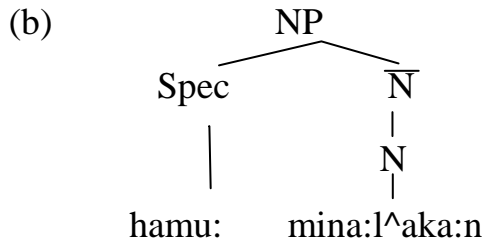

پره نسپی گشتی ئوهی، كه وا فرهیزی جووتبار، سه ره ییك و ئه گه ری سپیك ده ده خا له (53) پوون ده بیته وه .

53-a. $\bar{\bar{X}} \longrightarrow \bar{X} \text{ Spec}$

b. $\bar{\bar{X}} \longrightarrow \text{Spec } \bar{X}$

له زمانى كوردیدا به م شیوه یه ی خواره وه ده بی :

$$54. XP \longrightarrow X \bar{X}$$

$$\bar{X} \longrightarrow \text{Spec } \bar{X}$$

$$\bar{X} \longrightarrow \text{Comp } X$$

۱-۶ پیکھاتی فرہیزہ کان

سەرەتا: بەر لەوەی بچینە سەر باس و چۆنیەتی پیکھانی فرہیزەکان، پیوستە باس لە لایەنی مۆرفۆسینتاکس و چۆنیەتی پۆناندنی وشە ناسادەکانی زمانی کوردی بکەین، مۆرفۆسینتاکس، زاراوەییەکە لە زمانەوانییدا بۆ ئاماژە کردن بۆ کە تیگۆری یان تاییبەتیە ریزمانییەکان بە کار دێ، کە پیوهری مۆرفۆلۆجی و سینتاکسی تیدا جیبەجی دەکرێ، (Crystal 1992 : 226). کە تیگۆری گراماتیکی، ئەو چەمکە گراماتیکییە، کە دەربەرینە مۆرفۆسینتاکسییەکانی زمان خۆی دەگرێتەو. هەموو وشەیی شیوہیی لە شیوہەکانی مۆرفۆسینتاکسی تیدا، بۆ نمونە، کە باسی ناسیاوی و نەناسیاوی و ژمارە دەکەین کۆمەڵی ناو دیتە پیشەو، بە هەمان شیوہ کە باسی ئەسپیکت و دەمکات و موودەکان دەکەین کۆمەڵی کردار دیتە ئاراو. ((مۆرفۆسینتاکس پوو بە پوو بوونەوہییە ، کە لە نیوان مۆرفۆلۆجی و سینتاکسدا، لە ئەنجامی ئەو پوو بە پوو بوونەوہیەدا کۆمەڵی کە تیگۆری دیتە کایە، کە هەر دوو سیما هەلدەگرن و گەلی بۆشایی و کەلین لە ئاستی ریزمانی زمانەکاندا پردهکەنەوہ (Trask 1993 : 176) .

۱-۷ ئیکس باری وشە ئالۆزەکان (ئاویتەو لیکدراو):

یەکی لە ئامانجە سەرەکییەکانی تیۆری ئیکس بار لە سینتاکسدا ئەوہیە کە ئاماژە بەوہ بکا، کە دوا پیکھاتی ناوہوہی کەرەسە سەرەکییەکانی رستە (PP AP, VP, NP) لە بنەرەتدا یەکن، پوو جیاوازیشیان لە کە تیگۆرییە فرہەنگییەکانەوہ سەر هەلدەدا، بۆ نمونە لەم درختە خوارەوہدا:

(55)

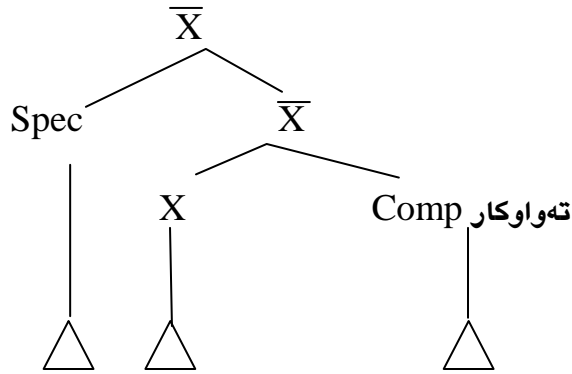

به گشتی کردنی ئه و پاستیه یه، که و ا هر فره یزی له سی توخم (دیاریکار، سهره، ته و او کار) پیکدی (پیشتتر باسکراوه). ئاستی که تیگورییه کان به هوی ژماره یی (بار) هوه له سهر (X) دهنویئرین. دارپشتنه وهی ئه م یاسایه له بهر رۆشنایی پاستیه کانی سهره وه و ده که ن ده بی یاسای ژماره (56) قه بول بکری.

$$56. X^n \longrightarrow X^{n-1}$$

به پی ئه م یاسایه :-

هر که تیگوریییکی سینتاکسی له ههره می ئیکس باردا ده سه لاتی به سهر که تیگوری هه مان جورد ده شکی، که راسته وخو ده که ویتته ژیر خو ییه وه .
" ئه مه ش ئه وه ده که یه نی، که و ئاستی سینتاکس و مۆرفۆلۆجی به شیوه یکی گشتی ئاستی (X) پر ده که نه وه، که " وشه " ده گریته وه، هه ندی له زمانه وانه کان له و باوه رده ان، که ده کری تیوری ئیکس بار فراوان بکری بۆ ئه وهی مۆرفۆلۆجیش بگریته وه (Scalise 1986:187). ئیمه لیره دا پرۆژه ی (Selkirk) ده خه ینه روو، که وردتر بۆ ئه م مه سه له یه رۆیشتوو، لای ئه م زمانه وانه وشه سینتاکسییه کان ده بنه جوری له وشه، یان نزمتر . له و سیسته مه دا وشه ی سینتاکس، که تیگوری سفرن (به بی بار) P, V, A, N و به و جوره، له دارپشتنه بنچینه ییه کانی پرۆژه که ی (Selkirk) دا دوو کیشه تاوتوی ده کری.

۱. شیۆهییکی هه پهمی دهدا به ئیکس باری وشه کان.
 ۲. دارپشتنه وهی یاساکان (له ده ره وهی سیاق) له ئاستی مۆرفۆلۆجیدا
 (Scalise 1986:187).

سه بارهت به خالی (۱)، که شیۆه وهی هه پهمی دهدا به ئیکس باری وشه کان،
 هه رچه ند پروه و خوار پروا ژماره ی (بار) ه که که م ده کاته وه .
 سه بارهت به خالی (۲)، ئه و میکانیزمه له بواری ئیکس باری فره یزی
 رسته کاندای به کار هاتوه ده خرینه قالبی مۆرفۆلۆجییه وه، به م پییه سی ئاستمان
 ده ست ده که وهی:

۱. ئاستی ۱ یه ک وشه ئالۆزه کان.
 ۲. ئاستی ۰ (سفر) وشه ساده کان.
 ۳. ئاستی ۱- سالب یه ک ئاستی ئه فیکسه کان، ئه مه ش ئه وه ده گه یه نی که وا
 ئه فیکسه کان له ئاستی قوولدا هیچ شوینیکیان پی نادی.
- ئیمه زیاتر مه به ستمان وشه ناساده کانی زمانی کوردییه و جیاوازی هه یه له
 لایه نی دروست بوونیا ندا ، وشه ی دارپژراو به هوی ئه فیکسه کانه وه دروست ده بی،
 به لام وشه ی لیکدراو به گه لی ریگه دروست ده بی.
- (هه ندی له مۆرفۆلۆجی زانه کان دره خته کان به کار دینن، بو دیارخستنی
 په یوه ندی نیوان بنج و ئه فیکسه کان، دره خته کان توانیان هه یه په یوه ندییه
 سیمانتیکیه کان به ریگه بیکی بی ده نگ بخره نه پوو) (Martins 2002: 93).
 به م پییه ده کری یاساکانی (Selkirk) به م جوړه بخره یه پوو:

$$57.a- X \longrightarrow Y \quad X$$

$$b- X \longrightarrow X \quad Y$$

یاسای ژماره (57) بو ئه فیکسه کانه (گیره که کان) ، که تیایدا (Y) وشه
 ساده که یه ، X ئه فیکسه که یه ، ئه مه ش له م دره ختانه ی خواره وه زیاتر پوون
 ده بیته وه بو نمونه:

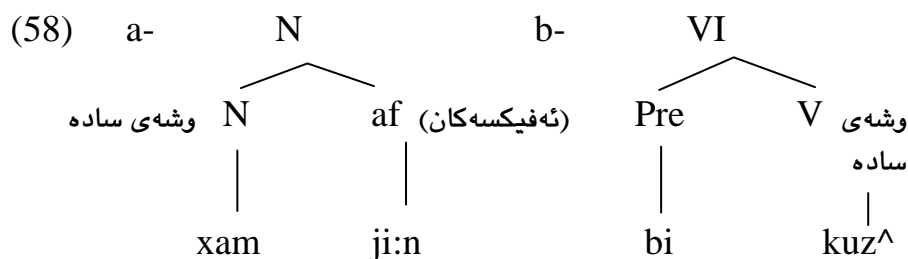

ئەمانەى سەرەو و شەى دارپژراون.

شپۆهییکی تری درەختەکان پێشنیاز کراو بەم شپۆهى خوارەو، بەلام
چۆنیەتى جووت کردنى لقهکانى درەختەکە پەيوەندیە سنیتاکسییەکە دەگۆرئ
بۆ نمونە:

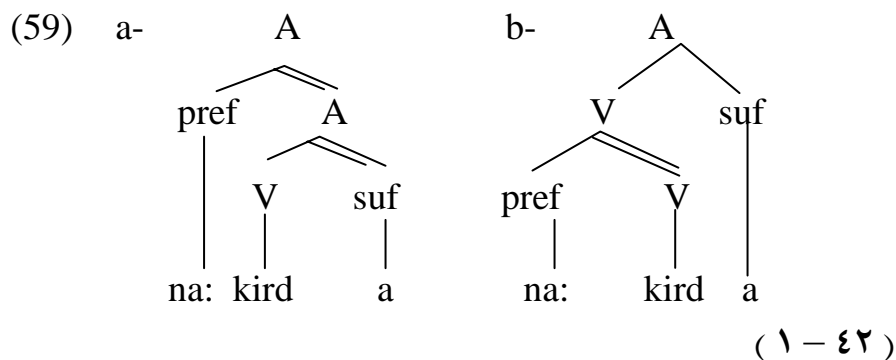

له پووی سیمانتیکیه وه هیز بهره و لای پاشگر (suf) پادهکیشرئ، بهمهش
پاشگر شوینی سهره دهگریتهوه، لیكدانهوهی وشه دارپژراوهکەى (a) دهبیته
(ناتوانئ بکری)، که چی له (b) دا هیز بۆ لای (kird - کردارهکە) پادهکیشرئ
و واتای وشه که دهبیته (دهتوانئ نهکری)، ئەوهی شایانی وتنه ئەو جووته
هیلەى لقی درەختەکان، که له گریئ (node) ی فرهیزهکەوه بۆ سهره دهچیئ
نیشانهى " سهره " یه له لایهن (martin) وه پێشنیاز کراوه.

دهتوانین ئەوه بلیین، کهوا به پپی جووری دارپشتهکه، شوینی سهره دهگۆرئ
مهرج نییه ههموو دەم به لای وشه سادەکەوه بکهوئ، به تایبهتى له زمانى

کوردیدا گیرهکی وشه داریژ سهر پاکیان له کوردیدا سهری وشه ئالۆزه که پیک دینن و ههر چی تایبهتی خویانه سهری دهخن بۆ هه موو وشه که، ئه گهر ئه مان ناوبن ئه وا وشه ئالۆزه که ده بێته ناو، سهره به زۆری لای چه پ ده گرن، به لام هه ندیکیان به لای راستدا دین. (محمد معروف وسه باح ره شید ۲۰۰۵: ۶۲).

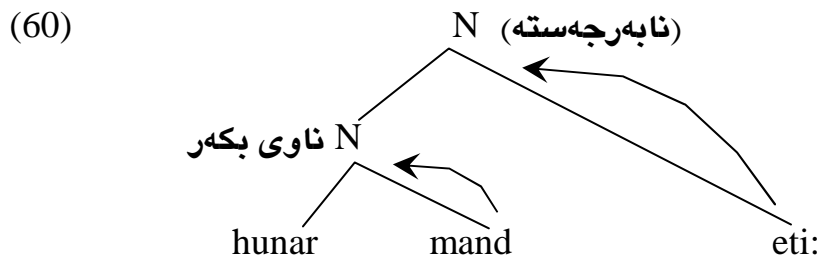

پیشتر وتمان که وا وشه لیکدراوه کان به گه لی پیگه ی جیاوازی ده کرینه وه و ده نوینرین، بۆ نمونه به هه مان میکانیزمی وشه ئالۆزه کان ده کری بنوینرین، له نمونه ی وه کو lew larzi:n دا .

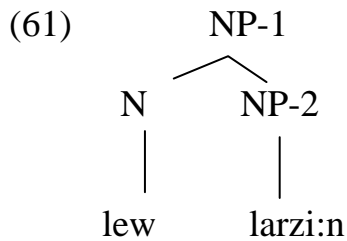

یان به م شیوه یه یه :

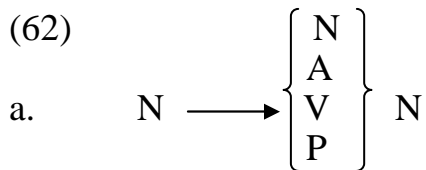

$$b. \quad A \longrightarrow \left\{ \begin{array}{c} N \\ A \\ P \end{array} \right\} \quad A$$

$$c. \quad V \longrightarrow \{PV\} \quad V$$

ئەمانە و گەلى شىۋەى تر، بەلام ھەندى پىكھاتەى مۇرفۇسنىتاكسى ھەن لە زماندا لەگەل گەتىگۇرىيە ئەركىيەكاندا ھاوتا دەۋەستەن و دەبنە جىكەوتەى مەزن (maximal projection) بەم پىيە نىشانەكانى ناسىاوى نەناسىاوى وپادە، پەيوەندىي لە نىوان توخمەكانى رستە دروست دەكەن، ئەۋەش بەلگەمان پى دەدا، ئەمانە ۋەكو سەرەى ئەركى بە كار بىنەن، لەبەرئەۋە ئىمە بە پىي رىزمانى ئىستا فرەيزى ديارخەرى (DP) لە برى فرەيزى ناوى (NP) بە كار دىنەن (Fattah 1997:206). بۇ نمونە:

63.a- hana:ri mexos^ .

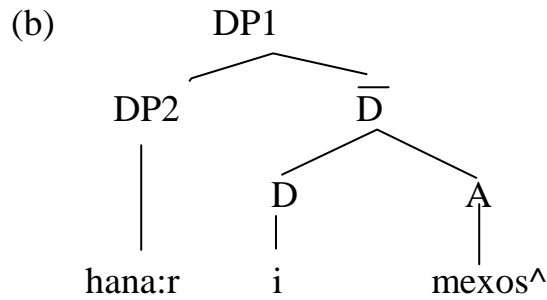

يا لە نمونەى :

64.a- wis^ka sa:l^ .

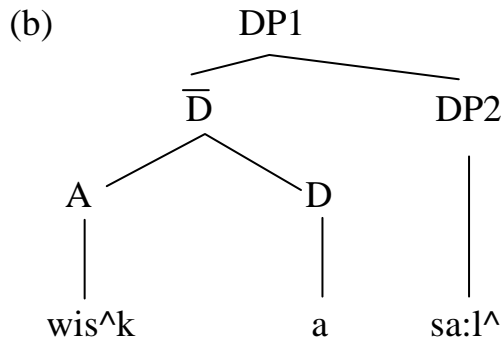

پۆله سینتاکسییهکانی تایبەت بە ناو، ناسیاوی و نەناسیاوی، کۆ، پلە ی بەراورد و بالا و خستنه پال و خواوەندی و پیشناوەکان و بانگهێشتن دەگرێتەو، ئەم کۆمەڵە مۆرفۆسینتاکسە لە فرەیزدا سی شوین دەگرن، پاش فرەیزی ناوی و نیوان دەرخواو و دەرخواوی فرەیزی ناوی و پیش فرەیزی ناوی (بڕوانە ئەبۆبەکر عومەر قادر ۲۰۰۳: ۵۸)

۱-۷-۱ پیکهاتی ناوهوهی فرەیزی ناوی بە پیی تیۆری ئیکس بار:

(فرەیزی ناوی (NP) لە زمانی کوردیدا، لە پووی مۆرفۆلۆجییهوه ئالۆزه له سادهترین شیوهدا وهکو تاکه ناوی دەردهکهوی (Fattah 1997:196). بەلام لهو قالب و شیوهیهدا نامینیتهوه، بهلکو فراوان دهکری و گهلی فۆرمی تر وهردهگری، ئەمەش زۆر جار دهبیته هۆی گۆرینی پوله سینتاکسیهکهی وشهکه، ئەگەر گیرهکی وشه دارپێژی بۆ زیادکرا، جاری واش دهبی هه مان وشه به فۆرمیکی نوی دیته کایهوه، کاتی که گیرهکه ریزمانییهکانی دهچیته سه.

گهلیک هۆکاری ریزمانی پۆل له ریز کردنی پیکهاتهی فرەیزهکاندا دهگیرن هه ندیکیان دهچنه بازنه ی ئەو پارامیته رانه ی جۆری زمانه که له پووی ریزبوونی (SOV) به سه ر ئەگه ره ریزمانییهکان دهیسه پیینی، جاری واش دهبی جۆری زمانه که له پووی مۆرفۆلۆجییه وه هه ندی پاستیی مۆرفۆلۆجی به سه ر ریزمانی زمانه که دا جیگیر دهکا و دهبیته تایبه ته ندیی زمانه که. بۆ نمونه زمانی کوردی ئەو یاسایه ی خواره وه بۆ فرەیزی ناوی (NP) قه بول دهکا:

65. head _i_ modifier .

 سەرە ی دیارخەر

66. ma:l^ _i_ piya:waka .

یان

67. modifier head .

 c^and r^oz^ .

(McCarus 958:93) .

به پێی ئه‌وه‌ی زمانی کوردی له چوارچۆه‌ی سیسته‌می سینتاکسی (SOV) کار ده‌کا له‌م جۆره زمانانه‌دا سه‌ره‌ی فره‌یزی ناوی و سه‌ره‌ی فره‌یزی به‌ند هه‌رده‌م سه‌ره - کۆتان، که چی سپیکه‌کان سه‌ره سه‌ره‌تان، به ده‌ستکارییکی که‌م له گۆرپینی ریز بوونی سه‌ره و ته‌واوکار (complement) له یاسا‌کانی ئیکس بار دا، له‌و زمانانه‌ی (SOV) ی ریکن یاسای بنجی فره‌یز پیکه‌یتان ده‌بیته (Black 1998:14) .

68. XP → Spec \bar{X}

\bar{X} → Complement X

به‌م پێیه بکه‌ر له سه‌ره‌تا ده‌بی و له شوینی (Spec) دا ده‌بی، و شوینی به‌رکار ده‌که‌ویته پیش کرداره‌وه و شوینی ته‌واوکار (Comp) ده‌گری.

69. mina:l^aka gal^a:kay hal^wara:nd .

 بکه‌ر به‌رکار کردار

به‌لام ده‌کری ئه‌و شیوه و قابله‌ی خواره‌وه بو فره‌یزی ناوی جیگیر بکری،

70. a, draxit (تاکه ناو)

 b, draxit_aka

 c, draxta:n

 d, draxtaka:n

 e, draxtaka:nim

(بروانه 197: 1997 Fattah)

سه بارهت به فرهیزی ناوی له سادهترین شیوهیدا و به جیگیر کردنی یاسای
71. $\bar{X} \longrightarrow \text{Comple X}$

\ له فرهیزی ناوی (gul^aka) دا
 $\bar{X} \longrightarrow \text{Comple X}$
 $\bar{N} \longrightarrow \text{gul}^{\text{aka}}$

۱-۱-۷-۱. شوینی دیاریکارهکان (Spec) له فرهیزی ناویدا:

فرهیزی ناوی جیکه وتهی فرههنگی (Lexical Projection) ناو (N) ه
به بی بوونی هیچ که ره سه بیکی ئه رکی (Functional Material) لی ره دا بو
روونکردنه وهی شوینی (Spec) له فرهیزی ناویدا، هندی کیشه دیته کایه، که
پیوستی به شیکردنه وه هیه جیناوی خاوه ندیتی، خستنه پالی ساکسونی (Saxson Genitives)، ئارتیکله کان، جیناوی نیشانه، له فرهیزی (NP) دا
شوینی سپیک (دیاریکار) پر ده که نه وه (جیناوی خاوه ندیتی و خستنه پالی
سه کسونی هاوتان) ئه و پیشناوانه له (NP) دا وه کو بکهری (NP) ده رده که ون،
به لام فرهیزی خستنه پال دابه شبوونیکی ته و او جیاوازی هیه له پووی
سیمانتیکه وه له NP دا له وهی ئارتیکل و جیناوی نیشانه
هیه یانه (Haegman 1999:417). به لام له زمانی کوردیدا سی شوینی دیاری
کراو هیه بو (Specifier) له فرهیزی ناویدا که ئه مانه ن .
۱. تاک بهنده کان (Distributives) وه کو har و tanya
۲. جیناوی نیشانه (Demonstratives) وه کو am، ئه و aw
۳. راده (Quantifiers) وه کو hi:c^, tozek, kam, c^and, gis^t, yak, yakam (بروانه 197: 1997 Fattah)
بیگومان ئه و سی چاله ی شوینی (Spec) هه ر به خو پایی کار ناکه ن له پووی
پیزبوون و پاش و پیش کردنیان، به لکو به پیی ریزمانی کوردی له ژیر سایه ی
گه لی کۆتبه ند و گونجاندن کارده که ن بو نمونه له رسته بیکی وه کو:

72.*du: aw kur^ a

رېښه پى نادرى، بهلام رستهى (-a-b-c- 73) له زمانى كورديدا رېښه پى دراوه:

73.a- aw c^and roz^a

b- aw hamu: roz^a:na

c- hamu: aw roz^a saxta:na.

۱-۷-۲. ديارخه ركان (Determiners):

ديارخه ركان، كه له بازنه ي فره يزي ناويدا كارده كهن، تايبه ت نيه ته نيا به ناو، بهلكو به فره يزي ناوييه وه و هر دم كوتايي فره يزه كه ده گرن . نه و ديارخه رانه دهنه سهره ي فره يزي ناوي، به هو ي نه وه ي نه و سهرانه سهره ي رژمانين و گيره كه رژمانينيه كان له چوارچيوه ي كه ره سه مورفوسنيتاكسيه كانه وه، نه و نه ركه ده گيرن، ليره دا ده بي نامازه به وه بكرى، كه وا سهره ي رژمانى جياوازييه كي بنه رته ي هه يه له گه ل سهره ي فره يه نكي، له وه ي كه سهره ي رژمانى كومه له يكي داخراوان ، زورى و كه مى په نا بردنه به ر نه و كه تيگورييه رژمانيانه به پي پولى زمانه كه له پووى مورفولوجييه وه ده گورى، هر چونيك بي (نه و گونجاندنه مورفولوجييه ي له زمانه كاندا دينه كايه وه له ريگه ي گيره كه رژمانى و وشه دارپژراوه كانه وه به وشه كان دهرين و له ريگه ي به خشيني فورمى نو ي به وشه كه وه) (Radford 1997:89) بيگومان نه و فورمه نو ياننه ي وشه، نه ركي نو ي به دواوه يه .

به پي نه وه ي نه و كه تيگورييه رژمانيانه شويني (سپيك) بيان پى نادرى و خويان دهنه سهره ي رژمانى فره يزه كه، هر چونيش (N) ي جيكه وته ي (N) ه به ه مان شيوه فره يزي ديارخه ر (DP) جيكه وته ي رژمانينه و به (D) سهره ده كرى، به واتاي نه وه ي (D) ده بيته سهره ي رژمانى له فره يزي ديارخه رى (DP) دا.

له م درهختهی خواره وهدا له پووی پیکهاتی ناوه وهی فرهیزی ناوی له ژیر
 رۆشنایی ئەگه ره کانی ئیکس باردا له زمانی کوردی خراوته پوو که تیایدا
 شوینی (Spec) و دیارخه ره کانی پوونکراوته وه:

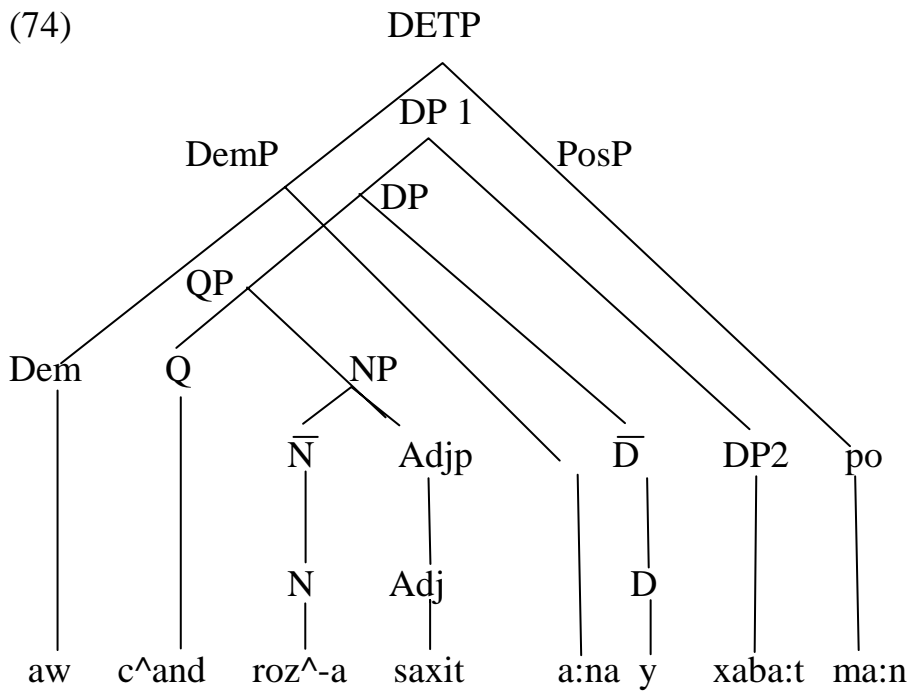

75. aw c^and roz^a saxita:nay xaba:t ma:n .

به پئی بۆچوونی (Abney 1987)، هندی جیناوی نادیری وه کو:
 (N) , hande s^it , hande kas (hande car) به هوی یه کگرتنی سه ره ی
 له گه ل که ره سه ی " هندی " ئەم پیکهاته نوییه له شوینی دیارخه ر داده ریژی
 .(Haegman 1999:480)

- 76.a- hande kas
- b- hande car
- c- hande s^wen

(77)

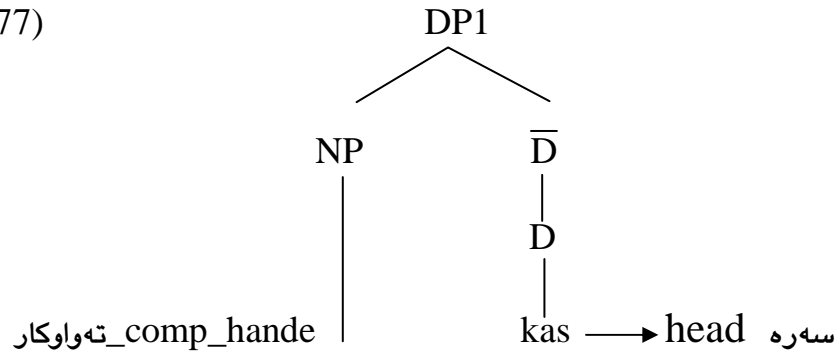

78.a- aw ba:l^inda fri:wa .

(b)

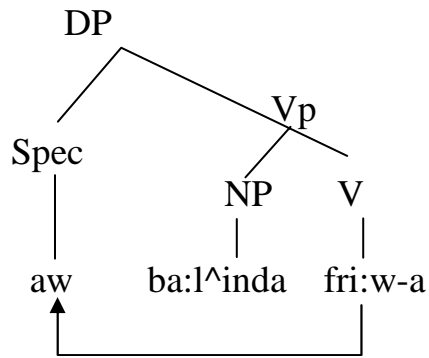

79. a- kira:si bari:n .

(b)

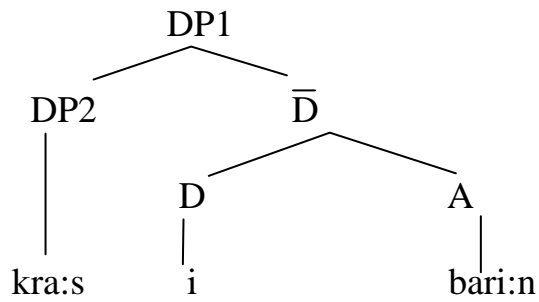

80. a-rol^a ba amaka ka:n .

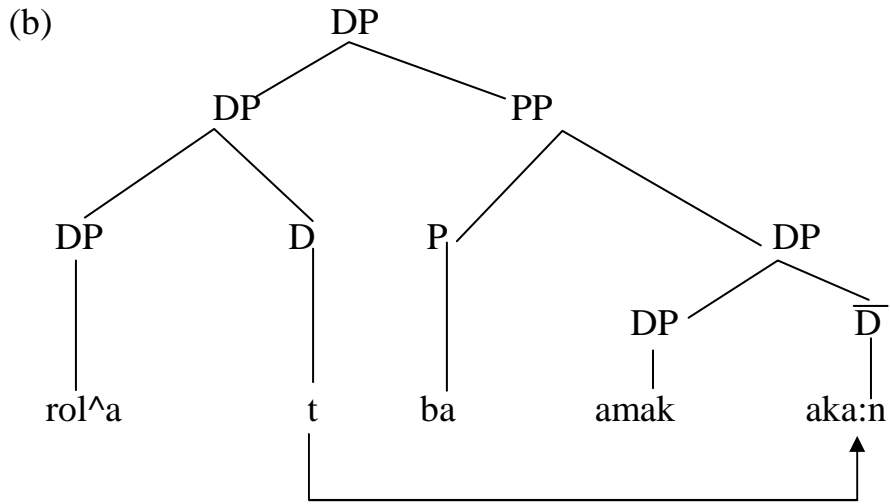

ئەوھى ماوھ سەبارەت بە فرەيزى ناوى باس بکړئ، بۆچونئىكى (Larson) ه
 که له کتیبه کهى (Abney) خستويه ته پروو سەبارەت بە وھى کهوا (ى) ی
 خستنه پال دهبه سەرھى ديارخه رى (DP) و D وھکو (سپيک) وەرده گړئ
 . (Radford1997: 140)

سەيرى ئەم نمونەى خوارەوھ بکە:

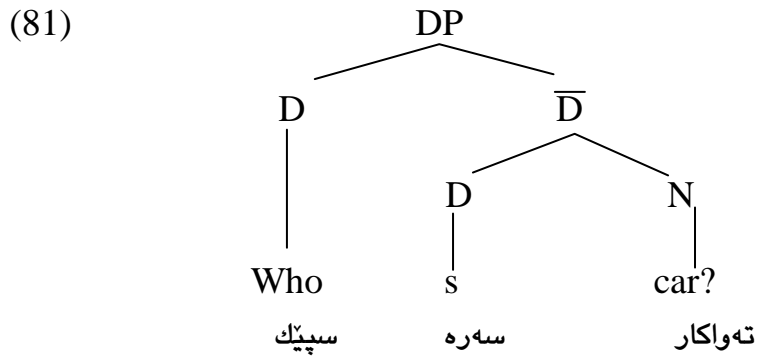

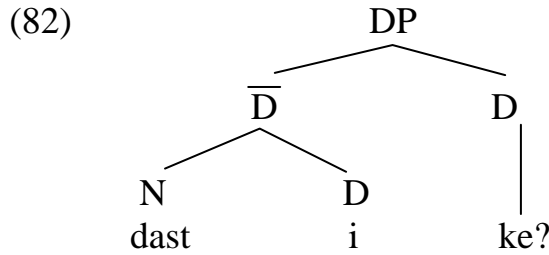

۱-۷-۲ . پیکهاتی ناوهوهی فرهیزی کرداری (VP) وئیکس بار

((کرداریش هه ر وه کو که تیگورییه فرههنگیه کانی تر له ناسینه وه دا، زمانه وانه کان پشت به تاییه تی و پهفتاره کانی کردار ده به ستن، زیاتریش، پهفتاری مؤرفۆلۆجی که تیگوری کردار، که ئه ویش (کات – Tense) و (ئه سپیکت – Aspect) و (کهس و ژماره – Person and Numbers) ده گریته وه (Finch 2000:129). ئه و سیمایانه ش زیاتر سیمای مؤرفۆ سنیتاکسین، به م پییه (VP) که تیگوریکی سنیتاکسییه، تیایدا کرداره که وه کو سه ره، و ته واوکاری تیایدا ده رده که ون، له هه ندی شیکردنه وه دا سه باره کان Adjuncts – یه ده رده که ون، له لاییکی تره وه بوونی کردار وه کو که ره سه یی یان وه کو VP بوونی هه یه، هه ندی بۆچوون له سه ره ئه وه یه که وا VP به گشتی له هه موو زمانه کاندانیه، به لکو ته نیا له زمانه شیوه سازیه کاندانیه – Configuration هه یه، ئه و زمانانه ی که ریزیوونی که ره سه ی سنیتاکسی OSV و VSO ده گریته وه (بروانه 1993:298 Trask)

زمانی کوردی به هۆی ئه وه ی له زمانی (SOV) یه، بکه ره له سه ره تاوه له شوینی (Spec) دا ده بی، به لام به رکار له پیش کرداره و له شوینی ته واوکار Comp ه وه دی، ئه مهش به هۆی ئه وه ی پارامیته ره کان، که تاییه تمه ندی زمانه کان ری ده دا ده سکاری ریزیوونی که ره سه کان بکه یه. لی ره دا کردار که سه ره ی فره یزه که ده گری و به و پاستیه ی پارامیته ره که، ئه م یاسایه ی خواره وه ده کری بۆ زمانی کوردی شیواو بی:

83. $XP \longrightarrow \text{Spec } \bar{X}$
 $\bar{X} \longrightarrow \text{Comple } X$

VP له زمانی کوردیدا به خورته کی NP ییکی وه کو ته واوکار Comple ده بی، به لام هه موو دهم ته واوکاری PP به خورته کی نییه.

84. min kitebakam ba hal^o baxs^i .
 spec NPComple-1 PP Comple-2 V

ده کری له و پرسته دا ده سبهرداری (ba hallo) بین بی ئه وه ی پرسته که له ریزمانیتی که م کریته وه. له پرسته ی (84) دا بکری پرسته که شوینی Spec ی VP ی گرتوته وه، له هندی پیکهاته دا به پی ئه وه ی که ره سه ده توانی له شوینی خواره وه بۆ سه رووتر بجولی بکری له شوینی دیاریکار Spec ی VP ده جولی بۆ شوینی Spec ی (IP) (بروانه Radford 1997: 153).

کردار هه ول ده دا له گه ل بکری پرسته که له پوی که س و ژماره وه ری ک بکوی، بۆ ئه م مه به سته ش په نا ده با ته به ر گیره که ریزمانییه کان، چه ندی په نا بردنه به ر ئه و گیره کانه ش به پی جوری زمانه که ده گوری، (Baker) پای وایه، که وا (بۆ نمونه) زمانی ئینگلیزی له چا و زمانه کانی تر تا ریژه یه که گیره کی ریزمانی که مه، هندی زمان زوریان هه یه بۆ نمونه (Swahili) که زمانی بانتویه له رۆژه لاتی ئه فریقیا گیره کی ریزمانیان زوره (Radford 1997:153).

له کرداردا ره گ - Root هه لگری چه مکی پودا وه که یه و هه موو مؤرفیمه کانی تر له ده وری ئه ودا کۆ ده بنه وه، گیره که کان (وشه داریژ و ریزمانی) رۆلیان هه یه له گورین و به خشینی ئه رکه کاند، ریزبونی گیره که کانیش به ده وری ره گی کردار یان قه ده که له زمانی کوردیدا به پی یاسا و ریگه پیدانی زمانه که یه. بۆ نمونه، له ریزبونی گیره که پاشگره کاند گیره کی و شه داریژ له ره گ و بنجه وه نزیکتره (بروانه صباح رشید ۲۰۰۰: ۵۷) که چی له ریزبونی گیره که پیشگره کاند، ئه م یاسایه گورانکاری به سه ر دادی بۆ نمونه:

85. bax - c^a - ka

گ. ریزمانی وشه داریژراو

86. hal^ da c^u:

پڙيماني وشه دارپڙراو

ئەم پڙييونەش دەچيٽە ئاستى ئەو بىرو بۆ چوونەى، كەوا هەندى پڙيماننوس ئەو پيشگرانەى (هەل، دا، پۆ ...) بە گيرهكى پڙيماني دادەنن، ئەو كاتە وشه دارپڙهردەم لە بنجەوه نزيكتر دەبى.

(كردار لە زمانى كورديدا ئالۆزه جا لە پووى پيڤهاتى ناوهوهى يا دەرەوهى بە هۆى مۆرفيمه بەندەكانه وه پۆنان دەنرى، قەد، كە لەگەل مۆرفيمي كاتدا يەكى گرتووه بچووكترين ناوهپۆكى كردار پيڤ دىنى (Fattah1997: 208) بۆ نمونە

87. bir d im

كەسى يەكەم كاتى پابردو قەد

بە لای چەپى قەدەوه دەكرى سى سەرەى پڙيماني پيش بکەوى:

88-r^a: na da wasta:

قەد ئەسپيكت نەفى پيشگر

بە هەمان شيوه دەكرى قەد بۆ لای پاستيش فراوان بكرى ، ئەمەش بە رائي (د. محمد معروف) حەوت پاشگرى بە دوادا دى (مەرچيش نيه هەموويان بە يەكەوه بپن (هەمان سەرچاوه)

D E F G

Stem - Tense – Applicative – Paraticple – Passive – Conditional – Marker

ئينشائى a:ya ناديار r تهواو u: ناوى بەرکار a:w-

H

I

G

Agreement Marker – Additive Suffix – Iterative Suffix

پيڤهوتن

ئيزافه
-(i)s^

دوپاتبوونەوه، رووکار
-awa

ئەم گىرەكانە، كە بە پاش و پىشى قەدەكانەو دەنوسىن لە رووى بەھاي رىزمانىيەو وەكو يەك نىن، بۇ نموونە ئەسپىكتەكان، كە وەكو پىشىگر بە پىش قەدەكەو دەنوسىن ناوھپۆكىكى دەمكاتى تىدايە و بە پىشى جوورى قەدەكە ئەركەكەى دەگورى، بۇ نموونە پۆلى ئەسپىكت لە رانەبردوو، و رابردووى بەردەوام جياوازە و لە پىوھلكانىدا دەورى قەدەكە بەرنادا بۇ نموونە:

89.da xawtin رابردووى بەردەوام

90.da xawin رانەبردوو

لە رووى ئەرك و واتاوھ جياوازن، بەلام لە ھەردوو حالەتدا ئەسپىكتى (da) بە قەدەكەوھ نوساوھ، بەلام لە نوسەكەكاندا (Clitics) كە پۆلى رىكەوتن دەبينن و بە ھۆى ئەوھى مۆرفىمى چالاكن بە پىشى كەرەسە و ھەلويسى رستەكە شوين گوركى دەكەن بۇ نموونە:

91.na:nakam xiwa:rd

92.nam xiwaird

93.pem na xura:

ھەموو دەم نابنە لكىنراوى قەدەكە .

جوورى كردارەكە دەسلەتتى بەسەر ئەوھ دادەگىرى، كەوا (NP) لە (VP)
 یدا سەرپىشكى بى، يان فرەيزى بەند (PP) تىايدا سەرپىشكى بى، بۇ نموونە،
 كردارى s^ika:s^ika:nd لەم رستانەى خوارەوھ بەراورد بکە .

94.a- ema dastima:n s^ika:.

b- eme dasti xoma:nma:n s^ika:nd .

دەستمان لە (a) دا بەشىكە لە بکەرى رستەكە، كە (ema) يە، بۆيە دەستمان دەبىتە بکەر بە ھۆى ئەوھى كردارەكە تىنەپەرە، بەلام لە (b) دا بە پىچەوانەوھ كردارى s^ika:nd كردارىكى تىپەرە و پىويسى بە بەركارىك ھەيە و (dastima:n) لە بکەر دادەبەرى و پۆلى بەركارەكە دەگىرى. (بروانە محمد محوى ۲۰۰۱: ۸۴) .

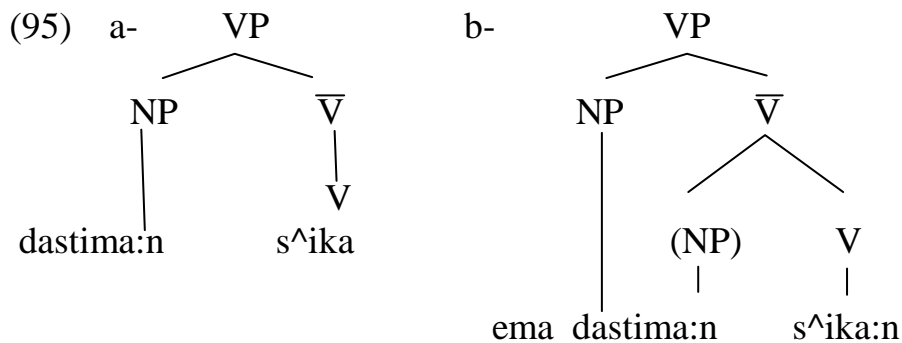

سه‌بارت به (PP) له فره‌یزی کرداریدا دیساوه سه‌ریشکییه و هموو دهم کرداره‌که داوای ناکا بۆ نمونه :

96-min kitebaka m ba a:za:d fros^t .
 ↑ (PP)

به م پییه یاسای کرداریکی تیپه‌پ و تیپه‌په‌ر له و چوارچیویه کۆ ده‌بنه‌وه :

97. $\overline{XP} \longrightarrow \text{spec } \overline{X}$
 $\overline{X} \longrightarrow \text{complement } X$

به‌واتای

$\overline{VP} \longrightarrow \text{spec } \overline{V}$
 $\overline{V} \longrightarrow (\text{NP}) V (\text{PP})$
 $\overline{V} \longrightarrow (\text{NP})(\text{PP}) V$

ئه‌مه‌ش ئه‌گه‌ره‌کانی پریزبونی که‌ره‌سه‌کانی پرسته‌ی کوردی ده‌گریته‌وه

له‌وه‌ی:

98. min kitebakam baxs^i ba a:ra:m .

99. min ketebakam ba a:ra:m baxs^i .

مه‌به‌ست له‌وه‌ی کردار له‌ پووی پیکهاته‌ی ناوه‌وه‌ یان ده‌ره‌وه‌ ئه‌وه‌یه، که‌وا کردار له‌ ناوه‌وه‌ش فراوان ده‌کری و له‌ ده‌ره‌وه‌ش، سه‌بارت به‌ فراوانکردنی کردار له‌ پووی ناوه‌وه‌، ئه‌و‌گیره‌کانه‌یه، که‌ ده‌چنه‌ سه‌ر‌قه‌دی کردار چ به‌ لای پاستدا و چ به‌ لای چه‌پدا، به‌لام مه‌به‌ستمان له‌ فراوانکردنی کردار له‌ پیکهاته‌ی ده‌ره‌وه‌ی ئه‌وه‌یه، که‌وا ئه‌و‌ که‌ره‌سانه‌ی دینه‌ جغزی فره‌یزه‌ کردارییه‌که‌وه‌ و بوونیان به‌نده به‌ بوونی کرداره‌که‌وه‌ لی‌رده‌دا که‌ره‌سه‌ سه‌ره‌کیانه‌ی له‌ چوارچیویه‌ی (VP) دا

شویینی ته‌واوکار (Complement) به‌رکاری پاسته‌وخۆ و به‌رکاری ناراسته‌وخۆیه، ئه‌وه‌ی شایانی وتنه، که‌وا به‌رکاری ناراسته‌وخۆ به‌ هۆی پيشناوه‌وه (پریپۆزیشن) دیته‌ کایه، ئه‌م دره‌خته‌ی خواره‌وه شویینی پاسته‌قینه‌ی به‌رکاره‌کان له‌ فره‌یزکی کردار (VP) یدا ده‌خاته‌ پوو.

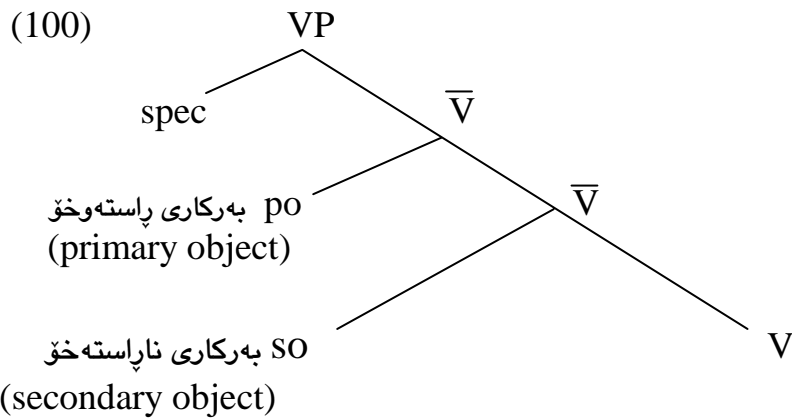

101.a- min aw hawa:l^am ba aw gaya:nd .
 spec po so V
 b- min aw hawa:l^am gaya:nd ba aw .

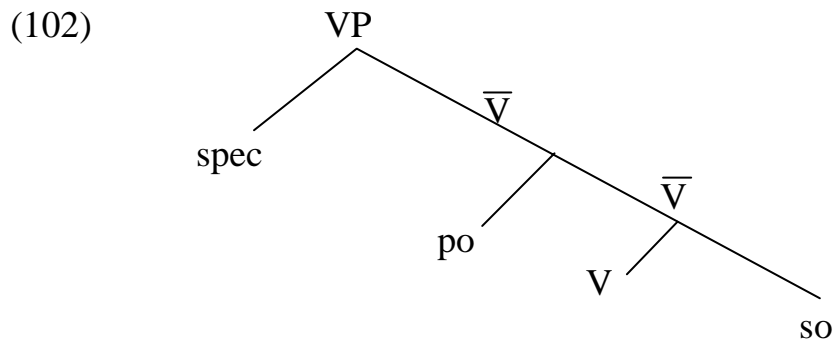

به هۆی ئه وهی ئه گهری دووباره بوونه وهی بکه، یان دوو بهرکار له زمانی کوردی ریگهی پی دراوه ده کری جیکه وتهی کردار له زمانی کوردیدا (V) بی، بۆیه ریگهی دووباره بوونه وهی پی دهری وه کو له نمونهی (a-b) دیاره، ئه گهر جیکه وتهی کردار (S) پرسته بوایه شوینه کان جیگیر ده بوون و دووباره نه ده کرانه وه (هه مان سه چاوه ۸۴).

گرنگترین فراوانکردنه کانی تیوری ئیکس بار، فراوانکردنی پرنسیپه کانی پۆلی ناوه کی بۆ پۆلی داخراوی که تیگورییه پیزمانییه کان بوو بۆ نمونه وه کو ئامرازه لیکدراوه کان complementizers پۆلی کرداری سنوردار و پۆلی دیارخه ره کان، که ئه مانه ش بۆ پۆلیکی وردتر به ناوی که تیگوری ئهرکی Functional Categories، ئه مانه ش پۆلیکی داخراوی وشه ئهرکییه کانن - Functional Words، که جیاوازن له وشه فهره نگییه کان، ئه مه ش به پیی زمانه کان جیاوازیان هه یه، بۆ نمونه له زمانی ئینگلیزیدا I که وه کو "ئه نفل" ده خوینرته وه، که تیگوری کات (زمن) ه و C که تیگوری ئامرازی لیکدهره Complementizers، که چی D که تیگوری دیارخه ر Determiner، نیشانه، Demonstrative، جیناوه کان Pronouns هه ر یه که له مانه ده بنه سه ره ی جیکه وتهی ئه و فره یزه وه کو DP, CP, IP, (بروانه 2000:99 Bresnan)

له راستیدا مؤرفیمه پیزمانییه کان ده بنه مایه ی دروسبوونی ئه و دهسته که تیگورییه که به ناوی که تیگوری ئهرکی ناو ده برین، ئه و شیوه مؤرفۆسینتاکسییانه ده بنه مایه ی دروست بوونی هه ندی که ره سه ی سه ربار له نیوان که ره سه کانی تر دا و ده بنه ته واوکاری ئهرکه سینتاکسییه کانی که ره سه سه ره کییه کان، بۆ نمونه گهر باسی مؤرفۆسینتاکسییه کانی کرداریش بکه نه دهسته ییکی فراوانی وه کو ئه سپیکته کان و پووکاره کان mood و نه کردن.... گه لی مؤرفیمی پیزمانی تر به ئهرکی جیاوازه وه له ده وری کردار کو ده بنه وه و هه ندی که ره سه ی سه ربار دروست ده که ن.

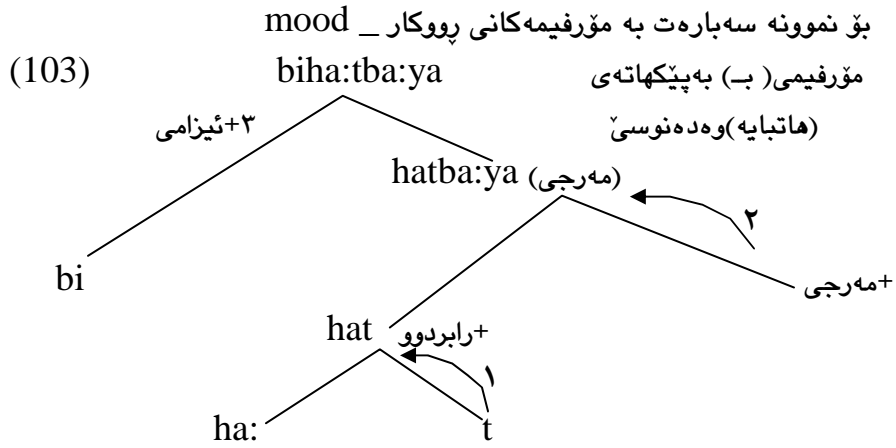

مؤرفيمي (ب) به پيڭكها ته ي (هاتبايه) وه ده نوسي (بروانه محمد معروف و
 سه باح ره شيد ۲۰۰۶: ۲۷)

بۇ زياتر پوونكرده وه رسته ييكي وه كو:

104.a-mina:l^aka ba a:wakada: c^u: .

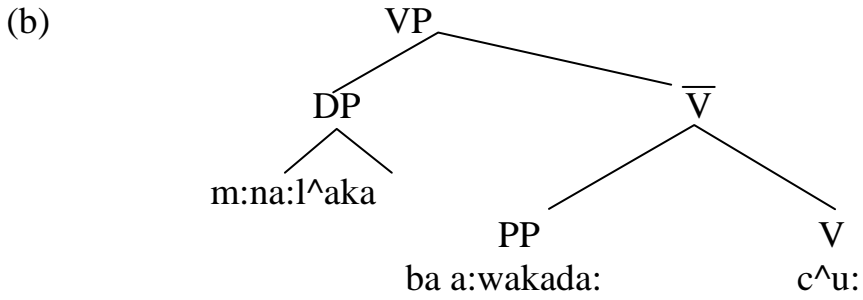

يه كه م كه تيگوري ئهركي (Functoinal Category) كه پيوستى به
 پوونكرده وه هه يه، كه تيگوري ديارخهري (Determiner) هه ندى جار به D

یان DET کورت ده کریتته وه (هکه، ځک، جیناوی نیشانه، جیناوه کان، راده، به گشتی هیمای D هله گرن)

سه بارهت به نامرازه لیکدراوه کان Complementizers له ژیرگریی (Comp) به دیار ده که وی، نه مه ش جوریکی تری که تیگوری نه رکبیه C سه ره ی CP بیه، هه روه ها CP ته واوکاری کرداره، پونانه که له ساده بییدا به رامبه ر پونانی ته واوکاری NP ده وه ستی نه م یاسایه بو CP پیشنیاز کراوه

(105) $a\text{-CP} \longrightarrow \begin{matrix} \text{ته واوکار} \\ \text{رسته} \end{matrix} \begin{matrix} \nearrow \\ \searrow \end{matrix} \text{Comp S}$

پیوستمان به یاسایکی تری VP هه یه

$b\text{-VP} \longrightarrow V\text{ CP}$

$c\text{-VP} \longrightarrow V(\text{NP})(\text{PP})(\text{CP})$

شوینی C له کوپوه ده چپته ناو رسته که وه؟ C له گهل IP یه کده گرن بو دروست کردنی (Complementizer Phrase (CP).

سه بارهت به که تیگورییه نه رکبیه کان (FC) که سیمای گراماتیکی وه کو که س و ژماره و نه سپیکت ... ی. هه یه و ته نیا نه و جوره که تیگورییه پارامیته ربیان هه یه (Cook) 1997:347 .

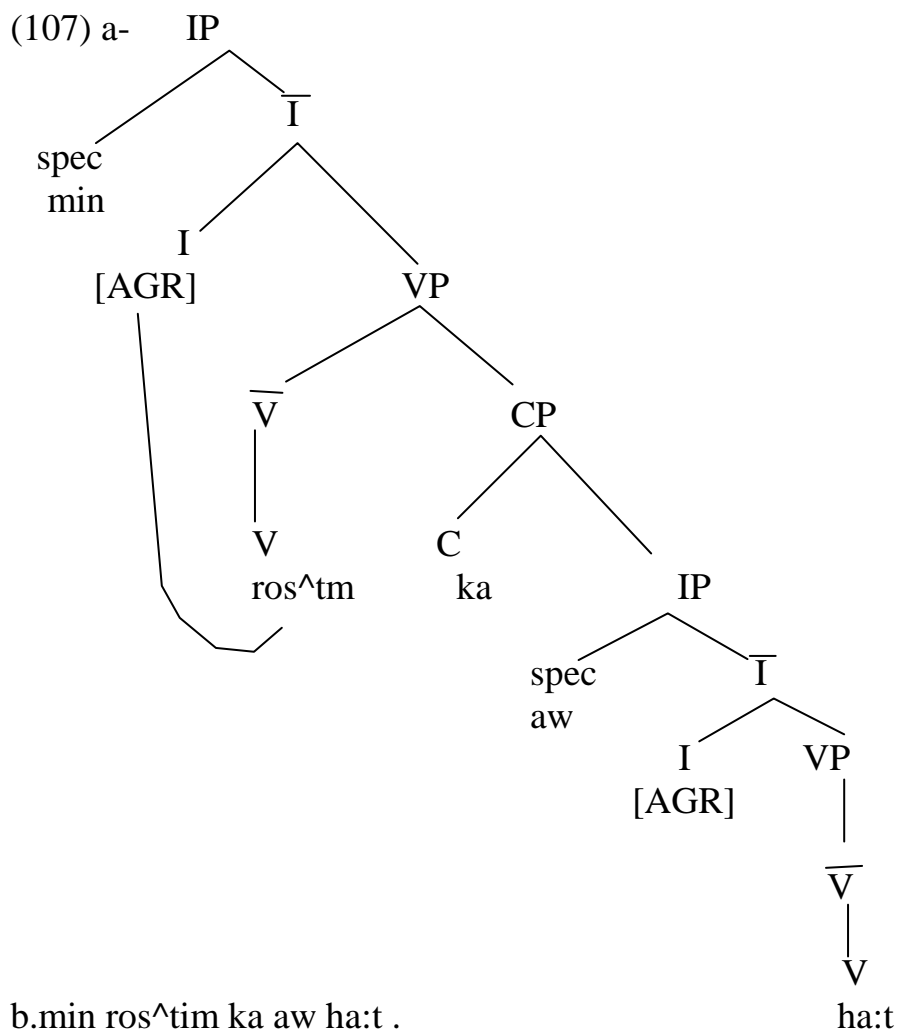

108.a-hande kas c^a:waret dakan la we .

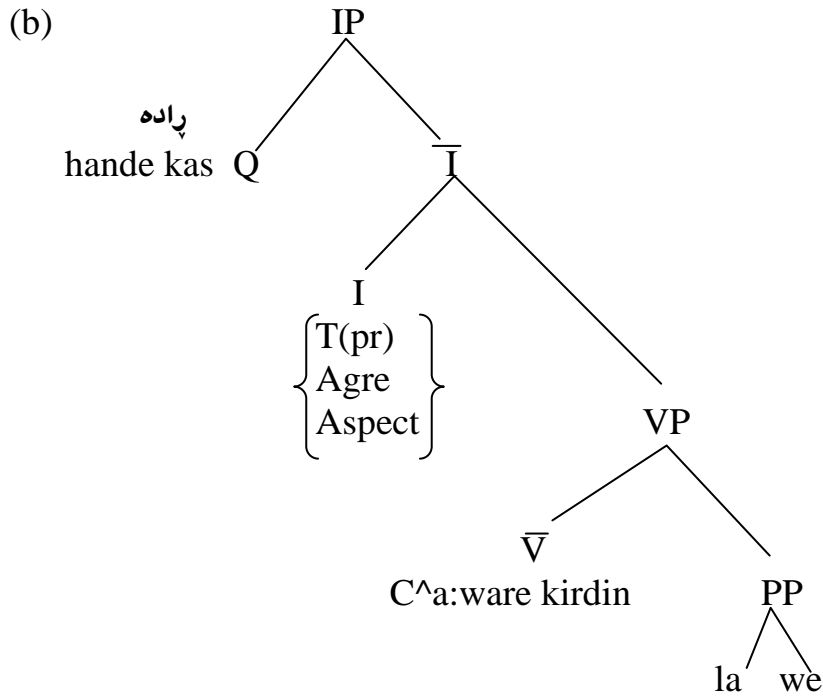

چومسکی ۱۹۹۳ و هندی له زمانه وانه کانی تر گریمانه ی نه و بیان کرد، که وا له پال نه وهی که کلۆزه داخراوه کان یه "سه ره ی" ی پیزمانییان هه یه، به لام نه و کلۆزه داخراوانه ده کریئ سه ره ی ریکه وتن Agr و سه ره ی کات Tense دوو سه ره ی جیاوازین و جیکه وته شیان دوو جیکه وته ی جیاواز ده بیئ و نه وه شیان پوون کردنه وه که وا سه ره Agr شوینیکی به رزتر له شوینی Tense ده کریئ (Radford 1997: 226)

109.min pana:m bo aw bird.

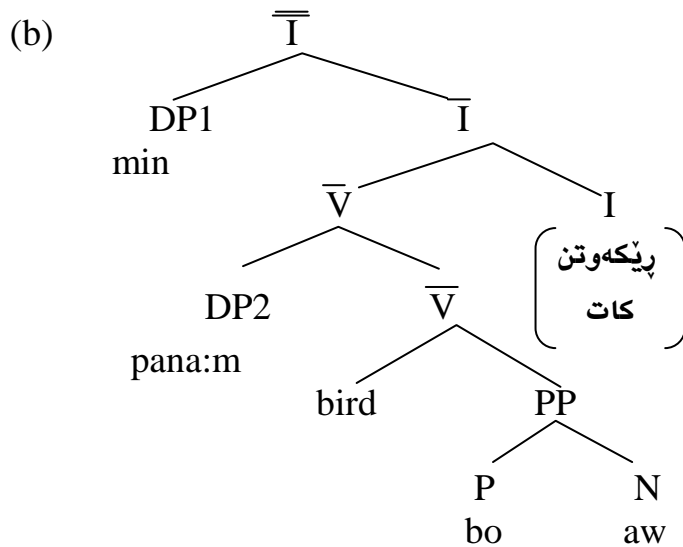

۱-۷-۳. پیکهاتی فرهیزی ئاوهلناو له ئیکس باردا:

ئاوهلناو جوړیکى وشهیه، که ئه رکی سه ره کی وه سفکردنی ناوه، و به زوری له گه ل فرهیزی ناوی به دیار ده که وی، به لام له گه ل به شه کانی تری پسته ش به ده ر ده که ون، ئاوهلناو وه کو سه ره ی فرهیزی ئاوهلناوی کار ده کا (Crystal 1992:8).

ئاوهلناو له پووی مؤرفؤلوجییه وه وه کو پله و به های وشه سازی به پله ی سییه م دی، هه ندی جوړی ئاوهلناو ده توانی له گه ل پاشگری (تر ، ترین)، که پله ی به راورد و بالا ده نوینن، یه کتر بگرن بو دروست کردنی جوړی له فرهیزی ئاوهلناوی نه و دوو پله ی ئاوهلناو به وه کو تبه ند کراون ا- هه ر دووکیان پیکه وه له فرهیزی کدا ده رناکه ون و ب- پله ی به راورد (تر) ده بییت بو به راورد کردنی پله ی ئاوهلناوییه که له نیوان دوو شت یان دوو ده سته بی، که چی پله ی بالا هه لکه وتنی شتی له ناو کو مه لیکدا نیشانده دا، به لام ده بی نه وه ش بوتری، که سنوور تیکه لیه که له نیوان ئه رکه کانی ئاوهلناو و ئاوهلکردار دیته کایه وه، دیارترین ریگه بو جیا کردنه وه یان له وه دایه ، که ئاوهلناو په سنی ناو ده کا و ئاوهلکردار په سنی کردار ده کا (به بی چوونه ناو ورده کارییه کانه وه) لیره دا کیشه ییکی تر دیته

کایه وه به هۆی ئه وهی کهوا، (هکه) ی ناسیاوی ئاوه لئاوه که و سه ره ی ناو له (DP) دا ناسیاو ده کا ، بۆ نمونه :

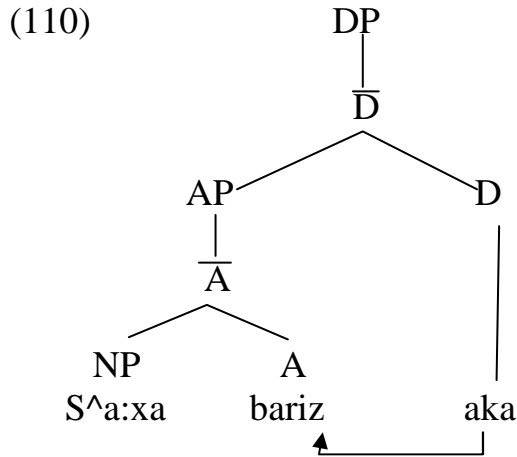

لیژدها (A) ده بیته سه ره ی ئاوه لئاوی و NP وه کو (Comp) بۆ خۆی هه لده بژیژی .

ئاوه لئاوی گوزاره له زمانی کوردیدا به پیش کاری (بوون) ده که وی، بۆ نمونه :

- | | |
|----------------------|-----------------|
| 111. a- aw a:za:(y)a | c- aw a:za: bu: |
| b- aw mand – a | d- aw mand bu: |

یه کی له و (Comp) انه به پیش ئاوه لئاو ده که وی (Comp) ی به راورد، ئەو کاته ده رده که وی، که ئاوه لئاو ده چیته پیکهاته ییکی به راوردی (Fattah1997:221). دیسانه وه لیژدها ئاوه لئاوه که پیویستی به کاری بوون هه یه .

112.la aw z^i:rtir bu:

له پله ی بالادا هه ندی ئه گه ری تر دینیته ناوه وه به بی پیشناو:

113. a- pol^a: a:za:tiri:n kasa .
b- pol^a: la hamuya:n a:za:tir (bu:) .

له پال کرداری بوون هندی کرداری تریش هه ن له پۆنانی فرهیزی ئاوه لئاویدا
 رۆل دهگین وهکو: ،hal^gar^a: ،dac^etawa ،kawit (بروانه Fattah)
 (221) بۆ نمونه:

114. aw na:wa ras^ dac^etawa .

115. la s^arma:na: su:r hal^gar^a: .

(zor) و (galek) دهبنه (spec) له فرهیزی ئاوه لئاوی، بۆ نمونه:
 (116)

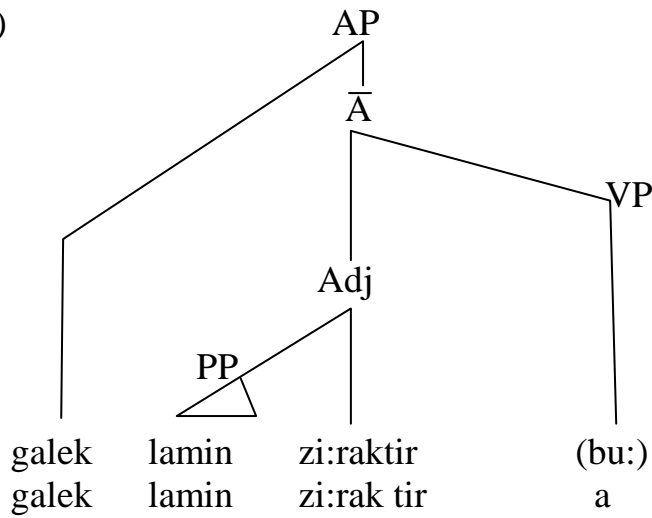

(117)

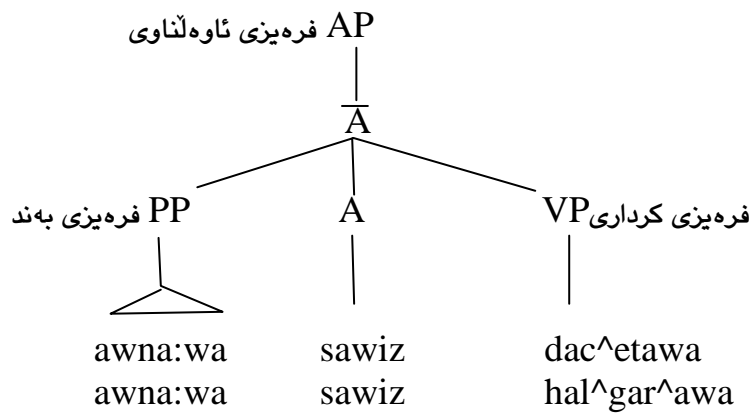

۱-۷-۴. پیکهاتی فرهیزی بهند وئیکس بار

فرهیزی بهندیش جوریکی تره له و فرهیزه که تیگوریانیه کی که وا خاوهن تاییه تی خۆیه تی و به پیی زمانه کان ئەگه ره کانی سنووردار ده کری، هر چون فرهیزی سهریه ک له هه مان پۆله سنیتاکسیه که کی خۆیدا هه لده بژیژی فرهیزی بهندیش (PP) سهریه کی پیشناو (P) ی ده بی، ئەو " سهره " ش له ئاستی خۆیدا ته واوکار (Complement) ی بۆ خۆی هه لده بژیژی. به پیی ئەوهی زمانی کوردی له زمانه کانی (SOV) یه ده بی (هه رده م سهره له (pp) دا سهره کۆتا بی و (Spec) سهره تا بی ، به لام ئەم پاستیه له بازنه ی پرنسیپه کانی ئەم جوره زمانه هه رده چی و ده چیته چوارچیوه ی پارامیته ره کانی زمانی کوردی و سهره ی فرهیزی بهند سهر - سهره تا ده بی و له دوا ی خۆیه وه ته واوکاری (Comp) بۆ خۆی هه لده بژیژی. پیشناوه کانی زمانی کوردی بریتیه له (ta:bo ، ba :la) که واته ئەرکی پیشناوه کان ئەوه یه سهره ی ریزمانی فرهیز دروست ده کن و پۆل به ته واوکاره کانیان ده به خشن، ده بی ئەو تیبینییه ش به هه ند هه لگرین له پال ئەوه ی فرهیزی بهند له پسته یی کدا ده بیته ته واوکار (Complement) بۆ فرهیزی کی کرداری، به لام خۆیشی وه کو فرهیزی کی سهره خۆ سهره ی ریزمانی هه یه و ئەم ته واوکار (Complement) انه ی خواره وه شی ده بی.

فره یزه ناوییه کان (NP) ئەمه یان بلاوترین جور ی ته واوکاری فرهیزی بهنده

118. la baxc^akada: nustiu:wa .

ئوه ی شایانی باسه ئەم جوره فره یزه پاشگری کی راسته وخۆ وه رده گری بۆ هاوکاری و ته واوکردنی ئەرکه سنیتاکسی و سیمان تیکه ی پیشناوه که، له بهر ئەوه یه که ئەو پیشناوه به شیوه ی (له - دا) ده نوسری. جگه له پاشگر (- دا - da) پاشگری - هوه - awa) ش هه مان پۆل ده بین ی به لام له هه ند ی ناوچه زاردا (ba) ده گوری بۆ (da ، wa) .

119. da gal^im kawa

120. wa gal^im kawa

له هندی هه لویستی پراگماتیدا ده گوری بو (r^a) .

121. r^adu:i kawa

همان پاشگری (awa) به پیی پیشناوه که ی و اتاکه ی ده گوری، به لام
همان ئه رکی سنیتاکسی ده بی .

122. ba ma:l^awa dem

له گهل مال هوه

123. la ma:l^awa dem

خالی ده ست پی کردن

۲- هندی پیشناوه فره یزیکی به ند وه کو ته و اوکار بو خویان وهرده گرن وه کو

124. ta: diwa:y niwas^aw

P PP

۳- هندی ئاوه لکرداری (شوینی - Locative) و (کاتی Temporal)

ده بنه ته و اوکاری (Comp) پیشناوه کان بو پی که پنیانی فره یزی به ند (pp)
وه کو:

125. la bin da:raka:n

126. la kana:r a:waka

P PP

۴- فره یزی ئاوه لئاوی ده بنه ته و اوکار (Comp) بو پیشناوه که یان بو

فره یزی به ند .

127. ba zi:rakim da:dana:y

P Adj P

له گهل ئه وه پیشناوه کان به گشتی تاکه ته و اوکاری وهرده گرن، به لام جاری و
ده بی پیشناوه که دوو (Comp) وهرده گری (بروانه 226: 1997: Fattah) .

(128)

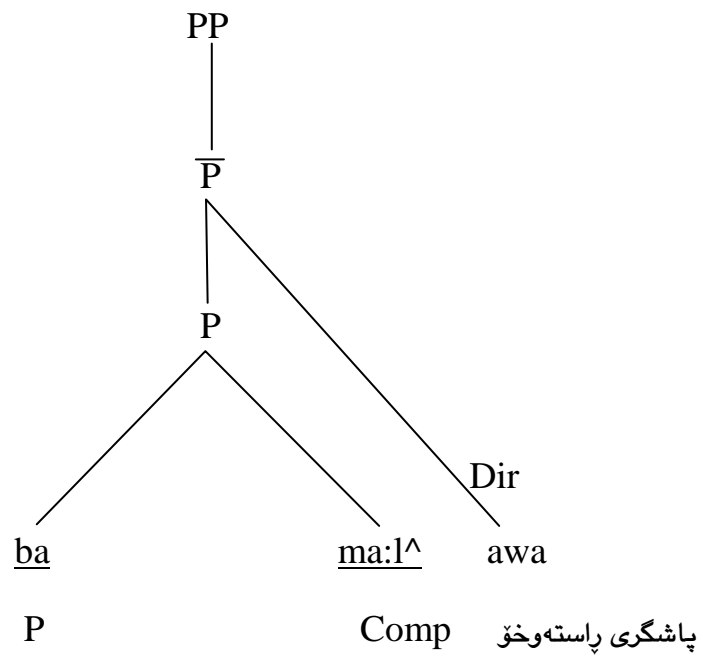

(129)

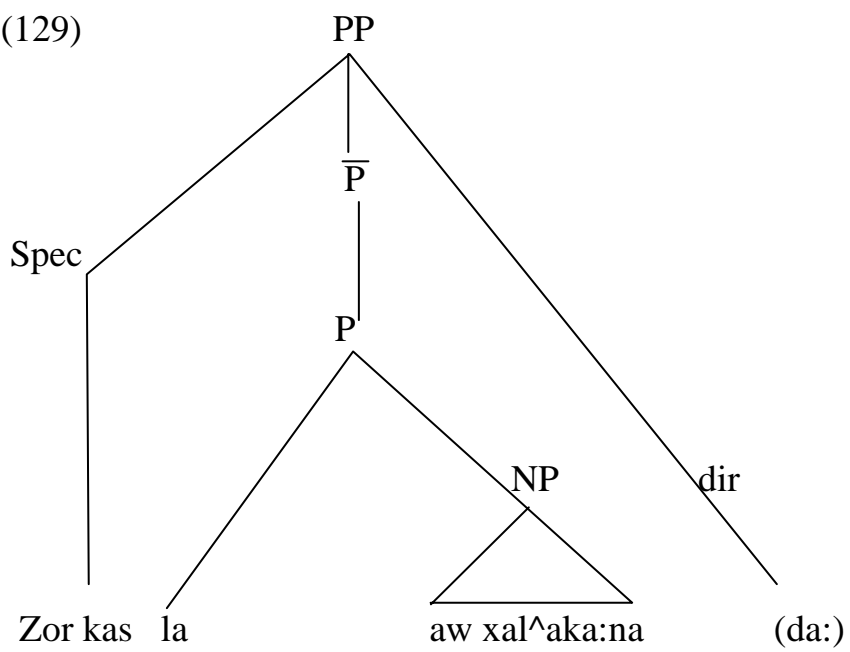

به شی دووهم

Case Theory – تیوری دۆخ

۱-۲. سهرهتا / گهشه و گۆران:

زمان وهكو دياردهيكي په يوه ست به ژيانى مرؤقه وه و به پيى ليكولينه وه كان و له سهر بنه ماي (ئابورى زمان)، هه مووزمانى به ره و ئاسان بوون ده روا و باجى نه و ئاسان بوونه ش له ده ستداني هه ندئ له ده نكه كانى زمانه (زمانيش له بهر نه وهى هوييكي له يه كتر گه شتنه، به بوچوونى Jespersen ده كه ويته ژير كاريگه رى گه شه سه ندنيكي سروشتيه وه، كه شيوه و ريز بوونه ريزمانيه كه ي ده گريته وه. نه و گه شه سه ندنه ي زمان به ره و ئاسان بوونى ده با ، بو نه وهى زمان به رده وام بئ له هه موو قوناغه كاندا و بگاته بارئكي وا، كه زورترين چالاكى زمانى به كه مترين وزه نه نجام بدا . Jespersen نه وه شى ره ت كرده وه كه نه و گه شه سه ندنه، كه هه ندئ جار ده بيته مايه ي له ده ستداني نيشانه و سيماي دۆخه كان به دابه زيني ئاستى زمانه كان له قه له م بدرئ (ميشال زكريا ۱۹۸۳ : ۲۷۸) به م جوړه گورانكاريه شيوه سازيه كانى زمان، نه گه ر چى له رواله تدا تايبه تمه ندييى ده نكيان پيوه يه، به لام نه و ديوى ده نكه كان نه ركي ريزمانى تيدا به دى ده كرى. نه م گورانكاريه ي فؤرمى وشه كان گوران له شيوه ي ريز بوونى كه ره سه كان دينيته كايه . (بو نمونه له زمانى ئينگليزى كوندا له ده ستداني پاشگري دۆخ له گه ل نه و ياسايانه ي رول له ريز بوونى وشه كاندا ده بينن پيكه وه رويان داوه (From kin 2003 : 207).

نه مه ش به هوى نه وه يه نه و پاشگرانه ي به كو تايى ناوه كانه وه ده نوسان ئامازهيى بوو بو په يوه ندييه واتاييه كانى ناو پرسته، واته به شئ له په يوه ندييه سنيتاكسيه كانى ده گرته نه ستو، به مه ش له گه ل ياساكانى ريز بوونى كه ره سه كان

له پرستەدا له پووی ئەركه وه ته واوكه ری یه كتر بوون. له ئینگلیزی نویدا ریز بوونی وشهكان له نیو پرستەدا به شی له ئەركی پاشگری دۆخه كانی ش جیبه جی ده كا. ئەمه وای كرد سیسته می ریز بوون له ئینگلیزی كۆندا كه SOV بوو بیته SVO له ئینگلیزی نویدا. له لایکی تره وه زمانه وانه كان وای بۆ ده چن، كه وا به پیی ره وتی میژووی زمان (زمانه كانی جیهان به نیو دوو پۆلی سه ره کی زمان دابه ش ده بن، ئەمه ش به پیی چه ندیتی هه بونی مۆرفیمه به نده كان له زمانه كه دا، زمانه لیك دراوه كان Synthetic Language، كه فۆرمی به ندییان زۆره و زمانه شیکراوه كان Analytic Language كه فۆرمی به ندییان كه مه (Bloomfield 1969 : 207). هه موو زمانه كانی ش سه ره تا لیك دراو بوونه و به ره و جۆری دووه م پۆیشتون، واته به ره و كه م بوونه وه و له ده ستدانی فۆرمه به نده كان، ئەم فۆرمه به ندانه ش به زۆری نیشانه ی دۆخه كان ده گریتته وه.

ئەمه ئەوه ده گه یه نی زمانه كان زۆربه یان خاوه ن فۆرمی مۆرفۆلۆجیی دۆخ بوونه دواتر له ده ستیانداوه. پاشماوه ی دۆخ له زۆربه ی زمانه كان به لگه ی راستی ئەو بۆچوونه ن. بۆ نموونه له زمانی كوردیدا پاشماوه ی دۆخ به پیی زاره جیا جیاكان و به ریزه ی جیاواز به ر چاو ده كه وی، هه روه ها (زمانی عه ره بی ش له چاو زار و زمانه كانی تری دورگه ی عه ره ب و ده رو به ری له هه موویان زیاتر دیارده ی دۆخی پاراستوه. بۆ نموونه دۆخ (حالات الاعراب) له زمانی ئارامی و زاره سیرالیه كاندا نه ماوه و له زمانی عیبری كه م بۆته وه، له بابلی كۆندا دۆخ سی نیشانه ی هه بووه و كه م بۆ ته وه بۆ دوو نیشانه (بڕوانه گاصد یاسر ۱۹۸۷ : ۱۲۹).

ئەوه ی باسكرا ره وتی له ناو چوونی دۆخه كان بوو، له ناوه پۆكیشدا ئاماژه یه بۆ هه ندی هۆكاری ده ره وه ی زمان (وه كو كتیبه ئاسمانیه كان) له پاراستنی زمان و بیبه شكردنی له و گه شه و گۆرانه، له پال هه ندی هۆكاری تری وه كو ده سه لاتی سیاسی و دووره په ریزی زمانه كه (وه كو كرمانجی سه روو، هه ورامی) له گه شه نه كردن و پاراستنی فۆرمه به نده كانی زمانه كه.

ئیه بن خه لدون له و باره یه وه ده لی (ئەو بزوینه (حرکات) انه ی كه لای ریزماننووسه كان به دۆخ (الاعراب) ناو ده بری، به هۆی تیکه لیبوونی عه ره ب به

غەيرى خۇيانەۋە گەندەلى (فساد) يېكياڭ كەۋتۈتە ناۋ، كە بۆتە مايەى ئەۋەى ئاخاۋتن بە شىۋەى راست بە كار نەىەت (ابن خلدون ۱۹۸۱ : ۴۵۴) ، دەكرى لە ناۋ چوونى ئەۋ فۆرمە بەندانەش ۋەكو پىۋەرىكى گەشە سەندى زمانەكە ۋەربىگىرى، بۆ نمونە لە زارى كرمانجى سەروو تا رېژەيىكى بەر چاۋ نىشانەكانى دۆخ ماون و لە شىۋەزارى ھەولېر كەمتر و شىۋەزارى سلىمانى بە تەۋاۋى لە ناۋ چوۋە .

دىاردەيىكى تىرى زمانى عەرەبى كە پىۋىستى بە ئاماژەكردنە ئەۋەىە كە(زمانى عەرەبى بە ۋەىزەى زمانە پاراۋەكە (الفصحى) ھەۋلدەدا ۋەكو خۆى بمىنى و دىاردە زمانىيەكانى ۋەكو دۆخ بپارىزى " . زمانە ھەمەكىيەكە (العالمىە) ھەۋلدەدا پەى بە ياسا رېزمانىيەكانى زمانەكە بەرى، ۋ لە كارى بخا (كمال يوسف ۹۷۸ : ۲۳۹) . بە م پىيە نىشانەكانى دۆخ لە زمانى ھەمەكىيدا لە ھەموو بارەكاندا لە زەن (سكون) دا كۆ دەبىتەۋە .

۲-۲ . دۆخ لە چۈرچىۋەى رېزمانى دەسەلات و بەستنەۋە (GB) يىدا :

تىۋرى دۆخ ئەگەر چى لە بنەپەتدا لە بىرە كۆنەكەى رېزمانى دىرئىنەۋە ۋەرگىراۋە (كە پەيوەندىيەكانى نىۋان كەرەسەكانى رستە بە ھۆى فۆرمى مۆرفۆلۆجى يان رېزىبونى وشەكانەۋە دەردەبرى) ، چەمكى نوئى ئەم تىۋرەى دۆخ لە مىكانىزمى جىبەجى كىردىدا جىاۋازە لەۋەى كۆن (ئەم تىۋرە لە پىرەنسپى ۋىپارامىتەرەكانىدا زۆر لەۋە دوورتر پۆىشتوۋە ، كە تەنبا مامەلە لەگەل پاشگرە مۆرفۆلۆجىيەكان يان فۆرمە ئاشكرىكانى ناۋ بكا (Cook 1991 : 223) ئەمەش بە ھۆى جىاۋازى زمانەكانى جىهان لەم پوۋەۋە ، بۆ نمونە ، زمانى لاتىنى ۋ جىرمەنى سىستەمىكى دەۋلەمەندى دۆخيان ھەىە ۋ زمانى چىنى دۆخى نىيە (بە واتاى ئەۋەى دۆخ لە ھەندى زماندا لە پوۋى مۆرفۆلۆجىيەۋە دەردەكەۋى ۋ لە ھەندى زمانى تردا دەرنىكەۋى ، ۋا دادەنئىن كە ۋا دۆخ لە ھەموو زمانىكدا دەردەكەۋى ، ئەگەر لە پوۋى مۆرفۆلۆجىيەۋە دەركەۋتنى ھەبى يان نا (222 : Farrokhpey 1998) .

دیارتیرین جیاوازی له نیوان چه مکی دۆخ له کۆن و نویدا ئه وهیه که پیی دهوتری دۆخی ئه بسترکت Abstract Case، که بواری ده رکه وتنی دۆخ به هموو فره یزیککی ناوی (NP) یی دها (هموو ناوی دۆخیکی گشتی ههیه له ده ره وهی ئه رکه سنیتاکسیه کهیدا (Biber 1991:7) به واتای ئه وهی شوین و ئه رکه که ی له رسته دا تاییه تبوون دها به دۆخه که و ناوی لی ده نی، (دۆخی ئه بسترکت سیسته میکه به سه ره هموو زمانه کاندای جیه جی ده کری، به لام داواکارییه کی تری تیوری دۆخ پالیوه ری دۆخه – Case Filter (74: 1999 Smith)

۲-۳. پالیوه ری دۆخ Case Filter:

گرنگی سیمای دۆخ له وه دا نییه که چ دۆخی له چ شوینی به فره یزیککی ناوی ده دری، به لکو ئه و پرنسیپه یه، که چ هیزی دها ته دۆخ بو ده رکه وتن (Cook 1997: 226).

به م پییه هموو فره یزیککی ناوی له پۆنانی سه ره وه دا دۆخی و ه ده گری (چونکه مارجی GB ئه وه یه، که هه رفه یزیککی ناوی (NP) ده رکه وتنی فۆنه تیککی هه بی و هیچ جو ره دۆخی و ه رنه گری ئه وا ئه و فره یزه ناوییه نیشانه ی NP* و ه ده گری، چونکه له پالیوه ری دۆخ تیناپه ری (بروانه 39: 1998 Black).

سه باره ت به زمانی کوردی له جیه جی کردنی تیوری دۆخدا، ده بی ئه وه له به ر چاو بگرین، که وا زا ره جیا جیاکانی زمانی کوردی تاییه تمه ندییه کی ناوچه یی به میکانیزی کارکردنی تیوره که ده به خشن. له لاییککی تره وه به پیی ئه وهی جیناوه سه ره به خۆکان له پیکه پینانی فره یزی ناویدا پۆلیان هه یه به م جو ره ئه و دۆخه ریزمانییی له به ر پۆشنایی پره نسپییه کانی تیوری دۆخ به NP ده دری، جیناوه کانیسه ده گریته وه.

فره یزی ناوی له زمانی کوردیدا به گشتی له وه رگرتنی دۆخدا به هوی ئه و پاشگرانه ی به ناوه وه ده نوسی دۆخ و ه رناگری (جگه له وهی له هه ندی زار و

شیوہ زار ئو جوړه دؤخ وەرگرتنه ی هه یه (دیسانه وه زمانى كوردی ناتوانی به هوی گورینی شیوه ی فؤنه تیکی جیناوه که جوړی دؤخه که ش بگوری .
 بهر له وهی بچینه ناو ورده کاری تیوړی دؤخی پیزمانی دهبی ئاماژه به وه
 بکری که وا چومسکی له تیوره که یدا دوو جوړ دؤخی جیا کردؤته وه .

۲-۴. دؤخی بنجی Inherent Case
۲-۵. دؤخی رؤنانی Structural Case

۲-۴-۱. پیناسه ی دؤخی بنجی:

دؤخی بنجی ئو دؤخانه ن که به هه ندی ئارگؤمینی تاییه تی پریدیکاته کان
 دهری و له رؤنانی ژیره وه دا به دهره که ون (بروانه 6 _ 225 : Cook 1997).

۲-۴-۲. شیکردنه وه ی دؤخی بنجی:

دؤخی بنجی له زمانى كوردیدا به دی ناکری، ئه مه ش به هوی ئه وه ی (دؤخی
 بنجی له رؤنانی ژیره وه دا بهرله وه ی جولانه وه Movement پوو بدا به دهر
 ده که وی، که چی دؤخی رؤنانی له رؤنانی سه ره وه دا دواى پوودانی جولانه وه که
 به دهر ده که وی. (Cook 1997 : 226). دؤخه که په یوه ندی به فره یزی
 ناوییه وه هه یه و له زمانى كوردیشدا گويزانه وه ی فره یزی ناوی که م پوو دها ، و
 ده بی دؤخه که له رؤنانی ژیره وه دا بمینیتته وه، له لاییکی تره وه (دؤخی بنجی له و
 زمانانه دا دهره که وی که وا کرداره کان توانایان هه یه له رسته دا ده سالات به سر
 دوو بهرکاری راسته و خؤدا بگرن (Radford 1981 : 348).

کردار له زمانى كوردیدا ئه م توانایه ی نییه . باشترین نمونه بو ئه م جوړه
 دؤخه زمانى عه ره بییه ، چونکه ئه م جوړه دؤخه گهرچی له زمانى ئینگلیزی
 بهرچاو ده که وی ، به لام به پاده ی زمانى عه ره بی به هیز نییه ، به لکو
 خؤده ربازکردنه له هه ندی دیارده ، که پالیوهری دؤخ ، بو ی چاره ناکری . که
 ده لئین NP یی دؤخ وهرده گری مه به ستمان ئه وه یه له رؤنانی ژیره وه - D
 structure دا ئاماژه به دؤخ ده کا . (له زمانى عه ره بی کؤندا دوو جوړ گويزانه وه

هه‌بووه ، گویزان‌هوهی شوینی بکه‌ر و گویزان‌هوهی شوینی به‌رکار، که به پاش و پیش کردن (التقدیم و التأخیر) ناو ده‌بر، له‌به‌ر ئه‌وه گه‌لی له‌م پستانه‌ی خواره‌وه له عه‌ره‌بی کۆندا به‌ر چاو ده‌که‌ون .

۱. أَعْجَبَنِي زَيْدًا عِلْمُهُ *

۲. ظَنَنْتَ زَيْدًا قَائِمًا أَبَوَهُ *

به‌لام پێزماننوسه نوێیه‌کان وای بۆ ده‌چن که ته‌نیا گواستن‌هوه‌ی سه‌ره‌ی فره‌یزی ناوی له عه‌ره‌بیدا په‌وايه . (عبدالقادر الفاسی ۱۹۸۱ : ۱۴۵). ئه‌و پۆنانه‌ی وه‌کو پسته‌ی (۱) و (۲) له عه‌ره‌بی نویدا پشت گوی خراوه، به‌لام ده‌بی ئه‌وه‌ش بلێن که‌وا په‌یوه‌ندی هه‌یه له نیوان هه‌ر دوو جووری پۆنانه‌که . ئیمه ده‌مانه‌وی له ریگه‌ی زمانی عه‌ره‌بییه‌وه دۆخی بنجی Inherent Case روون بکه‌ینه‌وه بۆ نمونه له پسته‌ی (۳) دا.

۳. مَنَحَ الْمَدْرَسُ التَّلْمِيذَ كِتَابًا.

NP2 NP1

NP2 دۆخی به‌رکاری له پۆنانه‌ی ژیره‌وه‌دا وه‌رده‌گرێ، که چی NP1 له پۆنانه‌ی سه‌ره‌وه‌دا دۆخ وه‌رده‌گرێ، گه‌ر ئه‌و شیکردنه‌وه‌یه ببه‌ینه ئاستی بکه‌ر نادیار له پۆنانه‌ی ژیره‌وه‌دا:

۴. مَنَحَ التَّلْمِيذُ كِتَابًا

پۆنانه‌که ده‌بیته:

۵. VP مَنَحَ { التَّلْمِيذُ } { كِتَابًا }
NP1 NP2

NP2 له بنجدا دۆخی به‌رکاری هه‌یه، accusative case، که چی NP1

له بنجد (پۆنانه‌ی ژیره‌وه) هه‌یچ دۆخیکی نه‌دراوه‌تی.

ئه‌گه‌ر وای پۆنانه‌ی ژیره‌وه‌ی پسته‌ی (۵) ده‌بیته (۶).

۶. مَنَحَ { التَّلْمِيذُ }
NP1
[كِتَابًا]
+ OBJECTIV

له (٦) (کتاباً) دۆخی بهرکاری وهردهگرئ و (التلمیذ) هیچ دۆخی له بنجدا وهرناگرئ. با بزاین نهگر گویزانهوهی NP1 بتوانرئ له پۆنانی (٦) دا جیبهجئ بکرئ، سهرهتا وامان دانا، که جیبهجئ ناکرئ. نهگر وابئ التلمیذ له وهرگرتنی دۆخدا سهر ناکهوی، تاوهکو له ژیر کاریگهری (مُنح) دابئ. چونکه کرداری (مُنح) کرداریکه تیپهر نییه، بهلکو بکهر نادیاره (Passive Verb) ناتوانئ دۆخ بداته (التلمیذ) نهجامهکەشی نهوهیه دهرچوونه له پالیوهری دۆخ چونکه فرهیزیکی ناوی ئاشکرای تیدایه و دۆخ وهرناگرئ، بهمهش رستهکه دهبیته نا - پیزمانی un- grammatical، به هوی نهوهی (التلمیذ) شوینی بکهر پر دهکاتهوه و نیشانهی بکهریش (بۆر - ضمه) یه بهمه دهبیته بکهری کردارهکه و دۆخی بکهری له پۆنانی سهرهوهدا وهردهگرئ.

٧. مُنح { التلمیذ }
NP1
[کتاباً
+ OBJECTIVE]

لیرهدا NP1 هیچ دۆخی وهرناگرئ. به هوی نهوهی له ژیر دهسهلاتئ " مُنح " دایه، که کرداریکی بکهر نادیاره و شوینی (trace) ی NPی (التلمیذ) هیچ دۆخی وهرناگرئ، چونکه نهویش له ژیر دهسهلاتئ (مُنح) دایه و (مُنح) وهکووتمان کرداریکی بکهر نادیاره و تیپهر نییه، بهمهش (التلمیذ) دۆخی بکهری له پۆنانی سهرهوهدا وهردهگرئ و (کتاباً) دۆخی بهرکاری له پۆنانی ژیرهوهدا وهردهگرئ و شوینی NP هیچ دۆخی وهرناگرئ. بهم پییه، که ههر دوو NP (التلمیذ) و (کتاباً) دۆخ وهردهگرن هیچ لادانئ نییه له پالیوهری دۆخ، بهمهش رستهکه پیزمانی دهبئ (بروانه 349 : 1981 Radford).

کورتە ی نهو شیکردنهوهیه لهوه دایه دۆخ کاتی دهری به فرهیزی ناوی که (کردار) هکه دهسهلاتئ بهسهر ناوهکهدا بشکی، واته له ژیر دهسهلاتئ دابئ، دهسهلاتئیش بهنده به (Command) هوه نهمهش دوو جووری ههیه (دواتر باسی دهکهین). کهواته:

۱. زەمەنى كرده كه ده توانی ته نیا دۆخ به یه ك فرهیزی ناوی بدا ، كه نزيك خۆی بی، به م جوره له م رسته عه ره بیه دا (مُنح) - ته نیا (التلميذ) پر دۆخ ده كا.
۲. فرهیزی ناوی (كتاباً) به بی دۆخ ماوه ته وه، هر چه نده بوونی فیزیکی هه یه به پالیۆه ره كه تیپه ر بووه. به وه دا كه رسته كه ریزمانیه .
۳. كه واته (كتاباً) له ژیره وه خاوه نی دۆخه .
۴. له بهر ئه وهی (كتاباً) ئه م دۆخه ی له ریگه ی پۆنانه وه (واته به پیی شوین) وه رنه گرتوه، كه واته دۆخه كه له جۆری بنجیه .
 دروستی ئه م بۆچونه به وه دا دهرده كه وی.
- أ- هر چه نده رسته كه دوو به ركاری تیدایه، رسته كه به دوو جۆر ناکریت به رسته ی نادیار سه یری (۸) بکه :
- ۸ - مُنح التلميذ کتاباً .
- ۹ - * مُنح التلميذ کتاباً
- ب- ئه مه ش ده گه ریته وه بۆ ئه وه ی كه (كتاباً) دۆخی بنجی له ژیره وه وه رگرتوه، به گۆرانی شوینه كه ی دۆخه كه ی ناگۆری.
- ح- فرهیزی ناوی (التلميذ) دۆخی پۆنانی وه رگرتوه، به گۆرانی شوینه كه ی دۆخه كه ی ده گۆری، به هۆی کاتی ناو کاره كه وه دۆخی بکه ری وه رده گری دیسان (كتاباً) ناتوانی دۆخ بگۆری له بهر ئه وه رسته ییکی وهك:
- ۱۰- * مُنح کتاباً التلميذ ، یان منح التلميذ کتاباً له عه ره بیدا ریگه ی پی نادری.

۲-۵- کهرسه‌ی حوکار C-Command و دهسه‌لات

a کهرسه‌ی حوکار b ده‌بی، نه‌گر a دهسه‌لاتی به‌سەر b یدا
 نه‌شکی و هەر (Y) یی دهسه‌لاتی به‌سەر (a) یه‌وه هه‌بی ده‌بی دهسه‌لاتی به‌سەر
 (b) ییه‌وه هه‌بی.

بیری سه‌ره‌کی بنه‌مای کهره سه‌حوکار له‌وه دایه، پۆلی (y) ی که له
 ده‌رخته‌که‌دا یه‌کسانه به XP. هەر کهرسه‌ییکی حوکار بۆ a بریتیه له XP
 یی که (a) ی ده‌گریته خو، به واتای نه‌وهی (a) له مه‌ودای دهسه‌لاتی XP یدا یه‌وه
 له درخته‌که‌دا شوینی سه‌ره‌وهی (a) ی ده‌گری. کهرسه‌ی (a) ی حوکی هه‌موو
 نه‌وه‌کسانه ده‌کا که له مه‌ودای حوکی نه‌وه دان، بۆ نمونه سه‌یری ده‌رختی
 (11) بکه:

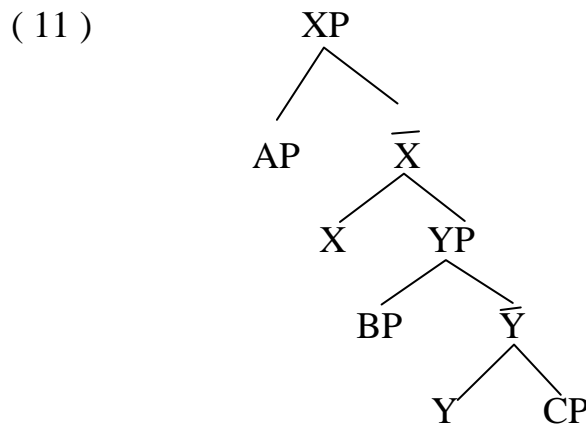

له‌وه درخته‌دا X کهرسه‌-حوکار AP و YP و هه‌موو نه‌وه کهرسه‌سانه‌ی
 ده‌که‌ونه مه‌ودای حوکی YP یه‌وه، چونکه نه‌وانه هه‌موویان ده‌که‌ونه ژیر
 دهسه‌لاتی X هوه. له لاییکی تره‌وه y کهرسه‌ حوکاری BP و CP ییه ،
 به‌لام ناتوانی نه حوکی AP و نه X بکا چونکه نه‌مانه له سنووری دهسه‌لاتی
 YP یدا نین.

بۆ زیاتر روونکردنه‌وه‌ی ئه‌و بنه‌مايه سه‌یرى ئه‌و نمونه‌ی خواره‌وه بکه:

12)

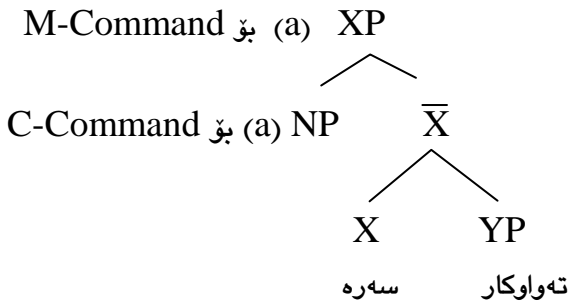

ئه‌گه‌ر ئيمه NP ته‌واوکار وه‌کو (a) ی وه‌رېگرين، ئه‌وه NP که‌ره‌سه -
 حوکمکاری هه‌موو ئه‌وانه‌ی ده‌که‌ونه لای پاسته‌وه‌ی NP و ده‌بى له‌ خوار
 مه‌زنترين جيکه‌وته XP يدابن، به‌لام ئه‌گه‌ر ئيمه (a) وه‌کو XP ی وه‌رېگرين
 ئه‌وکاته XP ده‌بیتته M-Command بۆ هه‌موو ئه‌و که‌ره‌سانه‌ی ده‌که‌ونه
 ژيريه‌وه. ده‌کری بليين که‌وا C-Command و M-Command دوو جۆن له
 ده‌سه‌لات، به‌پي بنه‌ماي ده‌سه‌لات، به‌رکار دۆخی به‌رکاری له ژير ده‌سه‌لاتی
 که‌ره‌سه - حوکمکاره‌وه C-Command له کرداره‌وه وه‌رده‌گرى که‌چی بکه‌ر
 دۆخی بکه‌ری له ژير ده‌سه‌لاتی M-Command له (IP) یه‌وه وه‌رده‌گرى.

٦-٢. پيدانى دۆخ Case Assigner:

سه‌باره‌ت به‌ پيدانى دۆخی رېزمانى، ئيمه له پالئوه‌رى (دۆخ) هوه ده‌ست پى
 ده‌که‌ين، هه‌موو فره‌يزىكى ناوى ده‌رکه‌وتوو ده‌بى دۆخ وه‌رېگرى، به‌پي تيۆرى
 دۆخ، ته‌نيا سه‌ره‌کان دۆخ ده‌به‌خشن به‌فره‌يزه ناوييه‌کان. کردار له نواندى
 په‌يوه‌ندييه‌کانى دۆخدا، دۆخی به‌رکاری ده‌دا به‌ به‌رکاره‌کانى خۆى له
 چوارچيۆه‌ی په‌يوه‌ندى نيوان سه‌ره‌و ته‌واوکاره‌که‌يدا، هه‌روه‌ها په‌يوه‌ندى دۆخ له
 نيوان پيشناو (P) و ته‌واوکاره‌که‌يدا به‌وينه‌ی په‌يوه‌ندى نيوان کردارو ته‌واو
 کاره‌که‌يدايه.

پیشناو دسه لاتی به سهر ته واو کاره کهیدا دهشکی به مهش پیدهری دۆخه بۆ ئه و ته واو کاره (Haegman 1999:13)، به لام ئه ی چی دۆخ به بکه ر دهدا، ئه گهر بکه ر وه کو فره یزکی ناوی دهرکه وتنی هه بی؟ (IP) ی دۆخی بکه ری به بکه ر دهدا، به لام بۆچی به م شیوه یه یه؟ وه لامه که ی ئه وه یه دۆخ له ژیر کۆتبه ندی دسه لاتدا دهری (پره نسپی پیدانی دۆخ – Case Assignment) به مهش هه ر که ره سه یی ده توانی دۆخ به و دیاریکاره DP یه بدا که دسه لاتی به سه رییه وه هه یه. سه یری ئه م وینه یه ی خواره وه بکه:

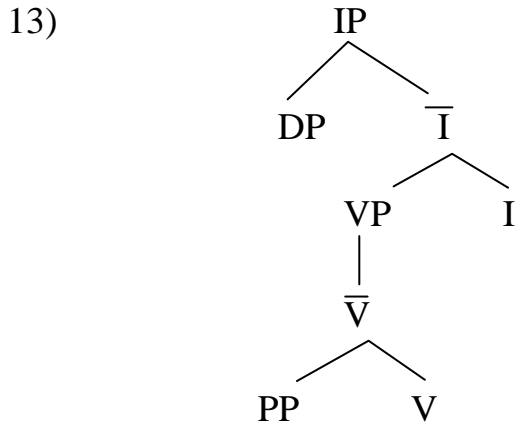

IP حوکمی بکه ر ده کا و ته نیا بکه ره ده توانی دۆخ وه بگری له ژیر دسه لاتی IP یدا. کردار ته نیا حوکمی ته واو کاره که ی ده کا به پپی مه ودای -C Command، به مهش کردار دۆخی به رکاری ده داته ته واو کاره که ی، به لام بکه ر له چوار چپوه ی دسه لاتی VP ییه وه ده ست پی ده کا و ده بی به هۆی کرداره وه (V) حوکمی بکری، به لام کردار دۆخ به ته واو کاره که ی دهدا چونکه به پپی مه رچی هاوسپیته تی کردار ده توانی دۆخ به نزیکترین NP بدا، ئه ویش ته واو کاره که یه تی، بۆ نمونه:

14. a:za:d awi girt
NP ← V

ناچار بکەر بۆ ئەوەی دۆخی وەرگیری دەجولێ بۆ شوینی Spec له IP ایدا،
 له ژێر دەسەلاتی IP ایدا دۆخی بکەری پێدەدری . سەبارەت بە دۆخی پێشناوی،
 له فرەیزی :

15. ba penus

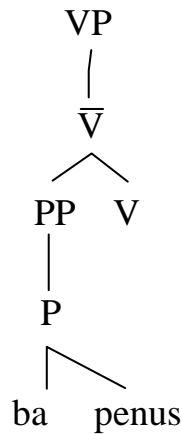

Government – دەسەلات – ۷-۲

چەمکی دەسەلات له تیۆرە گشتییە کەدا له گەڵ خۆیدا دۆخی ئەبستراکت –
 Abstract Case دەهێنێ، کە جۆرەها پەيوەندییە Thematic Relation له
 رسته جیگیرەکاندا بەر جەستە دەکا، ئەو پەيوەندییە واتایانە وەکو کارا
 Agent، کارلیکراو (بەرکاری راستەوخۆ) Patient و بەرکاری ناراستەوخۆ
 Beneficiary و گەلیکی تر (Robins 1997 :268) ئەمەش ئەو دەگەیهنی
 کەوا کەرەسەکانی نیو رسته بە پەيوەندییە واتایی بە یەکەو بە ستراونەتەو،
 چەمکی دەسەلاتیش بە پێی جۆری کردارە کە دەسەلاتی خۆی بۆ سەر هەموو
 کەرەسەکانی رسته کە (کەرەسە سەرەکییەکان) دەنێری، دەبێ ئەوەش بوتری
 کەوا مامەڵە کردنی کردار بە پێی چەمکی دەسەلات راستەوخۆ له گەڵ کەرەسە
 سەرەکییەکانە، ئەمەش بە هۆی ئەوەی (تەوهری ئاخاوتن له سەر بنەمای سی
 واتادا، بکەری و بەرکاری و خستنه پال، بونیاد دەنری ئەوەی لهو سی بەشە

سەرەکییە دەربچۆی کەرەسەى سەرپارن (محمد حماسه ۱۹۸۴: ۲۳۴). بۆ وردکردنەوہى ئەو چەمکانە چاکتر وایە شیکردنەوہى بۆ چەمکی دەسلەلات بکەین.

۲-۷-۱- سیما و چەمکی دەسلەلات:

پوونکردنەوہ: a دەسلەلاتى بەسەر b یدا ھەیە ئەگەر:

۱- یەکی لەو سەرانیە بیئت ($V \pm, N \pm$) یان I یان C.

۱- ھەموو XP یی دەسلەلاتى بەسەر a یدا ھەبى دەسلەلاتى بەسەر b یشدا دەبى.

۲- ھەموو XP یی (جگە لە IP) حوکمی b بکا حوکمی a یش دەکا (Black 1998: 37).

لەو پوونکردنەوہى سەرەوہدا وا دەردەکەوئى کە a، b کە تیگوری تایبەتین خالی (۱) داواى ئەوہمان لى دەکا، کە a دەبى یەکی لەو سەرانیە بیئى A، V، N (زمانى کوردی نییەتی)، I، p، یا C. ھەرۆھا ھەموو دەم b بریتیە لە NP یی، کە پیویستی بە دۆخ ھەیە، کە لە ژێر پەيوەندیەکانى دەسلەلات بە دەردەکەوئى، چونکە بە پىی تیوری دۆخ لە GB یدا بۆ نمونە ، فرەیزی ناوی pya:waka و فرەیزی sagaka لە پستە ی (16) ی لای خوارەوہ دۆخی ئەبستراکت (نەبینراو- Invisible) وەردەگرن.

16. pya:waka la sagaka -y da:

خالی (۲) ئەوہ نیشان دەدا کە لە سەرۆوی سەرەوہى درەختەکەدا "سەرە " دەسلەلاتى بە سەردا دەگیرى، ئەگەر جیکەوتەى مەزن دەسلەلاتى بە سەر NP یش دابکەوئى ، ئەو NP ییەى لە خوار XP ییەوہ دى و لە داوی "سەرە " وە دى، جیکەوتەى مەزنى ئەم سەرانیەى خوارەوہ بەم جۆرە دەبى:

VP بۆ V

IP بۆ I

خالی (۳) ی پوونکردنەوہ کەش سنووری خوارەوہى دەسلەلاتەکە پوون دەکاتەوہ لەوہى کە پینگە ناداتە سەرە دابەزى بۆ جیکەوتەییکی تر لە خوارەوہ جگە لە IP ، ئەمەش وەکو کۆتبەندیك سەیر دەکرى ، ئەم کۆتبەندەش کە

لۆكالييه (شۆيىنى) يە بە پىكەوۋە ھاتنى ھەردوۋ خالى (۲ ، ۳) دروست دەبى لە ئاستى پەپوھندى دەسەلاتى ھەر سەرھەيىكدا ، ئەم كۆتەبەندە لوكالييه زياتر سەبارەت بە زمانى ئىنگلىزى دەشى ، چونكە زمانى كوردى كلۆزى دانە خراو (Infinit Clouse) ى نىيە - بەلام a دەسەلاتى بە سەر b ىدا دەبى، ئەگەر a كەرەسەى ھوكمكارى C-COMMANDS ى b ى و ھىچ (y) ى لە وىدا نەبى ، y بەر بەستىكە بۆ b ئەگەر y ى a بگريته خو (Zagona 1998: 20).

ليژەدا ئەم راستيانەى خوارەوۋە بە دەستدین.

۱ - a دەستەيى لە سەرەى جۆراو جۆر پىكدىنى .

۲ - a بریتىيە لە NP ، ھەموو NP يکيش لە چوار چپۆھى تيۆرەكەدا دەبى دۆخى وەرېگرى . ۳ . ئەوانەى دەسەلاتدارن پۆلىكى بچووک پىكدىن .

۴ . دەبى a و b كە تيگورى تايبەت بن .

۵ - سەرەى IP تووشى بەرېبەستى دانە بەزىن دى، كە نابى لە ھىچ XP يكى تر لە خوارخۆى بە شدارى بكا تەنيا لە سنوورى IP يكى تردا نەبى .

كەواتە سەرەكان (I, P, V, N) داخراو " C (ئامرازى ليكدەر) دەسەلات بە سەر NP ييە سىپىكەكەيان و NP ييە تەواو كارە كانيان دادەگرن، بە مەش:

أ - I (داخراو) دۆخى بکەرى NOMINATIVE بە NP ييە سىپىكەكەى دەدا ، كە لە ژيىر دەسەلاتى " I " دايە .

ب . N دۆخى خستنه پال (جيئەتيف - GENITIVE) دەداتە ئەو NP ييە سىپىكەكەى كە لە ژيىر دەسەلاتى دايە .

ج . C , P , V (ئامرازى ليكدەر) دۆخى بەركارى (ACCUSATIVE) دەبەخشن بەو NP ييەى كە دەسەلاتيان بە سەرېيەوۋە ھەيە . بۆ پوونکردنەوۋەى زياترى ئەو خالانەى سەرەوۋە (رېزمانى دەسەلات و بەستنهوۋە سەراپا كوردنەكانى خويان لە چوارچپۆھى پىكھاتەى فرەيزدا دادەپېژنەوۋە (Haegman 1999:94) بەم شيوەيە دەبى:

یه که م: دۆخی بکه ری Nominative case به م شیویه ئاماژه به سپیکی
 NP ی ده کا:

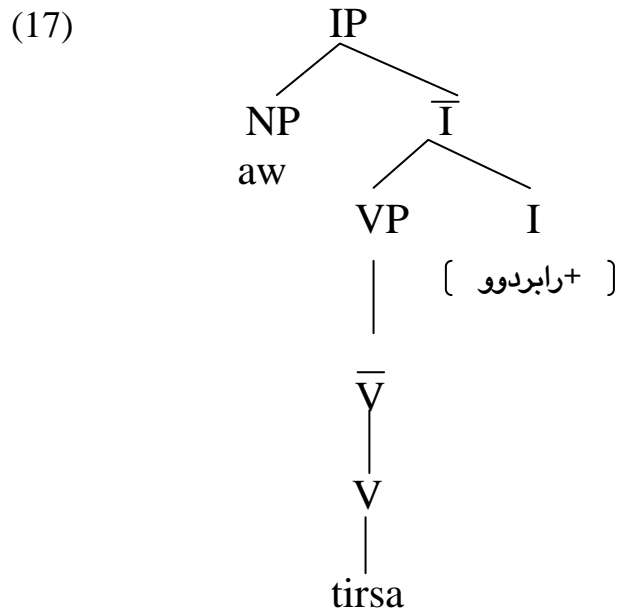

له پۆنانی سه ره وه دا کرداری tirsā:n دۆخی بکه ری به NP ی aw ده دا.

دووهم: دۆخی به رکاری Accusative ئاماژه به NP یی ده کا، که
 خوشکه له گه ل V یان P وه کو له (18) پوونکراوه ته وه:

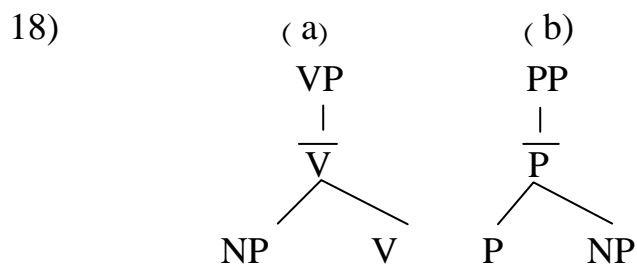

ئەو پاستییەى كەوا شوینی سپیك له VP یدا شوینی به بی دۆخه، بكر ناچار دهكاجولیت بو دەرەوهی VP (وهكو له (17) رپوونكراوه تهوه) بو ئەوهی دۆخ وەرگری، ئەمەش بو ئەوهی له گەل مەرجه كەى پالتوهرى دۆخ بگونجی بو
 نمونه:

19. a- da:ykaka mina:l^akay xawa:nd

له نواندى پستهى (19 - a) دا - da:ykaka - ئەو NP یییه كهوا راسته خو به هوى IP یییه وه به رتوه ده چى (spec IP). كه چى به ركارى mina:l^aka ، NP تىكه له گەل V یدا يه كده گرن بو پىكهینانى \bar{V} ، ده توانین بلین كهوا بكر كه ره سه یىكى دەرەكیه (External Constituent) سه بارهت به V له دەرەوهی VP یدا دەرده كه وى به ركارىش كه ره سه یىكى ناوه كیه internal Constituent له ناوه وهی VP یدا دەرده كه وى ، وهكو له نمونهى (19-b) یدا دەرده كه وى.

(19 - b)

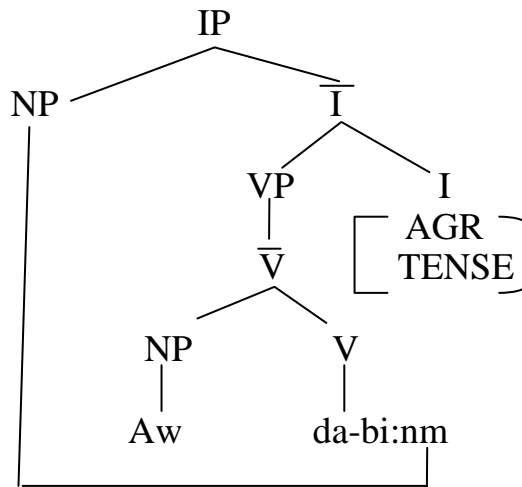

سپیهه: له دۆخى جینه تیف دا (خستنه پال)

" دۆخى جینه تیف به سپیكى N ده درى (Black 1998 : 37)

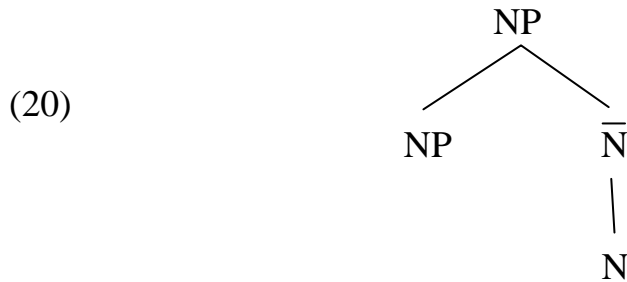

چومسکی ئەوەی بە م جۆره پوونکردۆتهوه، کهوا هه موو جیکه وته ییکی مه زن
 XP = که دهسه لاتی به سه ر ئەو NP بیه وه هه یه، که دۆخ وه رده گری، هه ر وه ها
 دهسه لاتی به سه ر ئەو (سه ره)یه یش هه یه که دۆخه که ده دا، ئە گه ر ه یچ نرخی
 نه ده یه نه ئەو IP یه ، که ده که ویتته نیوان NP بیه که و C "لیکده ر" ه وه .

یاسای بنجی خستنه پالیش بو زمانی کوردی یاسای ژماره (21) یه

21. DP → N - DET

(بروانه محه مه دی مه حوی ۲۰۰۱ : ۷۴)

ئه مه ش له رسته ییکی وه کو (22 - a)

22.a - bra:y min

له (22 - b) بیدا پۆنانه که ی پوون ده بیتته وه

22 -b

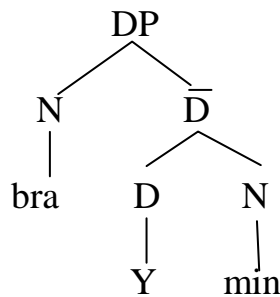

یان ئەگەر سەرە ی پزیمانی (aka) ی لەگەندا بوو لە (22 -c)
 رپوون دەبیتهوه

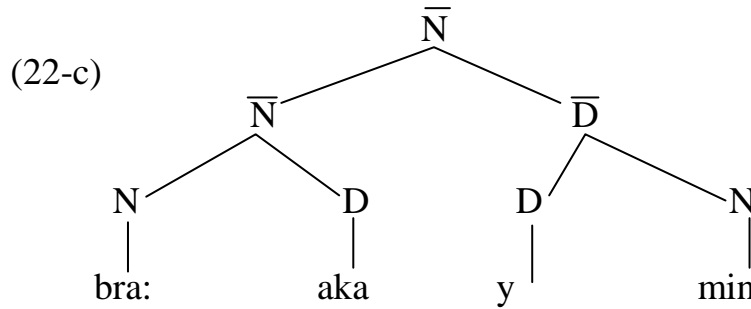

ئەمەش ئەوه دەگەیهنی کهوا پیکهاتهی خستنه ی پال و N ییەکان لە شیوه ی
 زنجیره ی (پۆنانی) دوو پاتبوونه وەدا هەبن ، ئەمەش بە پیتی یاسای ژماره (23) .

(23). $\bar{X} \longrightarrow \bar{X}$
 $\bar{X} \longrightarrow X$

دۆخی Dative لە زمانی کوردیدا بە هۆی پیشناوه کانه وه دیتە پەیدا بوون
 بەلام لیڤه دا دەبی جیاوازی ئەوه بکهین که به شی له دۆخی ناراسته وخۆی
 بهرکار نیشانه ی دۆخی به کوتایی ناوه کانه وه ده لکینئ ، کهچی به شه که ی تری
 به ته وای هیزو ده سه لاته که به پیشناوه کان (p) ده سپیری بۆ پیدانی دۆخه که .
 ۱ - سه بارهت به و دۆخه ی نیشانه - Mark هه لده گری زیاتر له چوارچیوه ی
 پیشناوه کانی (به ، له ، دا) جیبه جی ده کری بۆ نمونه :

24-a. blfat la ba:xaka - da: ya:ri daka:.

b- ktebakam ba aw da: na:rd

سه بارهت به پاشگری (awa) ش ناوه پۆکی دۆخی پیوه یه و سیمای کار
 کردنی (da:) ی پیوه دیاره بۆ نمونه :

25-a. la hawler awa

b. ba ma:l^ u minda:l^awa

ئەگەر رستەى (a - 25) سىماى ئاراستە و لۆكالى پىوھبى رستەى (b - 25) ئەم سىفەتە ھەلناگرى، لە لايىكى ترەو ھەردوو پيشناوى (la و ba) لە ھەردوو جۆرەكەدا واتە، پاشگرى da، پاشگر (awa) پۆل دەگىرن دەكرى ھەردوو كيان بە نيشانەى دۆخ لە (Dative) دابنرىن.

۲ - بە لام سەبارەت بە بەشى دووھى بەركارە ناراستەوخۆكان كە ھىزو دەسلەت بە پيشناوھكان دەدرىتەوھ ، ئەو پاشگرانە پەكيان دەكەوى و لە كار دەكەون ، بۆ نمونە :

26-a. ki tebaka-m bo aw t na:rd.

b. ktebaka-m da: ba aw.

وامان دانا كەوا P-V ئاماژە بە دۆخى بەركارى دەكەن و كە تىگورىيەكانى ترى وەكو : A -N لە پيدانى دۆخدا سەرنەكەون (Haegman 1999 :136) بەم پىيە دەكرى ئەم ياسايانە دەستە بەر بكرى:

أ-(NP,S) لىرەدا NP بكارى رستەكەيە و راستەوخۆ مەزنىن جىكەوتە وەردەگرى، جا ئەو جىكەوتە مەزنە S (رستە) يان IP بى .

ب- (NP , VP) ئەم NP يىە راستەوخۆ لە ژىر دەسلەلاتى VP يدايە و بەركارى راستەوخۆى كردارەكەيە .

ج- (PP, VP) ئەم PP لە ژىر دەسلەلاتى VP دايە و دۆخى بەركارى ناراستەوخۆ دەبەخشى.

بۆ پوونکردنهوهی (ا، ب، ج) ئەم درهختەى خوارهوه دهخهینه پوو.

(27)

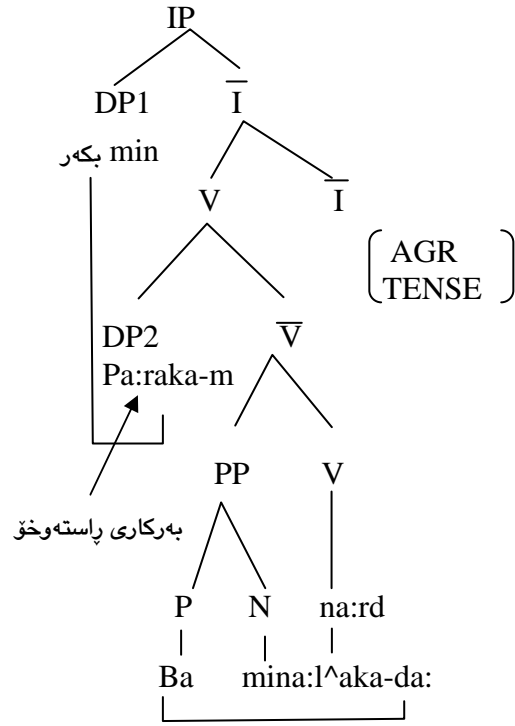

به‌رکاری ناپاسته‌وخۆ

28- pa:rakay doziyawa

29 -

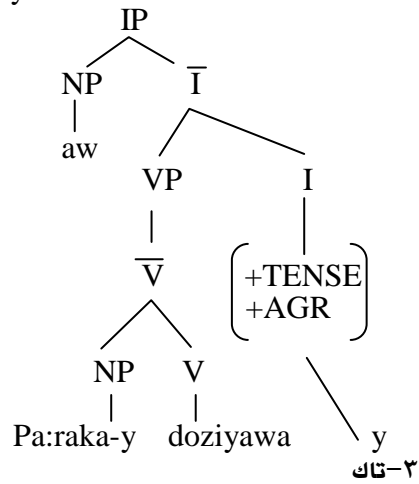

2-7-2- سنووری دەسه لاتی V له VP یدا

تیۆری دۆخ له سنووری GB یدا کیشه ییکی تر ده وروژینی ئه ویش دیاریکردنی سنووری دەسه لاتی V و P به سه ر ئه و NP ییه ی له ژیر دەسه لاتی VP یدا یه .

بۆ نموونه له رسته ییکی وه کو: (30-a) دا

30-a- ba raw min ha:t.

30-b

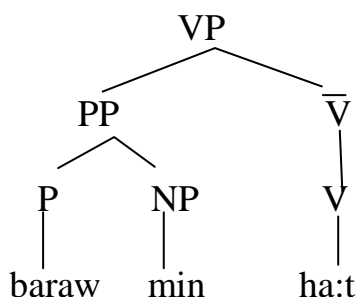

به گه رانه وه بۆ پالیۆه ری دۆخ که ده بی هه موو NP یی دۆخی وه ر بگری ئی ره دا به پی ئه و گریمان ه یه سه ره وه که و NP جاری ده بی له ری گه ی ده سه لاتی PP ییه وه و جاری کی له ژیر ده سه لاتی VP یدا دۆخ وه ر ده گری، به مه ش NP جاری ده بی ته به رکار بۆ PP و جاری کیش بۆ VP، لی ره دا ده بی ده سه لات و که ره سه ی هوکمه کار C-Commands - لیک جیا بکری نه وه جیا وازی یه که ش له وه دایه که که ره سه - هوکمه کار ده بی رسته وخۆ ده سه لاتی به سه ر که ره سه که ی دوا ی خۆ یدا بکه وی و دۆخی له NP یدا بدا به ده سه ته وه . به لام جووته دۆخی له یه ک NP یدا ناشی، چونکه گه ر په نا به ری ته به ر فۆرم و سیما مۆرفۆلۆجی یه کان، ئایا ده کری یه ک نیشانه ی مۆرفۆلۆجی له یه ک کاتدا دوو دۆخ بدات، هه رگیز ئه وه ناشی (بروانه 314: Radford 1981).

ئەم درەختەى خوارەوہ زیاتر دۆخەکە شیدەکاتەوہ، لە چوارچیوہى نیشانەى مۆرفۆلۆجیى دۆخى جینەتیدا.

(31)

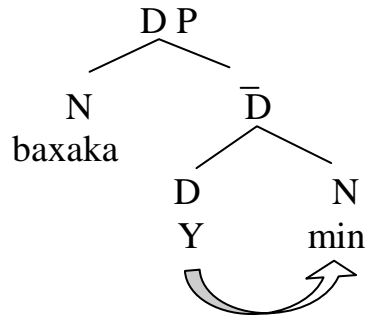

۲-۸- پروونکردنەوہى ھەندى زاراوہ:

ھەندى زاراوہى تر ھەيەکە پەيوەستن بە دەسلات و پيويستيان بە پروونکردنەوہ ھەيە:

۱ - ئاراستە و سيستەمى ريزبوونى كەرەسەكان: سەبارەت بەو خالە لەگەڵ ئەوہى شەش ئەگەرى ريزبوونى $O - V - S$ ھەيە بە لام بە پيى بۆ چوونى گرینبرگ (Greenberg) لە پستەى ئاسايى ھەموو زمانەکانى جیھاندا بکەر ھەميشە پيش بەرکار دەکەوى، بەمەش زمانەکانى جیھان بونەتە سى جۆر (وريا عمرئەمین ۲۰۰۴ : ۲۳۸) بەمەش ئەگەرەکانى ريزبوون كەم كراونەتەوہ - ريزمانى دەسلات و بەسنتەوہ لە چوار چيوہى تيورى دۆخ كەرەسە (O-V) دەستەبەر دەکا بۆجیگيرکردنى پارامیتەرى ئاراستە كردن، كە تيايدا كردار V - دەکاتە خالى دەسپيک، بەم پيى دەو ئەگەرى ئاراستەى (O←V) يان (V→O) پەيدا دەبى، بەلام ئەم پارامیتەرەش لە بنچينەدا لە سەر بنەماى پارامیتەرىكى تر (سەرە - سەرەتا) و (سەرە - كۆتا) بونىاد نراوہ .

لە زمانەکانى (سەرە - سەرەتا) ى وەكو زمانى ئینگلیزى ئاراستەكە لە چەپەوہ بۆپاست دەپوا وەكو لە (32) دا پوون كراوہتەوہ (بروانە 232 : Cook 1997) .

32- He (gave me a book)

V → O

سه بارهت به زمانی کوردی به پیی جۆری ئەلفبئیکه دهگۆرپ، گهر به ئەلفبئى لاتینی بنوسری ئاراستهکەى له راستهوه بۆچهپ دهبی ئەمهش به هۆی ئەوهی کوردی سه ره کۆتایه ئەم جۆره دهبی .

33- cutya:raka zawi:yakay kela:

سوودی ئەم پارامیته رهى ئاراسته کردنه له وه دایه له نه بوونی نیشانهی دۆخه کان پۆل له جیگیرکردنی شوینی بهرکار دهبینی له رسته دا بۆ ئەوهی سه بارهت به VP و PP شوینه کهى دیار بی.

۲ - زاراهى هاوسییه تی (Adjacent): له پال پارامیته رهى ئاراسته کردن که جیاوازی نیوان زمانه کان نیشان ده دا Adjacent ، ئەم پارامیته ره به هۆی ئەوهی جیاوازیکی که می نیوان زمانه کان دهخاته روو دهچیته ئاستی پرهنسیپه وه ، " هندی زمانی وه کو ئینگلیزی داواى ئەوه ده کا ، که دهبی پیده ری دۆخ هاوسى بی له گه ل ئەم NP ییه ی که دۆخ وه رده گری، بۆ نمونه هیچ NP یکی ته واو کار ناکری شه ق بکری له لایه ن سه ره ی پیده ری دۆخه وه (Cook 1997 : 145) . ئەم پرهنسیپه له لایه ن (StoweI) هوه پيشنیاز کراوه ، به لام هندی زمانی وه کو کوردی بواری ئەوه ده دا که وا بهرکار له کردار دابری به هۆی ئەو ئاوه لکردارانه ی ده که ویتته نیوان کردارو بکه ره وه بۆ نمونه سه یری (ab- 34) بکه :

34-a- a:za:d na:makay nu:si:.



b. a:za:d na:makay ba pala nu:si:.

ئاوه لکردار نیوانی کردوون.

۳ - زاراوهی هه لایردکردنی نیشانهی دۆخ - Exceptional – Case - Marking

که به ECM کورت ده کریتته وه ، ئه مه ش له زمانی کوردی به دی ناکریت به هۆی ئه وهی زمانی کوردی ته واوکاری چاوگی نییه ، ئه و تایبه ته ندییه ته نیا له زمانی ئنگلیزی به دی ده کری ، چونکه ئنگلیزی پێگه ده دات بکه ریکی ئاشکرا له کلۆزیکی چاوگیدا به ده ر بکه وی ، به لام هه موو کلۆزیکی چاوگی ئه و بواره ناره خسینی ، بۆیه ئه م پێگادانه ECM ی پێ ده لێن (: Radford 1997 (82 - b - 35 چاکتر روونی ده کاته وه . :

35 a. John likes for her to come

b-

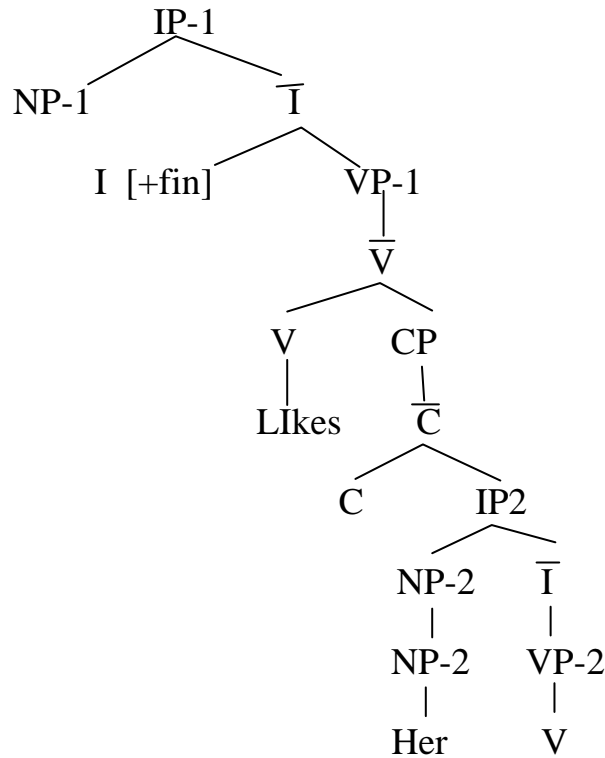

۲- ۹ :- دۆخ و تاييېتمەندى زارهكانى كوردى :

وهكو ئاماژەمان پيكرى ، دۆخ له زمانى كورديدا له جۆرى رۆنانىيە و له ژيىر ياساكانى دەسلەتدا دۆخ دەبەخشى ، مەبەستمان دۆخى ئەبستراكتە بەلام دەبى ئاماژە بەوەش بكري كەوا زارو شيوەزارەكان بە ريزەى جياواز پاشماوەى نيشانەكانى دۆخى تيدا بەدى دەكرى ، زارى ھەولير سەر بە كرمانجى ناوەراستە و لەگەل زارى سلیمانى لە چوار چيوەى يەك زارى سەرەكين ، بە لام ئەو نيشانانەى دۆخ ، كە لە شيوە زارى ھەولير بەدى دەكرى واتە دۆخ لە زارى ھەوليردا فۆرميكي مۆرفۆلۆجى ھەيە كە بەم شيوەى خوارەوھەيە :

۱ - دۆخى بەركارى : ھەر چەند نيشانەى دۆخەكان تيكەل بە نيشانەكانى جيندەريش دەبى ، بە لام دەربىرى دۆخيشە بۆ نمونە :

36-a- amin na:n-i daxom.

b- amin na:naka-i daxom.

بە ناسياوييەو نوساوھ ئەمەش نيشانەى بەھيزى دۆخەكەيە
كە واتە (i) نيشانەى مۆرفۆلۆجى دۆخى ھەموو ناويكە لە دۆخى بەركاريدا
بى.

۲ . دۆخى بەركارى ناراستەوخۆ:

لە دەرەوھى نيشانە مۆرفۆلۆجىيەكەى دۆخ دەوترى

37-a- amin la wm da:

بەلام بە فۆرمى مۆرفۆلۆجىيەو نيشانەى دۆخە بکەرييەكەى وەردەگرى

b- amin la wi:m da:

ئيمە لە (۲-۳-۴-۲) دا ئەوھمان پوون کردۆتەوھ كەوا ھيچ نيشانەيىكى
دۆخ case marks بۆى نيە لەيەك كاتدا دوو دۆخ بدات ، پيچەوانەكەشى راستە
كە دوو نيشانە لەيەك كاتدا ناکرى ببنە ئاماژەكەرى دۆخ لە پووى مۆرفۆلۆجىيە .

بەمەش لە رستەيىكى وەكو (38) لە خوارەوھدا چۆن شى دەكریتەوھ :

38- ba hawlere da: dar^om

يان لە رستەى (39)دا.

39- bagund-i-da: dar^om

له تیینی کردنی هەر دوو رستهی 38 و 39 دا وا دهرده کهوی (e) ی نیشانهی بهرکاری و (da:) نیشانهی بهرکاری ناراسته و خۆ له (38) به یه که وه هاتوون و (i) نیشانهی بهرکاری و (da:) ی نیشانهی بهرکاری ناراسته و خۆ (که وه کو ته واو کهری پیشناوه کان پهیدا ده بی) به یه که وه هاتوون، ئه م دوو لیکنه وهی بو ده کری:

أ - نیشانه کانی (i, e) داده برپین و به ته واوی له دۆخه که وه ئه رکی جینده ر ده به خشن به ناوی گشتی و ناوی تایبه تی.

ب - دۆخی بهرکاری راسته و خۆ نیشانه که ی هه ند به هیزه له کاتی پهیدا بوونی دۆخی ناراسته و خۆشدا ده مینیته وه، به لام دیسان ده بیته هه بوونی دوو دۆخ له یه ک کاتدا (ناشی).

که وا بوو له ئاماده بوونی (da - ba) دا بو بهرکاری ناراسته و خۆ، نیشانه کانی (e - ی) و (i - ی) ئامازه پیکه ری جینده رن.

۳- له دۆخی خاوه ندیتی و خستنه پالدا نیشانهی دۆخه که له نیوان نیرومیدا جیاوازی ده کا ، به م پییه نیشانهی خاوه ندیتی و جینده ر و خستنه پال ئیزافه له نیشانه که کو ده بنه وه:

40- da:ke min - da:ke - da:kim
Ba:bi min - ba:b-I ba:bim

به گشتی دۆخ له شیوه زاری هه ولیردا، له هه ندی هه لویستی ئاخاوتن به دهرده که ون بو نمونه، زور جار به ئاوه لکرداری کاتییه وه ده نوی به دوو فورم:
۱. به بی پیشناو:

41- amin s^ awe dem

۲. له گه ل پیشناو:

42- amin ba s^ awe dac^ im

43. amin niwaroye dem

44- amin niw ra:ne dem

45- amin ba niw ra:ne dem

لاواز بووه

گهلی نمونه ی تری وه کو:

46- dac^ ma s^ a:ri

47- da^cm lo s ^a:ri

48- da^cm lo hawler

له فۆکه تیف (بانگه پشته) دا گه لیک پاشگری جیاواز به ناوه کانه وه ده نویسی:

49-kiz^e

50- kic^e

51- kur ^o

52- kura

به کورتی شیوه زاری هه ولیر له چاو شیوه زاری سلیمانی سیمای
مۆرفۆلۆجیه کانی دۆخ به پوونی تیدا به دی ده کری.

هه ندی نمونه سه باره ت به تیوری دۆخ:

53-a. awim da:wa: kird.

(b.)

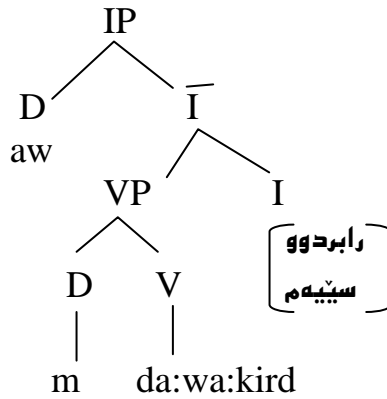

54-a.min kitebakam ba hama da:

(b.)

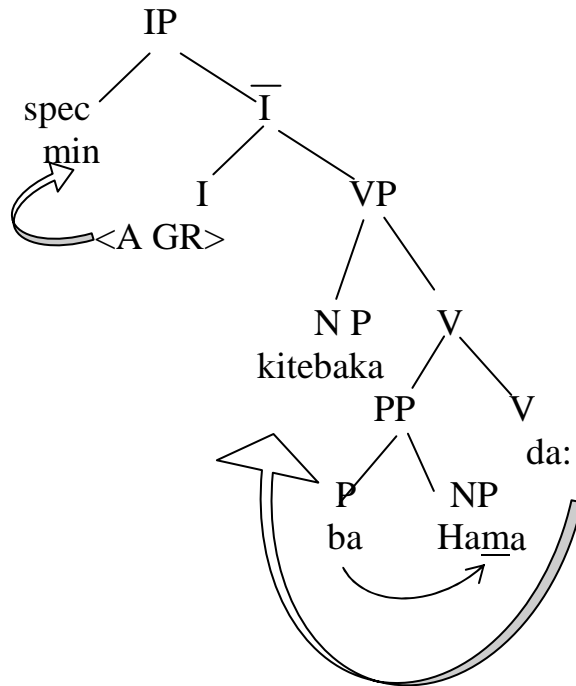

دۆڭ دەدا

55-a ema dang ba ewa dadayn
(b.)

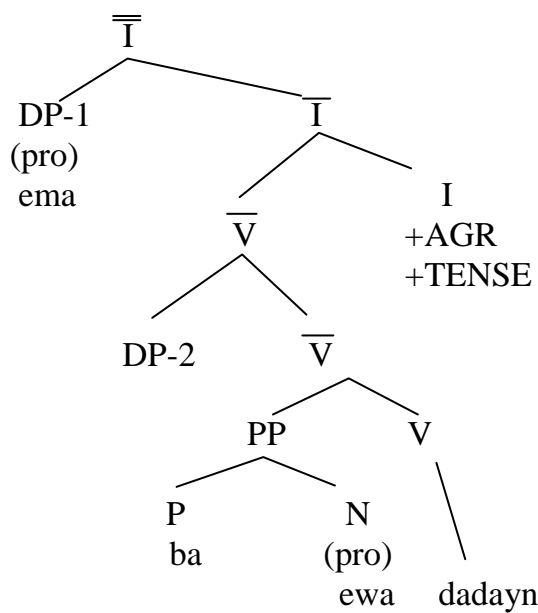

له نښوان كړدني ټاوه لكردار بو كړدار و بهر كاره كه یدا بو شكاندنی پارامیته ری

هاوسیتى:

57- a- a:so zor ba pala na:nakay xwa:rd.

58-b

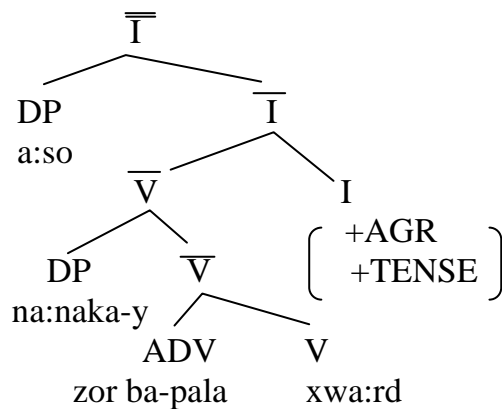

بەشى سېيەم

رۆلى بابەتانه – *Thematic (Theta - θ)*

۱-۳: بۆچۈنەكانى پېش رۆلى بابەتانه:

كۆتايى شەستەكان و سەرەتاي حەفتاكان، مەملانىيىكى ھزىرى زۆرى بىنى. ديارترين ئەو پەخنەو ھېرشانە بۆ سەر تيۆرەكەى چۆمىسكى كرا لەلايەن پەيرەوكەرانى ئەم رېبازە سيمانتيكىيەو بو، كە بەرئىبازى سيمانتيكى بەرھەم ھېنان (Generative Semantic) ناسرابوو، لە بەرامبەر ئەم رېبازەشدا رېبازى سيمانتيكى لېكدانەو (Interpretive Semantic) پەيدا بو، سەرەتا ھەردوو رېبازەكەش بەلادان لە تيۆرەكەى چۆمىسكى دادەنرا، (Leech 327: 1975). دەبى ئەو ھەش بووترى دواتر چۆمىسكى لايەنگرى سيمانتيكى لېكدانەو بو. ھەموو ئەو لېكدانەو ھەو پاست كىردنەوانەى (بە بۆچۈنى خۇيان) پووبەپووى تيۆرە بنەرەتتەكەى چۆمىسكى بوونەو لە بۆتەى دوو مەبەستى جياوازدا كۆدەبوونەو، ھەندىكيان ھاوپى و خويندكارى خۆى بوون و بەمەبەستى شىكىردنەو و وردكىردنەو پىرەنسىپ و سەردبىرەكانى تيۆرەكە بو، ئەمەش بۆ زياتر روون كىردنەو ھيان، بەشەكەى تريان بە مەبەستى رەخنەگرتن و تيشك خستە سەر لايەنە (بەپاي خۇيان) سەلبى و سەرنەكەوتوكانى تيۆرەكە بو. چۆمىسكى لەسەرەتاي بۆچۈنە زمانىيەكانى خۇيدا لايەنى واتاي بەھەند ھەلنەگرتبوو، بەلام ھېنانە ناوھەى ھەردوو ئاستى (سەرەو ژىرەو) بۆ لېكدانەو ھەو شىكىردنەو ھەى دياردە زمانىيەكان، سەرەتاي دەستەبەركىردنى لايەنى واتا بوو لاي چۆمىسكى ، ھەرچەندە ئەو گىرنگىيەى نەدايە پۇنانى ژىرەو ، ئەو ھەندە نەبى ، كە ئەو پۇنانە بە ھەنگاويكى ناوھەند لە نىوان پىكھاتە و واتا دادەنا ، ((خالى سەرەكى ناكۆكىش ئەو بو ، كە لايەنگرانى سيمانتيكى بەرھەم ھېنان ھەولى فراوانكىردنى پۇنانى ژىرەو ھيان دا ، بۆ ئەو ھەى پىكھېن (Component) ى دەروازە فەرھەنگىەكانىش

بگريته خو . كه چى پيچەوانەى ئەوان رىيازى سيمانتىكى ليكدانەو ھەوليان دا لايەنى ريزمانى لە لايەنى واتا جيا بكنەو ھە (چۆمىسكى ۱۹۸۵ : ۱۹) . زۆربەى ھەولەكانى بەرھەمھېنان بۆ ئەو ھەبوو ئەو ھەبىسەلمىن كەوا ھەندى لە كردارەكانى گويزانەو ھەسەر پيکھينە واتايەكانى ھەندى لە يەكە ھەرھەنگىيەكان پوودەدا بەر لەو ھەى ئەو پيکھينە شىو ھەى ليكسىكى خو ھەربگرى . ئەو ناكۆكيە سەبارەت بەو كيشە ھاتە كايە ، واى كرد ئەوانەى نايانەوى گويزانەو ھەكان ببە ھوى گوپىنى واتا ھەول بۆ ئەو ھەبەن گەشە بە ئاستى ژيرەو ھەبەن بۆ ئەو ھەى ئاستى بەرھەم بېنن ، كه قولتر و وردتر و نابەرھەستە تەبى لەو ھەى كه ياساكانى فرە يز پيکھينان (PSR) بەرھەمى دېنن ، بەمەش نواندەو ھەكانى فرە يز پيکھينان لە شىو ھەكانى پۆنانى واتاي رستە نزيكترە ، ئەمە واى لە ليكۆلەرەو ھەكان كرد كه نواندە واتايەكان بكنە بەناغەى ياساكانىيان . فيلمۆر لەم بارەيەو ھەلئى ((لە كارەكەمدا بېرم لەو ھە نە كرۆتەو ھە ھەموو پۆنانى ژيرەو ھەلابەرم و واى لى بېنن بەلكو ھەولمداو ھە ئاستىك بدۆزمەو بۆ پۆنانى ريزمان قولتر بى لە پۆنانەكەى ژيرەو ھەى چۆمىسكى (يوسف شريف ۱۹۹۰ : ۵۰) . بەمەش نواندەكانى فرە يز پيکھينان شىو ھەى پۆنانى واتاي رستە ھەلدەگرى . كەواتە پۆنانى ژيرەو ھە بە دارىژەرى بنەماكانى رستە دادەنرى دواى ئەو ھەى يەكە ھەرھەنگىيەكان (Lexical Items) لە خو دەگرى ، كه لە ريگەى ياساكانى پيکھينى بنجەو ھە بەرھەم دى . دواى جىبە جىكردنى ژمارەى لە ياساكانى گويزانەو ھەبىتە پيکھينى ئاستى پووكەش ، بە واتايىكى تر ((پۆنانى ژيرەو ھە پۆلى ھەرگر (Input) دەبىنى بۆ پيکھينانى واتايى ، كەچى پۆنانى سەرھەو پۆلى پيکھينى فۆنۆلۆجى (Phonological Component) دەبىنى ، لەھەمان كاتدا دەبىنن كەوا ياسا واتايەكان و ياسا فۆنۆلۆجىيەكان ئەركى ليكدانەو ھەى تەواو دەبىنن . ئەركى ليكدانەو ھەى ياسا واتايەكان بريتە لە ليكدانەو ھەى ھەراوئىشتەكان (Out Put) پيکھينى بنج ، ئەمەش بەدەستنىشانکردنى شىو واتايەكان (الصوره الدلايه) (Semantic Representation) واتە نواندە واتايەكان بۆ ھەموو پيکھاتەبىكى رستە ، يان شىو ھە واتايەكانى يەك تاكە رستە ھەكو لە رستەى تەم و مژەكاندا ، بەلام ئەركى ياسا فۆنۆلۆجىيەكان بريتە يە لە دەستنىشانکردنى

نواندی دهنگی هه موو پسته یی (عبانه ۲۰۰۵: ۱۲۷) . ریازی سیمانتیکی به ره مهینان سه ره تا زور توند بوون له سه ره بۆچونه کاننیا و لایان وابوو هه وله کانیا هه رهس هینانه به بۆچونه زمانیه کانی چۆمسکی به لام دواتر زیده پۆیه که ی خویان سه بارهت به دابرینی ریزمان و اتا که م کردنه وه ، دوی ئه وه ی بینیا ، که وا جیاوازی پۆنانی ریزمانی پسته مه رج نییه جیاوازی واتایی به دواوه بی (فوزیه الشایب ۱۹۹۹: ۴۰۵) . وه کو له رسته ی (۱) پرونده بیته وه :

1- a.min xa:nwakam fros^ta a:zad

b. a:za:d xa:nwakay la min kir^i:

۲-۳- لیکۆلینه وه واتاییه کانی به ره له تیوری θ :

ئه و لیکدانه وانیه سه بارهت به واتا هاته کایه وه ، به گه لیک قۆناعی جیا جیا تیپه ری ، بۆ نمونه هه وله کانی Katz و Fodor وه کو سه ره تایی داده نری له چاو ئه و لیکۆلینه وه گه شه پیدراوانه ی سه بارهت به واتا کرا . ئه م دوو زانایه لایه نی فره نگیان خسته بهر تیشکی لیکۆلینه وه که ده لئین ((ئه و شتانه ی باوه ر به راستیا ده کری به شیوه یی فراوان ، که وا یه ک پیکهینی تیوری واتایی له زمانیکی سروشتیدا به فره نگیکی ئه و زمانه داده نری .

ئه م بۆچونه یان له سه ر بنه مای ئه م گریمانه یه بوو که وا به کار هینه ری زمان و مانای وشه کانی زمانه که یان ده زانن و فره نگیش بریتیه له وشه کانی زمان و مانا کانیا . (تیرنس مورو ۱۹۹۸ : ۱۸۶) . دوی ئه وه ی ده رگه ی گرنگیدان به واتا کرایه وه تیوری واتایی تر له لایه ن زمانه وانیه ئه مریکی گروبه ره ده وره به ری ۱۹۶۵ هاته کایه وه و جاکندوف له سالی ۱۹۶۷ زیاتر گه شه ی پیدا ، له لاییکی تره وه MacCawaly له دوو وتاری جیاوازا بۆچونه کانی خوی تیا دا شیکرده وه که ده لی (۱- ده کری واتا راسته وخۆ به پۆنانه بنجیه سنتاکسیه که ی رسته گری بدری ، بی ئه وه ی پیویست به گریمانه کردنی پۆناتی ژیره وه بکا . ده شکری لیکۆلینه وه له و کیشانه بکه ین که په یوه ستن به واتا (وه کو ته م و مژی هه ندی رسته ، یان واتا جیا جیا کانی دوو پسته ، که پیکهاته ی ده ره وه یان یه که .

۲- لایه نی دووه می لیکۆلینه وه که ی MacCawaly په یوه ست بوو به فونیم ، به هوی یاساکانی په یوه ست به یاسا دهنگییه کان (بروانه نایف خرما ۱۹۷۸ : ۳۰۸) . به مهش مكاوولی ههنگاوهکانی شیکرنه وهی زمانی کورت کرده وه ، ئەم ئاراسته یه له شیکردنه وهکانی چۆمسکیش به دی ده کری ، له وهی له هه ر تیۆرولقه تیۆریکی نویدا یاساکان خهست دهکاته وه بۆ که مترین ژماره .

۳-۲- تیۆری فیلمۆرولایه نی واتایی زمان:

زمانه وانی ئەمریکی Charles Fillmore لیکۆلینه وه یه کی به ناوی کیشه ی دۆخ - The Case For Case 1968 بلاو کرده وه ، ئەم تیۆره له چاوا تیۆرهکانی سه رده می خۆی زۆر پیشکه وتوو تر بوو ، باس له وه دهکا ، که وا شیکرنه وهی راسته قینه ی ریزمان ئەو شیکردنه وه یه یه ، که بتوانی به شیوه ییکی سه لمینراو پیکهینانی هه موو پسته یی له قولترین ئاستهکانی شیکردنه وهی ریزماندا بخاته روو . مه بهستی ئەوه یه هه موو باره ریزمانییهکانی وهکو کارا (Agent) و ئامراز (Instrument) وه شوین (Plase) بخاته روو (بروانه عبابنه ۲۰۰۵ : ۱۲۴ ، جودت جرین ۱۹۹۳ : ۱۶) . لیره وه خالی گرنگی پریدیکاتهکان (کردار و ئاوه لئاو) زیاتر روون ده بیته وه له هه لئزاردن و پیدانی ئەو پۆله واتاییانه ی په یوه ندی ریزمانییهکان به دهستی دینن (دواتر پوونی دهکهینه وه) . ریزمانی دۆخی فیلمۆرگه لی پۆلی واتایی جیا دهکاته وه و کرداریش فاکته ری هه ل سورا ندنی ئەو پۆله واتاییانه یه ، (ئهو مۆده له واتاییه ی فیلمۆر دوو پۆلی سه ره کی جیا دهکاته وه : -

۱- پۆلی واتایی پووکهش ، ده رکه وتوو - الادوار الدالیة الظاهریة: که له پۆنانی ژیره وه دا پووده دا ، به لام ده بی له پۆنانی سه ره وه شدا هه بی وهکو :

2- a:za:d la zankoya, dac^m bo di:tini. کارایه a:za:d

۲- پۆله واتاییه شاراوهکان (الادوار الدالیة المستتره)

ئهمیش ئەگه ر له پۆنانی سه ره وه دا هه ندی جار ده ر ده که وی ، هه ندی جاری

تر ده ر نا که وی پیشی ده وتری پۆلی واتایی لبراو (المحذوف) بۆ نمونه :

3- gar a:ra:m bixwene a:ra:m dar dac^e → gar a:ra:m bixwene dardac^e.

لیره‌دا (a:ra:m) که له رسته‌ی دووه‌دا لاده‌دری و دووباره نابیته‌وه .
ئه‌گه‌ر به شیوه‌ییکی بنبر له پۆنانی سه‌ره‌وه‌دا ده‌ر نه‌که‌وی ، ده‌کرئ له
پۆلیکی واتایی تردا نوینرابی . بۆ نمونه :

4- a:za:d sari xoy hal^girt bo handara:n → a:za:d c^u bo handaran
بابه‌ت کارا

یان . سروشتی کرداره‌ی داریژراوه‌که وایه ، بۆ نمونه :

5- s^wa:na megalakay lawara:nd → s^wana megalakay bird bo lawar^.

(پروانه‌ الوعر ۱۹۸۸ : ۷ - ۴۹۸) . په‌خنه‌و شیکردنه‌وه‌کانی سیمان‌تیکی
به‌ره‌مه‌هینان و فیلمۆر به‌یه‌که‌وه وایان له چۆم‌سکی کرد(۱۹۷۱) هه‌موارکردنی
له‌پیکهاتی واتایی تیۆره‌که‌یدا بکا به‌مه‌ش تیۆری ستانداردی فراوان‌کراو
(Extended Standard Theory) هاته‌ کایه و تیۆری ستانداردی پیشتر پشت
گوئ خرا ، (Ray Jakendoff) له دوو توی کتیبه‌که‌یدا ، که به‌ناوی Studies
in Smantics بوو ئه‌وه‌ی روونکردۆته‌وه ، که‌وا زۆربه‌ی دیارده‌ واتاییه‌کان
ده‌کرئ به‌ شیوه‌ییکی ئاسانتر له پۆنانی سه‌ره‌وه‌دا لیک بدر یته‌وه (فوزی الشایب
۱۹۹۹ : ۴۰۷) . واته‌ هه‌ر تیۆره‌ ریژمانییه‌که‌ی چۆم‌سکی ۱۹۶۵ دواتر به‌ تیۆری
ستاندار ناسرا ، که زیاتر ناساندنی هه‌ردوو پۆنانی سه‌ره‌وه‌و ژیره‌وه له رسته‌دا
بوو . له‌و تیۆره‌ی چۆم‌سکی دا پیکهاتی لیکدانه‌وه پیشنیاز ده‌کا ، که تایبه‌ته‌ به
پۆنانی ژیره‌وه . به‌لام له پۆنانی سه‌ره‌وه‌شدا کار ده‌کا ، ئه‌وه‌ی شایانی ووتنه
ئه‌م تیۆره‌ی چۆم‌سکی پشت به‌ پیکهاتی ریژمانی ده‌به‌ستی ، به‌لام ریگه‌ی ئه‌وش
ده‌دا که‌وا لیکدانه‌وه‌ی واتایی له ئاستی ژیره‌وه و سه‌ره‌وه‌ دا پیکه‌وه بکرئ .
(ده‌توانرئ بوترئ که‌وا په‌یوه‌ندی تیۆری ستانده‌ری فراوان کراو ئاگادار
کردنه‌وه‌ی بوو به‌ ئاوا بوونی ئه‌ستیره‌ی پۆنانی ژیره‌وه و زۆربه‌ی ده‌سته‌لاته‌کان
به‌ پۆنانی سه‌ره‌وه‌ سپێردرا ، که‌وای لیها‌ت به‌ جوړئ پۆنانی سه‌ره‌وه له لیکدانه‌وه
واتاییه‌کاندا پۆلی به‌رچاو ببینئ و پۆلی پۆنانی ژیره‌وه له‌ئه‌وه‌نده‌ بئاخینرئ که
ببیته‌ پره‌نسیپی دارشته‌کانی گوێزانه‌وه و ده‌ست‌نیشانکردنی پۆلی باب‌ه‌تانه‌، یان

په یوه نډییه واتییه کان Thematic Relations ، که له نیوان کردار و نه و ناوانه ی دهوریانداوه پرووده دا (فوزیه الشایب ۱۹۹۹: ۴۱۰).

تیوری (EST) یش له لایه ن چۆمسی خویه وه گه شه ی پیدرا تا کو به مۆده لئ (پۆلی Government and Binding ، (GB) سالی ۱۹۸۱ کۆتای پیهینا ، (پۆلی بابه تانه ش Thematic Role له GB یدا گه شه ی سهند ، نه و پۆلانه ش ئاماره یه بۆ نه و په یوه نډییه واتییه له نیوان ئارگومینتیك و پریدیكاتی په یدا ده بی و پۆلی واتی جیاواز ده به خشی به ئارگومینته کان .

۴-۳- تیوری θ له GB یدا :

تیوری θ (theta) ئاماره به پۆلی بابه تانه Thematic Role ی ئارگومینته کانی کردار ده کا ، به واتیکی تر ((تیوری (Theta) له GB یدا مۆده لئکه مامه له له گه ل داواکارییه گونجاوه کانی کرداردا ده کا و کۆمه لئ پۆلی تاییه تی به یه که وه ده به سستیته وه له سنووری کرداردا ، (Trask: 1993: 279).

۴-۳-۱. میکانیزمی پۆلی θ و که ره سه به کاره اتوه کان:

داواکارییه گونجاوه کانی کردار له جوری ئارگومینته کاند کۆ ده بیته وه . نه و داواکارییه نیه ی کردار ده که ویتته ژیر مه رجی گونجان، واته داواکارییه کان هه ره مه کی و بی بنه ما نین و (سروشتی مه رجه گونجاوه کان له لاییکه وه پشت به تاییه تییه واتییه کانی (Semantic Properties) پریدیكات ده به سستی و له لاییکه تره وه پشت به پۆلی Semantic = (thematic) سیمانتیکی ده به سستی، که له لایه ن ئارگومینته کانه وه جیبه جی ده کری (Radford 1997: 164).

¹ - ناولینانی theta role: هه ر پیتی ناویکی هه یه بۆ ناسینه وه ی ، بۆ نمونه (هه لف) ناوی یه که م ده نگی زمانی عه ره بی (i) ه ، به هه مان شیوه پیتی (θ) ی گریکی که یه کسانه به (th) ی ئینگلیزی ناوی (theta) یه ، به هوی نه وه ی یه که م ده نگی (thematic) به (th) ده ست پی ده کا و $\theta = th$ ی گریکی ده کری به thematic role واته پۆلی بابه تانه به (θ role) یان (theta role) ناو بیرئ (بروانه: Radford 2000 : 120, Finch 1997 : 154).

ئىمە ئىماتىك پۆل بە پۆلى بابەتانه ناو دەبەين . ئەم پۆلە بابەتiane
 پىرىدىكات دەيسە پىنى بە سەر ئارگومىنتەكاندا ، واتە ئەگەر ئارگومىنتەكان لەو
 جۆرە نەبن يان ئەو جۆرە پەيوەندىيەيان لەگەل پىرىدىكاتەكاندا نەبى ، كە ئەم
 دەيەوى ، ئەوا پستەكە نارىزمانى دەردەچى (Bresnan 2000 : 304) .
 لىردا ئەو مان بۆ پوون دەبىئەو ، كەوا پىرىدىكات و ئارگومىنتەكان لە پال
 ھەندى مىكانىزمى تى تىۆرەكە دوو جەمسەرى سەرەكى پۆلى بابەتانهن .
 پىرىدىكاتىش لە ھەلپژاردنى ئارگومىنتەكانىدا پشت بە واتاكەى دەبەستى
 لەو ھى كەوا چەند شت ھاوبەشى لەگەلدا دەكەن ، بۆ نمونە كىردارىكى وەكو
 (xiwa:rd) پىويستى بە ھاوبەشىكىردنى ئەو كەسەيە كە بەكارى خواردنەكە
 ھەلدەستى ، لەلايىكى ترەو ئەو شتەى كارىگەرى خواردنەكەى دەكەوئتە سەر
 واتا دەخورى . لەلايىكى ترەو كىردارىكى وەكو (pekani:n) ھەلوئىستەكە وا
 ناخوازى كە لەيەك بەشداربوو زياتر تىيدا بەشدارى بكا ئەمەش بەھوى ئەو ھى
 ماناوا ناوہپۆكى كىردارەكە پىويستى بە كەرسەيى ھەيە بۆ ئەنجامدانى
 پىكەننەكە ، لەم بارەى دوايىدا كىردارەكە ھەريەك پۆلى بابەتانه بەھەر
 ئارگومىنتى دەبەخشى .

۲-۴-۲. پىوہرى θ - Theta Criterion

(ھەر ئارگومىنتى تەنيا و تەنيا يەك پۆلى بابەتانه لەخۆ دەگرى ، ھەرودھا
 ھەر پۆلىكى بابەتانهش بەيەك ئارگومىنت دەدرى) (Haegman 1999:27, Zogona 1988: 14) .
 بەپى پىوہرى θ ، گەر ئارگومىنتى زياتر لە پۆلىكى بابەتانهى پى بدرى ئەو
 لادانە لە تىورى θ و ئەنجامەكەشى پستەكە نادروست دەبى ill _ formed ،
 بەلام پوونكردنەو ھى پۆلى بابەتانهش ھەموو دەم وا ئاسان نىيە ، بۆ نمونە
 لەپستەيىكى وەكو:

5- *a:l^uda cu:wa bo sayra:n
 ئامانچ بابەت/كارا

(a:l^uda) هەردوو پۆلی (agent) و (theme) دەردەبێ، بەواتای ئەوەی (a:l^uda) لە لایەك دەبێتە بابەت و ناوەپۆکی پستەكە، لە هەمان كاتدا هەلسۆپینەری كرداریشه بەمەش پستەكە ناپزیمانیه، چونكە بەپێوەری پۆلی بابەتانه دوو پۆل بە (a:l^da) نادری. بە گەرانهوه بۆ پێوەری θ سەبارەت بە ئارگۆمێنتەكان لە چوارچێوەی پریدیكاتهكانهوه پۆلەكەى پى دەدرى، واتە پریدیكاتهكان هەندى شت لەبارەى بوونى (Entity) ئارگۆمێنتەكان و پەيوەندیه واتایهەكانیانەوه پوون دەكاتەوه، ئەمەش لە چوارچێوەی دوو پەرەنسییدا كە بریتین لە:

۱- هەلبژاردنی واتایی S_Selection: بریتیه لە توانای پریدیكاتهكان بۆ كۆتەبەندكردنی جووری ئەو ئارگۆمێنتانەى كە بەشدارى لەگەڵدا دەكەن، بەمەش پریدیكات ژمارەییكى دیاریكراو لەو ئارگۆمێنتانە هەلدەبژیرى كە پۆلى θ وەرەگرن.

(زانباریه فەرهنگیهەكانى ئیمه پەيوەستە بە تاییهەتمەندیهەكانى هەلبژاردنی یهكەى فەرهنگی (Cook: 1997:161). ئەمانەش زیاتر لە چوارچێوەی (θ grids) دا دەنویندین. تۆرى شیتا پیمان دەلى چ پۆلىكى بابەتانه ئارگۆمێنتەكانى پریدیكات لەخۆ دەگرن، بەمەش تاییهەتمەندیهە فەرهنگیهەكان لەپستەدا رەنگ دەداتەوه لەوهى كەوا چ جووره توخمى دەبى بەشدارى بكا، بۆ نموونه:

كرداری (nust) تەنیا یهك پۆلى دەوى كە كارایه و بەم جووره پيشان دەدرى:

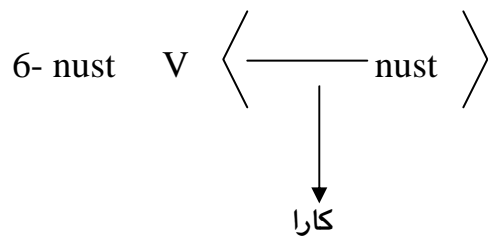

بەلام كرداری (xiwa:rd) دوو پۆلى لەگەڵدايه: كاراو كارتیكراو:

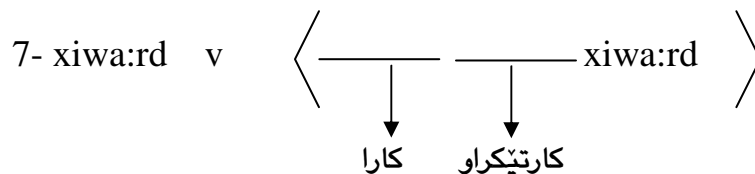

۲- هه لَبژاردنی که تیگوری - C_Selection: له پال هه لَبژاردنی واتایی وه کو تاییه تمه ندییکی تری پریدیکات کار ده کا، ئه مه ش توانای پریدیکات له هه لَبژاردنی که تیگوری ته واوکار (Complement)، که یه که فرهه نگییه که بواری پیده دا (هه مان سه رچاوه ۱۶۲).

دیسانه وه کرداری kawt پیویستی به ته واوکار نییه و به م جوړه نیشان ده درئ.

8- kawt v $\langle \emptyset \text{ kawt} \rangle$

به لام (na:rd) ته واوکاری ده وئ:

9- na:rd v $\langle \text{--- na:rd} \rangle$

ده کری هه ردوو هه لَبژاردنه که له یه ک بدرئ:

10- nust: v $\langle \text{---} \emptyset \text{ nust} \rangle$
 ↓
 کارا

11-xiwa:rd v $\langle \text{---} \text{--- xiwa:rd} \rangle$

به واتاییکی تر، هه پریدیکاتی یا کرداری له ریگه ی ده روزه فرهه نگییه که وه ده توانی جوړی که تیگورییه ته واو کاره که ی ده ستنیشان بکا، بو نمونه: له (12-a-b) پیدا.

12- a. * a:za:d s^xa:kay xiwa:rd.
 b. a:za:d hal^uz^ay xiwa:rd.

پستهی (12-a) له هه لېژاردنی ته واو کاره که یدا سه رنه که وتوو . چونکه که تیگوری (s^a:x) بو خواردن ناشی (ئهم تایبه تمه نییه به دهر له به کاره یانانه میتافور و نه فسانه ییه کانه).

یان له پستهی (13-a-b) یدا

13- a. na:za la mina:l^akay pirsi

b. na;za la diwa:rakay pirsi.

له (13-b) یدا کرداری (pirsi) ناتوانی ئه و جوړه (NP) ییه وه کو ته واوکار

هه لېژیری.

ئهم بیروکه یه ش په یوه ندی به بیره کوڼه که ی لقه که تیگوریه کانه وه (Sub-

categorization) هه یه سه باره ت به وه ی که کرداری تینه په پ هیچ ته واوکاری

وه رناگری و کرداری تیپه پ ته واوکاری یان زیاتر وهرده گری ، (Sub-

Categorization) به م شیوه ی خواره وه دهنویری :

14- dil^niya : A <—— CP>

15- xiwa:rd V < NP —— >

۳-۴-۳. روڼانی نارگو مینت. Argument Structure:

دروازه ی فهره نگی وه سفی ئه وه دهکا، که چوڼ وشه یی له پووی

سینتاکسه وه په فتار دهکا ، کاتی به و وشه ی تره وه ، یان به گرییکه وه

گریده دری، بونموونه کرداری (dagri) ده توانی له پستهی (16- a) به کاربی .

16- a. farha:d dagri

b. farha:d sarkawt dagri

c. farha:d ba a:w dagri.

ئەوھى ئىمە لەبارەى (dagri) بىھوھ دەيزانين ئەوھىھ ، كەوا بېيار لەسەر ئەگەر و نەگەرى رستە گونجاوھەكان بەدەين ، لە لايىكى ترەوھ، ئەوھشمان پىدەلئ، كە كردارى (dagri) پىويستى بەيەك كەرەسە ھەيە ، كە بە كارى (giryā:n) ھەلدەستئ.

پريدىكات پەيوھندى واتايى نيوان ئارگومىنتەكان دەردەبېرئ ، بۆ نمونە پەيوھندى واتايى نيوان پريدىكاتى (hal^wari) و ئارگومىنتى (gal^a:ka:n) يان نيوان پريدىكاتى (hal^gar^a:n) و (ma:raka) و (da:raka). ژمارەى ئەو ئارگومىنتانەى پەيوھنديان بە پريدىكاتەوھ ھەيە دەوھستتە سەر زانينى واتاي پريدىكاتەكە . ئىمە ماناي پريدىكاتى (hal^wri:n) نازانين ، گەر نەزانين ، كەوا ئەو پريدىكاتە پىويستى بە چەند ئارگومىنت ھەيە ، ئەو سىماواتايىھ پىي دەلئىن رۆنانى ئارگومىنت (Argument Structure) . زانينى رۆنانى ئارگومىنت لە ھەر پريدىكاتىكدا نەك زانينى ژمارەى ئارگومىنتەكانى ئەو پريدىكاتەيە بە لكو زانينى جۆرەكەشيەتى.

17- arxawa:n c^a:y lena:

كردارى (lena:) پىويستى بە ئارگومىنتىكە كە بەكارى لىنان ھەلبستئ . (arxawa:n) و ئەو شتەى كارى لىنانەكە ھەلدەگرئ. لە لايىكى ترەوھ داواكارىيە گونجاوھەكانى كردارى بە تەواوى پەيوھندى بە واتاكەيەيەوھ ھەيە ، بۆ نمونە لە كردارىكى وكو (cehes^t) دا لە پستەى (18)دا.

18- a:ra:m mal^akay cehes^t.

ئامازە بە دوو ھاوبەش دەكا ، چونكە ئىمە ناتوانين بىر لە كردارى (cehes^t) بکەينەوھ بئ ئەوھى ، بىر لە دوو ھاوبەشەى بکەينەوھ ، بەمەش واتاي كردارەكە ژمارە و جۆرى ھاوبەشەكانى دەستنيشان دەكا (: Haegman 1999: 25) بەمەش ھەموو كردارى رۆنانى ئارگومىنتى ھەيە ، جۆر و ژمارەكەى بە پىي جۆرى كردارەكەى دەگۆرئ بۆ نمونە .

19- a. cehes^t: 1:

2:

b. a:ra:m mal^kay ce hes^t.

1 2

ئارگومینتی (1) کارایه و نهجامدهری چالاکیه که یه و به بکەر ناو دهبری ،
ئارگومینتی (2) چالاکیه که وهردهگری . جیاوازی نه و پۆلانه به سەر
ئارگومینتهکانا دابهش دهن و پۆلی بابهتانه وهردهگرن و واتا ئارگومینتی (1)
پۆلی بابهتانهی کارا وهردهگری و ئارگومینتی (2) پۆلی بابهتانهی بهرکار
وهردهگری ، نه و ئارگومینتانهش به هۆی NP ییه وه به دهر ده که ون (بروانه
همان سهراچاوهی 26)).

۵-۳ سیمای لقه که تیگوریهکانی کردار:

(یاسای فرهیز پیکهینان له VP یدا که تیگوریه سه رهکیهکانی کردار
دهستنیشان دهکا و توانای نه وه مان پیده دا که وا کردارهکان به پیی جۆری تهواو
کارهکانیان دابنری پۆل بکهین به م پییه کردار دهبی به م جۆره له فهرهنگدا لیست
بکری که وا هیما بۆ جۆری تهواوکارهکانیان (له پال زانیاریهکانی تری وهکو به شه
ئاخاوتنه که ی -V- دهربرینه که ی) نه م هیما کردنه ی سیمای لقه که تیگوریه که
به م شیوهیه [X] دهردهبری نه م هیله ، _____ ، شوینی کرداره که یه و ، X ،
جۆری تهواوکاره که یه تی که VP ییه که تهواو دهکا و بریتییه له N یان adj ، یان
NP یان (AP) ییه ، بۆ نمونه سیمای نه م کردارانه ی خواره وه به م شیوهیه
دهبی :

20- a. na:rd , V [N]

b. x:ward , V [N]

c. ba:war^kird , V [N]

جیاوازی له نیوان لقه که تیگوریهکان Sub – Categorzation و پۆنانی
 θ یان پۆنانی ئارگومینتهکان له وه دایه که وا قالبی لقه که تیگوریهکان له گه ل
کردار دا یه کده گرن و ته نیا ئاماژه به تهواوکارهکانی کردار ده که ن ، نه و

که ره سه یه ی پیش کردار ده که وی له زمانی کوردیدا . قالبی لقه که تیگورییه کان هیچ ناماز هیکی بو بکه تیدانیه ، ئەمەش بەهۆی ئەوهی که وا هه موو کرداری بکهری تیدایه ، به م پییه ناکری پۆلی کردار به پیی بوونی بکه پۆل بکری به لام هۆی ئەوهی ئەم بنه مای پۆلکردنه بو بهرکار دهشی چونکه کردار هه یه و ته واوکار وهرناگری (کرداره تینه په ره کان) بو نمونه کرداری (na:rd) له پسته ی (21) دا .
21- min na:makam bo ewa na:rd.

له بهر پۆشنای لقه که تیگورییه کاندا لقه پۆل ده کری بو دوو NP : 1 –
2 na:ma – یه کیکیان (pp) ییه (bo ewa) به لام به هۆی ئەوهی کرداری (na:rdin) داوای سی ئارگۆمینت ده کا و هه ر ئارگۆمینتی پۆلیکی بابه تانه وهرده گری .

22- na:rdin <agent, theme/patient/goal>

ئەم شیوه ریزکردنه ی ئارگۆمینته کانی کردار ، پۆلانی ئارگۆمینته .
به م جوړه بکه ناچیته قالبی لقه که تیگورییه کانه وه ، به لام ده چیته قالبی پۆلانی که تیگورییه کانه وه (بپروانه 28 : Haegman 1999) .
له لاییکی تره وه ئەگه ر له ورده کارییه کانی پیوه ری θ بکۆلینه وه بۆمان دهرده که وی ، که وا جهخت له سه ر ئەوه ده کا شوینی هه موو ئارگۆمینتیکی ناوه کی Internal Argument ی به خورته کی (الزامی) ده بی پرپرکیته وه و پۆلیکی بابه تانه بدا ، که له فه ره نگدا دیاری ده کری ، به لام کاتی شوینی ئارگۆمینتی دهره کی پر ده کاته وه که فره یزی کرداری VP پۆلیکی دهره کی بدا ، ئەگه ر نا شوینه که ی به به تالی ده مینیته وه (بپروانه 14 : Zagona 1988) هه موو ئارگۆمینتی وه کو سه ره ی دهره وه ی فره نه گی لیست ده کری ، له گه ل هندی پۆلی بابه تانه یه ک ده گرن ، لقه که تیگورییه کانی نیشانه ی θ یان تیدایه ، کرداریکی وه کو (xawt) له (23) دا .

23- pa:sawa:naka xawt.

ئارگۆمینتی ناوه کی (Internal Argument) ی تیدا نییه ، به لام لی ره دا XP پۆلی بابه تانه ی بکه ر agent ده دا به ئارگۆمینته دهره کییه که ی pa:sawa:n به لام له پسته یه کی وه کو (24) دا XP هه ی پۆلیکی بابه تانه به ئارگۆمینت نادا :

24- pedac^e ba:ra:n be.

25- wa: day:ra ka a:za:d na:yat.

له م پستانه ی سهره وهدا به دیار ده که ویی که وا حاله تی ئارگومینتی دهره کی زور پوون نه بی به پیی نه و پوونکردنه وانه ی سهره وه ده کریی به راوردی له نیوان ئارگومینتی ناوه کی و ئارگومینتی دهره کی بکه یین:

۱- پۆلی بابته تانه ی ئارگومینتی دهره کی له لایه ن VP ییه وه ده درئ.

۲- پۆلی بابته تانه ی نه م جوره ئارگومینته یان agent و یان theme وه پشت به پۆلی به رکار ده به ستئ.

۳- ته نیا ئارگومینتی دهره کی ده کریی بی پۆلی بابته تانه non-thematic بی. به م پییه ئارگومینتی دهره کی و ناوه کی به پیوه ری کرداری (V) ده ستنیشان بکریی به هوی نه وه ی نه و ئارگومینتانه ی (ته واوکار) له ژیر ده سته لاتی سهره دابی نه وه ئارگومینتی ناوه کییه ، به لام له دهره وه ی ده سته لاتی (V) دا دابی نه وه دهره کییه .

له لایه کی تره وه به پیی پۆنانی ئارگومینته کان ده کریی به م شیوه یه ی خواره وه ئارگومینتی دهره کی و ناوه کی لیک جیا بکریته وه :

26 . $X < \underline{Y}, P Z >$

نه م ئارگومینتانه X, Y, Z له نواندن (<.>)یدا به پیی پۆله سنتاکسی و پۆنانه ههره مییه کانن له سینتاکسدا . نزمترین باری xy و Z ئارگومینتی تومینه لی ده نوینئ (DP,NP) بگۆری (متغیر) -p- پیشنیاوی لۆکال ده نوینئ . X له دهره وه ی که وانه گۆشه ییه که یه ، که به <> (anglebrackets) و x ئارگومینتیکی دهره کییه . Z, Y ئارگومینتی ناوه کین Y ئارگومینته هیل له ژیره ، نه وه ده گه یه نی که ئارگومینتیکی ناوه کی راسته وخویه (که ده بی له گه ل v یدا خوشک بی ، که چی Z ئارگومینتیکی ناوه کییه و به ناویزه یی له PP یدا یه . نه م راستیانه ش مه رجی یان کۆتبه ندی ده خه نه سه ر نیشانه کردنی θ وه ، ده بی نه وه ش بلین که وا ته واو کاره کان له ژیر مه رجی خوشکایه تی (Sister Hood) نیشانه ی θ وهرده گرن . به لام سه ره و ته واوکاره کی نیشانه ی θ به بکه ر ده دن ، به واتایه کی تر بکه ر له پوی θ وه نیشانه ده کریی به هوی کرداره وه ، که خوشکیه تی ، زاراوه ییکی تری په یوه ست به و مه سه له یه زاراوه ی راسته و خو

Direct و ناراسته و خو Indirect، له وهی كهوا سه ره پاسته و خو پۆلی θ به ته و او كاره كانی د هداو ناراسته و خو پۆلی θ به بكه ر د هدا (بروانه Cook 1997 :172)، 305 (Bresnan 200: 305) بۆ نمونه ئەم هیلکارییهی خواره وه و ه ر ده گرین:

27.

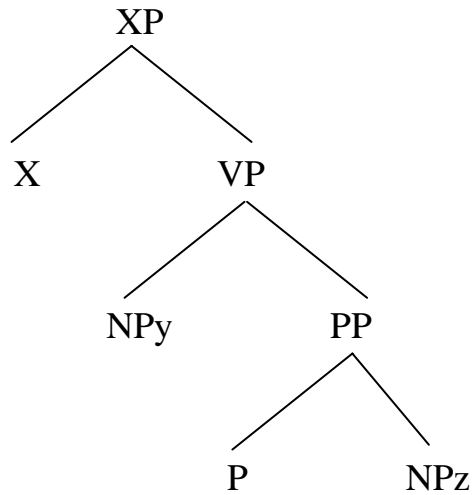

بۆ تیگه یشتنی هیلکاری (27) سه یری هیلکاری ژماره (41) بكه .

6.3 . ئیکس – بارو تیۆری θ :

پێگهی په یوه ندی کردنی یان به ستنه وهی زانیارییه فهرههنگییه کان به پرۆسهی تیۆری سینتاکسی ئیکس – باره وه له پێگهی چه مکی جیکه وته وه (projection) ه وه ده بئ ، بۆ نمونه سه ره ی کرداری $V(xawt)$ جیکه وته که ی V ییه ئەمه ی دواییان جیکه وته که ی له $VP(V)$ داده بئ . ئەم پرهنسییه که ئیکس – بار به سه ره ه موو که تیگۆرییه کانی تری وه کو (Adj, N....) جیبه جیبی ده بئ نه ک ته نیا (V) به م پێیه $\bar{X}\bar{X}X$ سه راپا کردنه بۆ هه موو که تیگۆرییه کان . ئەمه ش ئە وه ده گه ینئ که وا یه که یه کی فهرههنگی (V) بۆ نمونه هه موو زانیارییه فهرههنگییه کان سه ر ده خا له (V) بۆ VP به م شیوه ی خواره وه:

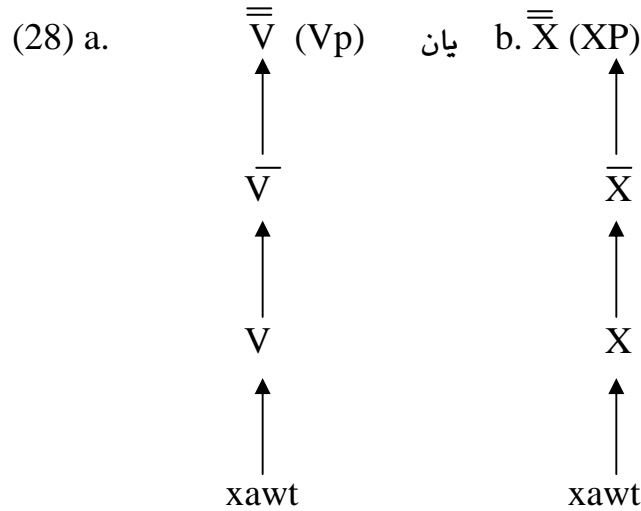

(دهروازه‌ی فەرهنگی (Lexical Entry) پیمان ده‌لی ئه‌و یه‌که فەرهنگیه (xawt) کرداره، یه‌که م جار وه‌کو سهره ده‌چیته ناو فریزه‌که‌وه دواتر ئه‌و زانیاریانه‌ی که ماوه‌ته‌وه به ریگه‌ی پره‌نسیپی ئیکسباره‌وه ده‌که‌ویته ناو پۆنانه‌که‌وه (بروانه 1997:166 Cook). ده‌بی ئه‌وه بوتری‌که‌وا له‌سهره‌تاکانی ریژمانی به‌هه‌مه‌یناندا ، فەرهنگ له‌گه‌ل پیکه‌ینی که‌تیگورییه‌کان به ریگه‌ی یاسای فره‌یز پیکه‌ینان PS – rule و یاسای لیستکردنی فەرهنگی Lexical Insertion کاری ده‌کرد ، ((به‌لام به‌م شیوه‌ی کار کردنه له تیوری ستانداری فراوانکراو (EST) گۆراو به‌جۆری که‌وا فەرهنگ پیکه‌ینی سه‌ربه‌خۆی هه‌یه‌و به‌یه‌که‌وه له‌گه‌ل پیکه‌ینی که‌تیگوری (categorical component) کار ده‌کا له ریگه‌ی لقه سیسته‌میکی بنجی ریژمان.

هه‌ر ده‌روازه‌ییکی فەرهنگی له‌وه‌سف کردنی هه‌ر یه‌که‌یه‌کی فەرهنگیدا کۆمه‌لی زانیاری پۆنانی له‌به‌ر چاو ده‌گری ، که په‌یوه‌ندی به‌لایه‌نی سینتاکس و واتایی و تایبه‌تمه‌ندی ده‌نگی و گه‌لی تایبه‌تمه‌ندی ناوه‌کی تری یه‌که فەرهنگیه‌که‌یه‌وه هه‌یه : (Casadio, 1999: 3).

۷-۲- نمونہ ی زانیاریہ فہرہ نگیہ کان:

زانیاریہ فہرہ نگیہ کان ئەم جۆرانہ دەگریتە خو:۔

۱- تاییہ تمەندیہ دەنگیہ کان. Phonological Properties.

ئەم جۆرہ تاییہ تمەندیہ ش ئەمانە ی خوارەوہ دەگریتەوہ:

أ - ھینۆ ترپہ و ناوبرہ کان (فاصل).

ب - دەربیرین (Spelling) ئەمەش زیاتر پەیوہستە بە گۆرینی دەنگە کہ یان

کرتاندنی ، یان زیادکردنی . وەکو گۆرینی دەنگی ش ← ژ لە ژیر

کاریگەری یاسای دەنگی گری و کپیدا.

۲- تاییہ تمەندی مۆرفۆلۆجی Morphological properties .

أ - مۆرفیمی پیزمانی . ب - وشە دارپژ ج - لیکدان (وشە لیکدان).

۳- تاییہ تمەندی واتایی Semantic Properties

أ - سیمای ئەسلی (Inherent)

لەبەر ئەوہی پئی دەلین ئەسلی چونکہ لەگەڵ یە کہ فہرہ نگیہ کہ دا لەدایک

بووہ و پئوہی لکاوہ . بۆ نمونہ لە وشەییکی وەکو (کور) سیمای ئەسلیہ کانئە بەم

جۆرہ دەبی:

+مرۆڤ، +زیندوو ، +ناسراو ، +ژمیراو....

ب - سیمای بابەتانیہ Thematic Features : پۆلی θ ەکان دەگریتەوہ : بکەر

(Agent) ، بابەت (Theme....).

ھەر وہا پووکار (Aspect) بەردەوامی ، دوور (....).

ج - سیمای ئەرکی CP,IP Functional features .

۴- تاییہ تمەندیہ سینتاکسیہ کان:

أ - لقە کہ تیگۆریہ کان - Sub Categorization .

وہکو ئەوہی کردارە کہ پئویستی بە تەواو کار ھە یە یان نا.

ب - سیمای ریکەوتن - Agreement Futures .

کەس و ژمارە ، پەگەز (Gender)، دۆخ.

۵- فرەیزی ناوی بۆ نمونہ ئەم سیمایانہ وەردەگری:

NP [+ناسراو] [نابه رجه سته ، + مرؤف] ، [+ژمير دراو + زيندو] ، [+N]
 kur[^] (له تيؤرى ستاندارى فراوانكراودا له (T – Model) دا باس له بيناي
 هه پهمى په يوه ندى نيوان بنج (پيكهيني فهره نكي كه تيگورى) له لايه ك و نيوان
 فؤرمى دهنگى (Phonetic Form) فؤرمى لؤجيكى (Logical Form)
 له لايه كى تره وه ئاستى نواندى ناوه نده به هؤى پؤنانى ژيره وه (D- structure)
 و ئاستى سه ره وه (Shallow) به پيى گريمانه ي تيؤرى Minimalist ئه و
 ئاستى پؤنانى ژيره وه و پؤنانى سه ره وه به دهر ناكه ون و فهره نك راسته وخؤ له
 ريگه ي دوو ئاسته بنه پرتييه كه ي (PF) و (LF) جيكه وته ي ده بى
 (Casadio 1999:3).

۳- ۸ ئايا ته نيا كردار پؤلى بابه تانه ده دا؟

باسى ئه وه مان كرد كه وا كردارى فهره نكي ژماره يى پؤلى -θ ده دا و ئه و
 پؤلانه ش داواى ئارگو ميئتى گونجاو ده كهن ، ئه مه ش ئه وه ده گه يه نى كه وا ته نيا
 كردارى پيده رى ئه و پؤله بابه تيبانه يه . به لام ئه مه راست نييه ، چونكه ناوئيش
 ده توانى داواى ئه و ده روازه فهره نكيان به كا بؤ به كارهيئانيان و يه كتر
 به سته وه يان (Cook 1997: 176, Haegman 1999 : 39).
 بؤ نمونه له پسته ي (29) دا به هؤى ئه وه ي چاووگ له زمانى كورديدا
 مامه له ي ناوى له گه لدا ده كرى ئه گه ر چى له بنه پرتدا چه مك و ناوه پؤكى كردار
 هه لده گرى بؤ نمونه :

29- hel[^]kis[^]a:ni a:ri ba kewakada:.

به هه مان ريگه ي شيكردنه وه ي كرداره كان ، چاووگى hel[^]kis[^]a:n
 پيويستى به ئارگو ميئتيكه هه لكشانه كه ئه نجام بدا (Agrent – a:ri) وشتيك كه
 پيدا هه لكش (ba kewaka) كه (Locative – Goal) ه.

۳- ۹ جولانه وه و پؤلى بابه تانه :

هه ندى زمان به پيى ياساكانى گويزانه وه و وه كو تاييه تمه ندييكي سه راپا ريگه
 به هه ندى كه ره سه ده دا ، كه له شوينى خؤى بجولئ (وه كو وشه ي پرسيار له
 زمانى ئينگليزيدا) ، به لام ئه و زانياريه ي به هؤى فهره نكه وه ده درئ به هؤى

گويزانه وه كانه وه ناگورئ ، بؤ نمونه ئه گهر بارى فهره نگی کردارئ ئه وه بوو كه وا ته واو كاريكى NP وهر ده گريئ ، ئه و ته واو كاره به هؤى كرده كانى گويزانه وه ون نابئ . ده روازه ي فهره نگی له GB يدا ئه وه شى په سهند كردووه كه وا شيوه ي په يوه ندى وشه قالبى تاكه لقه كه تيگورئى دروست ده كا و هيچ قه دبپئى له نيوان به يوه ندى ئارگومئنتى سينتاكسى و رؤلى سيمانتيكى دروست ناكا ، (Black 1999: 30, Cook 1997: 167).

بؤ نمونه له شيكردنه وه ي بكه ر نادياردا:

30- Pa:raka dizra:.

ناكرئ (Pa:ra) كه بپوكه ي سه ره كى پسته كه يه (Theme) له بارئكدا ئاماژه به به ركار (Object) بكاو له بارئكى تردا ئاماژه بؤ بكه ر (Subject+) بكا، به مەش رؤلى بابەت (Theme) هه رده م به به ر كاري راسته وخؤ دهرئى له چوار چئوه ي کردارئكى تپه ردا، به لام رؤلى سود وهرگر (Recipient) به به ركارى ناراسته وخؤ دهرئى . به م پئيه رؤلى سيمانتيكى له رؤنانى ژيره وه دا دهرئى ئه مەش له ريگه ي ده روازه فهره نگیه كانه وه (گريمانه يئى تر كه ريگه له جولانه وه ده گريئ به هؤى ئه و گورانه ي له به ستنه وه ي نيوان ئارگومئنتى سينتاكس و رؤلى سيمانتيكى رووده دا) . له به ر ئه وه يه جولاندى هه ندى شت له دهره وه ي شوئنه كه ي خؤى ريگه ي پيدراوه بؤ نمونه گواستنه وه ي WH ي پرسيار، به لام هيچ كه ره سه يئى تر بؤى نييه بؤ ئه و شوئنه بجوئى . رؤلى سيمانتيكى له شوئنه ئه سلئيه كه ي خؤى ده مئئى (به ر له جولان) له برى ئه وه ي له گه ل فره يزه كه بجوئى . رؤلى سيمانتيكى به شئى نييه له دره ختى نواندنه كه ، به لكو به شيكه له لقه كه تيگورييه فهره نگیه كه كه ده چئته شوئنى رؤنانى ژيره وه ، جولاندى بؤ ئه و شوئنه ي كه په يوه سته به رؤلكى سيمانتيكى ريگه ي پئى نادرئ ، كه ده بيته مايه ي وهرگرتنى ئه و كه ره سه جولاره بؤ رؤله سيمانتيكه ي ئه و شوئنه ، چونكه ئه مه په يوه ندى بنه رته ي ده گورئى (شوئنى تريسه كه Trace كه دواى جولانه وه كه جيماوه به ستنه وه يئى له نيوان كه ره سه جولاره كه و ئه و شوئنه ي له رؤنانى ژيره وه دا پرى ده كاته وه دروست ده كا . ئه مەش ئه و راستييه ي سه ره وه دووپات ده كاته وه كه وا ئه و به ركاره ي كه بؤ

شویینی بکر ده گوڙریتته وه (له زمانی کوردیدا ئه و گوڙزانه وه یه نییه) پۆله θ یه بڼه پرتیه که ی خوی له دهس نادا (پروانه 30: Black 1999). وه کو پیشتر ئاماژه مان پئی کرد ته و او کار NP له گه ل گوڙزانه وه له ناو ناچی ، به هه مان شیوه ته و او کاریکی تر دوا ی گوڙزانه وه که زیاد ناکری و که تیگورییه که ش ناگوری . چۆمسیکی زانیارییه کانی دهروازه فهره نگییه کان به پیروژ Sacrosanct ناو ده با ، دهروازه فهره نگییه کان به م پییه ته نیا له دارشتنی پۆنانه کاندایه که و ته ی نابی ، به لکو له ئاستی LF و پۆنای ژیره وه و پۆنای سه ره وه و هه موو زنجیره به کارهینانه کاندایه که و ته ی ده بی .

۱۰-۳ چوار چۆیه ی هیژو پیوه ری θ :

سه باره ت به و هیژه ی به پیوه ری θ ده دری ، به ته و او ی هه موو ده م سه رناکه وی ، زیاتر له پروانگی ئه و سه ربیارانه ی له رسته دا زیاد ده کری کیشه یی یان لادانی له پیوه ری θ دروست ده کا ((پۆنای ئارگۆمینته کان له گه ل کردار یه که ده گرن بۆ دیاری کردنی ژماره یی پیکهینی رسته ی ریژمانی ، به لام پۆنای ئارگۆمینته کان ناتوانی به ته و او ی چوارچۆیه ی رسته کان پر بکاته وه (Haegman 1999:28) بۆ ئه م مه به سته ئه گه ر بمانه وی هه و اله که یان مه به سته که به ته و او ی بگه یه نین ده بی په نا به رینه به ر که ره سه سه ربیاره کان بۆ ده ستنیشانکردنی شوین و کاتی رووداوه که . بۆ نمونه ، کرداریکی وه کو (na:rdin) پیویستی به سی ئارگۆمینتی سه ره کی هه یه :

31- min na:makam bo ewa na:rd.

1 2 3

به لام ده کری رسته که به م شیوه یه ی خواره وه بی :

32- a:za:d namaky ba tur^ayaiwa bo ewa na:rd.

چۆمسیکی ئه مه به ده رچون یان لادان له پیوه ری θ داده نی ، به وه ی که وا (a:za:d) ته نیا ئه و که سه نییه که نامه که ی ناردبوو ، به لکو ئه و که سه شه که تورپه بووه . به مه ش (a:za:d) یه ک ئارگۆمینته و دوو پۆلی θ پیدراوه ، ئه مه ش

به لادان له پټوهری θ داده نری ، چۆمسکی ههولئ ئه وهی داوه چاره سه ری ئه و کیشه یه بکا به سوک کردنی هه ندئ له کۆتبه نده کانی پټوهری θ له لاییکه تره وه زمانه مرؤه هه ول ددها که ره سه زیاده کان له پۆنانی رسته دا که م بکاته وه ، ئه گه ر چی ئه م زیاده یه له زمانه ناسروشتیه کانی وه کو زمانه ماتماتیک قه بوول ده کری:

چۆمسکی ئه م شیکر نه وهی له دوو توئی دووپره نسپ دا ئه نجام داوه ، که زیاتر ده چیتته چوارچی وهی تیوری (بچوکترین پرؤگرام - Minimalist program) که به ئاماژه ییکه کورت له و دوو خاله ی خواره وه دا پرونی ده که یه وه :-

۱- لیکدانه وهی پراو پر : (Full Interpretation – FI)

هه ر که ره سه یی که له رسته دا ده ر ده که وی ده بی به ریگه یی لیکدیریتته وه و هیچ زیاده یی له پۆنانی زمانه که دا قبول نه کا .

۲- پره نسپیه وزه پاراستن : Principle of Economy

چۆمسکی تیبینی ئه وهی کرد که وا ده بی له پۆنانه کانی زماندا ئابووری بکا له ئه گه ره کانیدا ، به مه ش ته نیا ئه و که ره سانه له رسته دا به ده ر بکه وی که پیوستن ، ئه م پره نسپیه زۆر بنه رته یه بو پاراستنی سیسته می کۆتبه نده کان ، له به رانه ر ئه و پره نسپیه دا زیادکردنی سه رباره کان ده بیته مایه ی به ره مه یانی ژماره ییکه زۆری ئه گه ره کان ، به لام ئابووری کردنی پۆنانه کان له هه ندئ پۆنانی بی لیکدانه وه مان دوور ده کاته وه (بروانه 1999:9 kuhn ، Cook 1997:168) .

33- min amr^o ka be kar bum na:mayaki sayrim bo

bira:darek nusi:

34- na:mayakim nusi.

۱۱-۳ . رۆلی سیمانتیکی و پیکهاتی بکه ر نادیار (Passive):

تیوری GB له شیکردنه وهی . نادیاردا هه مان ریگه ی ریزمانی گوێزانه وه به ته وای ده سه به ر ناکا . شیکردنه وهی ریزمانی گوێزانه وه (له تپه ی دا له پۆنانی ژیره وه ده سه پی ده کا ، دواتر به هوی جولانه وهی بکه ر (یان لادانی _

حذف) پۆنانى سەرھوھ پاسىف بنىاد دەنى . ئەم ھەولەى ئەو پېزمانە ئەو سەراپاكردەنى خوارەوھى لىدەكەوئتەوھ .

- ۱- ھەموو كىردارىكى تىپەر (Transitive) گۆپانى بىكەر نادىيارى تىدايە .
- ۲- ھىچ كىردارىكى تىنەپەر (Intransitive) گۆپانى بىكەر نادىيارى تىدا نىيە .
- ۳- بىكەرى نادىيار لەگەل بەركارى دىار (Active) جوت دەبن .

تىۆرى GB بەتەواوى ھەمان پىگە دەستەبەر ناكا لە شىكردنەوھى نادىياردا GB . ھەول دەدا وەسفى ھاواتايى (Synonymy) نىوان پستەى نادىيارو دىار بكا .

وھكو لە (35) دابەدىار دەكەوئ:

35- a.c^ro na:zay bo a:hangaka ba:ng kird.

b. na:za bo a:hangaka ba:ng kira.

ھاواتايى پستەكانى (b.a) لەوھدایە كەوا ، لە ھەردووکیاندا (na:za) ئەو كەسەيە كە بۆ ئاھەنگەكە بانگراوھ .

رۆلى گشتى سىمانتىك وھكو ، بىكەر (Agent) ، بابەت (Theme) ، ئامانج (Goal) ، لوكال (Locative) ... ھتد لە پىگەى دەروازە ھەرھەنگىيەكانەوھ بە ئارگومىنتەكانەوھ دەبەستىنەوھ بۆ نمونە كىردارى (ba:ngkirdin) دەروازە ھەرھەنگىيەكەى بەم شىوھىە دەبئ:

36- bang kird, V. [— NP (PP)]

[bo]		
(بىروانە 29 Black:)		
Bang kird, <AGT, THEME, GOAL>		

۳- ۱۲. ژمارەو جۆرەكانى پۆلى بابەتانە:

ھەرچەند ناكىرئ لىستىكى يەك لاکەرەوھ بۆ ژمارە و جۆرى پۆلەكان دروست بىكەن ، ئەمەش بە ھۆى ئەوھى بە پىى لىكۆلەرەوھكان دەگۆرئ ، لىرەدا ھەول دەھىن گرینگىرتىيان بخەينە روو :

۱. پۆلی بابەتانهی کارا AGENT Theat Role

گرنگترین تاییه تمه ندییه کانی کارا:

أ - بۆ جیاکردنه وهی کارا له بکهری ریزمانی دیرین ((هموو کارایه بکهری ریزمانی دیرینه ، به لام به پیچه وانه ش نابئی (یوسف شریف ۱۹۹۰: ۹) به واتای ئه وهی کارا ده بئی هه رده م زیندوو بئی ، به کاری ههستی:

37- ma:mosta (کارا) wa:na daletawa.

38- ba:yaka (بکه) kaprakay ruxa:nd.

ب - ده کری به سیما بنه ره تییه کان بکه ره له کارا جیا بکهینه وه (Inherent

Features)

۱- کارا [N+ ، زیندوو ، هیز ، +مه به ست]

۲- بکه [N+ ، ± زیندوو ، ± هیز ، ± مه به ست]

ج - کارا ئارگومینتیکی دهره کییه (External) له ریگهی VP ییه وه نه ک V

ییه وه پۆلی واتایی پی ده درئ.

د - V به شیوه ییکی ناراسته وخو ئه و پۆله به کارا ده دا بۆ نمونه له رسته ی:

40- aw barda kay ha:wes^t.

وینه ی (41) پوونی ده کاته وه: _

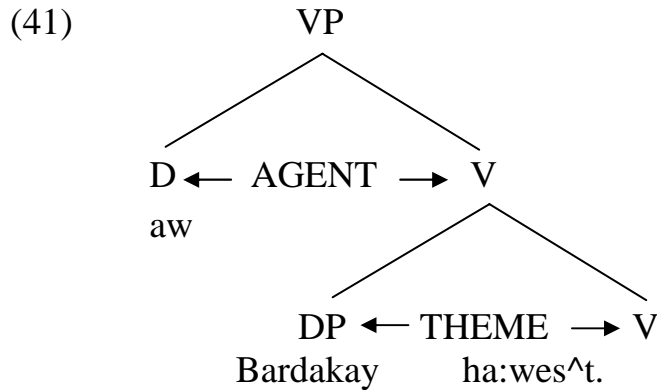

ه - ته نیا شوینی کارایه که ئارگومینتیکی دهره کی ده توانئ به بی پۆلی

واتایی بی ، ئه مه ش وه کو وتمان ناوه پۆکی کرداره که ده ستنیشانی ده کا.

سەبارەت بە پستەى بکەر ناديار ، زۆر جار ناديارى نا پىزمانى دەبى ئەگەر
بکەر کارا نەبى (فریدون عبدول ۱۹۹۸: ۴۱) بۇ نموونە لە پستەى پىشودا -
42- a.b:yaka kaprakay r^uxa:nd.

کە دەکرى بە بکەر ناديار دەبىتە :

43- kabraka r^uxenra:.

یەكسەر بىرت بۇ ئەو دەچى ئەنجام دەرى پوخاندنى کارا بى.

بەلام مەرج نىيە ھەر ئاوەلگوزارە بى دەبىتە بکەر يان بەرکار بۇ نموونە :

s^a:r xos^a بکەرە ، يان jadakay baribr^i بەرکارە

۲. پۆلىى بابەتانەى تەوەر (Theme): بە پىى ھەندى لە پىناسەکان تەوەر
ئارگومىنتىکە گەلى ئاماژە کردن ھەلدەگرى وەکو گۆرپىنى بار ، کە لەئەدەبىياتى
زماندا بەکاردى . زۆر جار زاراوہى کارلىکراویش بۇ ئەم مەبەستە بەکاردى کەواتە
(پۆلى بابەتانەى بابەت کەسىکە يان شتىکە کارىگەرى کردارى دەکەوتتە سەر
(Fromkin 2002:192) .

44- s^awnim pa:rakay doziyawa.

45- s^ayda: filimakay bini.

46- filimaka bi:nra?

جياکردنەوہى تەوەر و بابەت Theme و کارتىکراوى لای زمانەوانەکان زۆر
جىگىر نىيە ، ھەندىکیان باوہرپیان وایە یەك پۆلى بابەتانە ھەردوکیان دەنوینى و
ھەندىکی تر پریان وایە دوو پۆلى بابەتانەى جياوازییان ھەيە : پۆلى بابەتانەى
Patient ئاماژە بە مرۆفى دەکا، کە گۆرانىکی ناوہکىی بەسەردا ھاتبى (Theta
Role) بۇ نموونە :

47- s^us^aka s^ika:.

48- ma:l^aka r^ima:.

49- gal^a:y daraka hal^wari.

ئەمانە ھەمووی گۆرپىنى (بار) يان تىدايە بەلام تەوەر Theme گۆرپىنى
بابەتى تىدا نىيە .

50- kitebaka sawza.

51- mal^ma:n gawraya.

52- kewaka saxta.

به لّام مهرج نییه هه موو دهم کارتیکراو (Patient) بۆشایی بهرکار پپر
بکاته وه، بۆ نموونه:

53- s^ri:n mird.

54- mird <θ mird >

s^ri:n تاکه ئارگۆ مینتی کرداری (mird) ه پۆلی بابته تانه ی s^ri:n لیره دا
کارلیکراوه (Patient)، به م شیوه یه:

55- mird <patient: s^rin>

ههردووکیان theme و Patient ئارگۆ مینتی ناوه کیین

ههردووکیان ئەم جۆره سیمایه و ههرده گرن:

تهوهر <± زیندوو>، <- گۆرینی بار>

کارتیکراو <± زیندوو>، <+ گۆرینی بار>

۲. شوین (لوکال) (Locative)

بریتییه له شوین که وهک وهرگر Recipients یان دوا خالی پیره و Path کار بکا:

۱- ئارگۆ مینتی ناوه کییه Internal_a.

۲- به هوی پیشناوه وه پۆله بابته تانه که ی پیده درئ.

۳- ئەو شوینه یه که وا رووداوه که ی تیدا به دهرده که وئ.

۴- زۆرجار واده بی له گه لّ ئامانج (Goal) پۆله که یان تیکه لّ ده بی بۆ نموونه:

56- min ba:zim daya na:w ba:xaka. (Goal)

57- min ba:zim daya naw baxaka. (Location).

به لّام ده کری به سیماکان جیا بکرینه وه.

۴. ئامانج: Goal

ئەو شوینه یه که کرداره که ی بۆ ئاراسته ده کری (Fromkin 2002:193)

يان دوا خالى گه يښتني كرداره كه يه .

58- na:makam bo narmi:n na:rd < + زیندوو > <Goal>

59- na:makam la sar mezaka da:na: < - زیندوو > <goal locative>

۵. پیوهر (پیوانه) و پر Measure or Amount

هه ندى ئارگومینتن دهر بری چوارچیوه یه کن قه واره و په هه ندو کیښ، ...
ده گریته وه .

60- nirxi am kiteba da dina:ra.

61- pa:ni am z^ura penj matra.

62- mewa:nakan se roz^dameninawa.

هه ر هه موویان سیمای (_ زیندوو) هه لده گرن .

۶. رولی نه زمونکار _ (Experiencer):

ئارگومینتی که ئاماژه بو هه ست) (Sensory، هوش (Cognitive) و
نه زمونوی سوزداری (Emotional Experience) ده کا .

63- aw mina:l^a s^a:xi nadi:wa.

64- zor kas la dupis^k datirsin.

65- aw kasi xos^na:we.

۷. وهرگر: Recipient (نه و ئارگومینته یه که شتی وهرده گری جا چاک یا

خراپ)

66- kirekam da:ya xa:wanakay. < + زیندوو >

67- a:ma:nj na:makay gayg:nda mamosta:ka. < + زیندوو >

68- garmiyaka gays^ta da:raka, < - زیندوو >

۸. سەرچاوه Source:

ئەو ئارگومېنتەيە كەوا شوينى دەسپېكردى كارەكە نیشان دەدا
(Fromkin 2002:193) ئەمىش سىماي < ± زىندوو > ھەلدەگرئ

69- am wenayam la bira:darekawa bo ha:tuwa.

70- am mewa:nam la koyawa ha:tuwa.

۹. ئامپىر – Instrument:

ئامپىرىكە كىرارىكى پى جىبە جى دەكرئ واتە (ئارگومېنتىكە بەھۆيەوہ
كىرارى ئەنجام دەدرئ) (Fromkin 2002: 193).

71- s^ri:n darga:kay ba kli:l kirdawa.

72- ba ka:raba: suta:.

73- bisma:raka biri:nda:ri kird.

(يوسف شريف ۱۹۹۰ ۱۲)

ئامپىرىش سىماي < - زىندوو > ھەلدەگرئ؟

۱۰ – (ھىزن) Force: ھىزىكى سروشتىيە دەبىتە مايەى گۇرانكارىەك
(Fromkin:2002:193)

74- la:fa:waka ma:l^akay rima:nd.

75- ba:yaka panjarakay s^ka:nd.

۱۱. سوودمەند: Benefactive:

ھەردەم سىماي < + زىندوو > وەردەگرئ.

(بەو كەسە دەوترئ كە سوود لەكارئ وەردەگرئ) (يوسف شريف ۱۹۹۰: ۱۹).

76- clakay la bar mina:l^aka kird.

77- mil pec^akam la mili bra:kam kird.

78- da:ykaka keki bo kic^aka dirust kird.

۱۲. پیرهو: Path:

پیرهو ئارگومینتیکه، کهوا له سهچاوه وه ئاراسته که وهرده گری و بهره و
ئامانج دهروا

79- a:suda la cogaka par^iyawa.

80 – damawe la karkukawa bic^im bo slema:ni.

دهبی بوتری کهوا پۆلی ئه و ئارگومینتانه زۆرجار تیکه ل ده بن یان
له رسته ییکا چه ند پۆلی دیار ده که وی بۆ نمونه:

81- <Theme :topaka> , <Source : la girdakawa > xlol

تهوهر

سهچاوه

bowa <path : baraw > , < goal : bini dol^aka >

پیرهو

ئامانج

که رسته که به م جوهره یه:

topaka la girdakawa xlol bowa braw bini dol^aka.

بەشى چوارەم

تيۆرى بەستنه وه – Binding theory

۴-۱. سەرەتا:

تيۆرى بەستنه وه له GB یدا مامەلە له گەل ھەموو ديار دەيەيێکی ھاوئيشانەيی نێوان فرەيزە ناويیە دەرکە وتووەکان دەکا، لە ناوياندا کە تيگۆريیە بەتالەکان، بەپيی سيمای ئەنافۆرى (Anaphore) و جیناوی فرەيزی ناويی فرەهنگی وکە تيگۆرى بەتال (Trask 1993:30). تيۆرى بەستنه وه لەسەر بنەمای ھەندی کەرە سەو پرەنسيپ بەرئۆ دەچي و جياوازی لە نێوان سي جۆرى فرەيزی ناوی دەکا، کە ئەمانەن:

۱. جیناوی خۆی*، (Reflexive Pronouns) :- وەکو: خۆی، خۆت، و جیناوی ھاوبەش (Reciprocal Pronoun): وەکو: یەکتەر، یەکتريان، ھەردوو ئەو جۆرە جیناوی بە ئەنافۆر (Anaphore) دەناسرین .
۲. جیناوی کەسییەکان (Pronominals) وەکو، ئەو، من، تۆ، ئەوان... تد.

* جیناوی خۆی لە زمانی کوردیدا سی جۆری ھەيە : ۱

- جیناوی خۆی بۆ جەخت کردنی بکەر (تاکید کردن) وەکو ئەم پستەي خوارە وه :
من خۆم ھاتم .

۲- جیناوی خۆی پەنگدەرە وه (أنعكاسی) کە تيايدا کردارە کە، یان بارە کە پەنگدانە وه ی بەسەر بکەر و بەرکار دا دەبی، یان بکەر و بەرکار بە ھۆی جیناوی خۆی بە کە وه لە یە کە سدا کۆ دەبنە وه وەکو : من خۆم شت . خۆم دەبیته بەرکاری من .

۳- جیناوی خۆی خاوەندیتی : ئەمیش بۆ چرکردنە وه ی واتای خاوەندیتی، بە جياوازی ئەو دوو پستەيەي خوارە وه پوون دەبیته وه : أ- خانۆکەي من . ب- خانۆکەي خۆم . پستەي دوویم خاوەندیتی کە بە ھیز دەکا و بیگومانی و تاکیدی تیدا ییە ... ئیمە لە تيۆری بەستنه وه دا مەبەستمان جۆری دوویمە .

۳. فریزه‌ی ناوی پراوپر (Full NP) : یان فره‌یزی ناوی فره‌ه‌نگی ، که هه‌موو ناوه تایبه‌تییه‌کان ده‌گریته‌وه ، وه‌کو ئازاد ، ئارام ، به‌هره تـد . به‌پیی ئه‌رك و جولانه‌وه‌کانی ئه‌م فره‌یزه ناویانه‌ی سه‌روه‌ی سیّ پره‌نسیپ بۆ کار کردنی تیوری به‌ستنه‌وه ده‌سنیشان کراوه :-

۱. پره‌نسیپی A : ئه‌نافۆر (جیناوی خوویی و هاوبه‌ش) به‌ستراوته‌وه‌وه له ژیر ده‌سه‌لاتی که تیگۆرییه حوکمه‌کاره‌که‌یدایه .

۲. پره‌نسیپی B: جیناوی که‌سیی سه‌ربه‌سته له سنوری که تیگۆرییه حوکمه‌کاره‌که‌یدا .

۳. پره‌نسیپی C: ده‌رپری ئاماژه‌یی Referring Expression (مه‌به‌ست فره‌یزه ناوییه پراوپره‌کانه) سه‌ربه‌ستن له هه‌ر شوینیکدا هه‌بن Haegma (1999:376, Cook1997:65, Radford1982:367, ئه‌م پره‌نسیپانه په‌یوه‌ستن به‌ جولّه و چالاکیه‌کانی سیّ جووره جیناوه‌که ، که به‌پیی یاسای a,b ده‌به‌سترینه‌وه ، ئه‌گه‌ر a که‌ره‌سه‌ی حوکمه‌کاری -C- commands ی b بیّ و a,b هاو‌نیشانه‌بن (لیره‌ دا به‌ر له شیکردنه‌وه‌ی پره‌نسیپه‌کانی به‌ستنه‌وه پیۆیستمان به‌ روونکردنه‌وه‌ی هه‌ندی زاراوه‌ی وه‌کو: که‌ره‌سه‌ی حوکمه‌کار و به‌رزترین حوکمه‌کار و زاراوه‌ی هاو‌نیشانه‌یی)ه‌یه .

۴-۲. که‌ره‌سه‌ حوکمه‌کار -C- commands:

ئه‌م زاراوه‌یه کورتکراوه‌ی (Constituent Command) ه ، ئه‌م بنه‌مایه ده‌سنیشانی ئه‌وه که‌ره‌سه‌یه ده‌کا ، که له‌دره‌ختی نواندنه‌کاندا ده‌سه‌لاتی به‌ سه‌ر رۆنانیکدا ده‌شکیّ (هه‌رچه‌نده ناکۆکییه‌ک سه‌باره‌ت به‌ده‌سه‌لاتی فریزه ناوییه که‌ه‌یه ، که پۆلی که‌ره‌سه‌ی حوکمه‌کاره‌که ده‌گیرێ) ، به‌لام ته‌واوی کارکردنه‌که‌ی له‌وه دایه ، که‌لقه‌ گریّ ده‌بیته که‌ره‌سه‌ی حوکمه‌کار ، کاریگه‌ری ده‌بیّ به‌سه‌ر هه‌موو ئه‌وانه‌ی دوا‌ی خو‌یه‌وه دین . به‌ به‌ه‌ند هه‌لنه‌گرتنی به‌رزی‌ونزمی هاتنیان له‌ دره‌خته‌که‌ دا (بروانه‌ 1993:194 Aitchison) . به

واتای ئه وهی که ره سهی حوکه کار به رزترین شوین ده گری نهک له هه موو دره خته که دا ، به لکو له چاو که ره سه کانی تری ژیر ده سه لاتی خویدا ، ئه مهش دیسانه وه له سه ر بنه مای (1) دا ده بی: - (1) - a ی که ره سهی حوکه کاری b ده بی ئه گهر :

1-a ی ده سه لاتی به سه ر b ییه وه نه بی و b یش به سه ر a ییه وه نه بیی ب - مه رجه ئه ولقه گرییهی ده سه لاتی به سه ر a ییه وه نه بیی ده سه لاتی به سه ر b ییه وهش هه بیی (Black 1998:41). (بروانه ((۲-۴ - ۳)) بۆ زیاتر پوو نکر دنه وهی ئه م بنه مایه رستهی (1-a) له (1-b) یدا پوون ده که ینه وه :

1-a- na:za xoy xoş dawe.

رستهی (1_a) له دره ختی نواندنه کاندای له (1_b) چاکتر پوون ده بیته وه ، به هۆی ئه وهی ئاست و ده سه لاتی جیناوه خو بییه که چاکتر به در ده که وی:

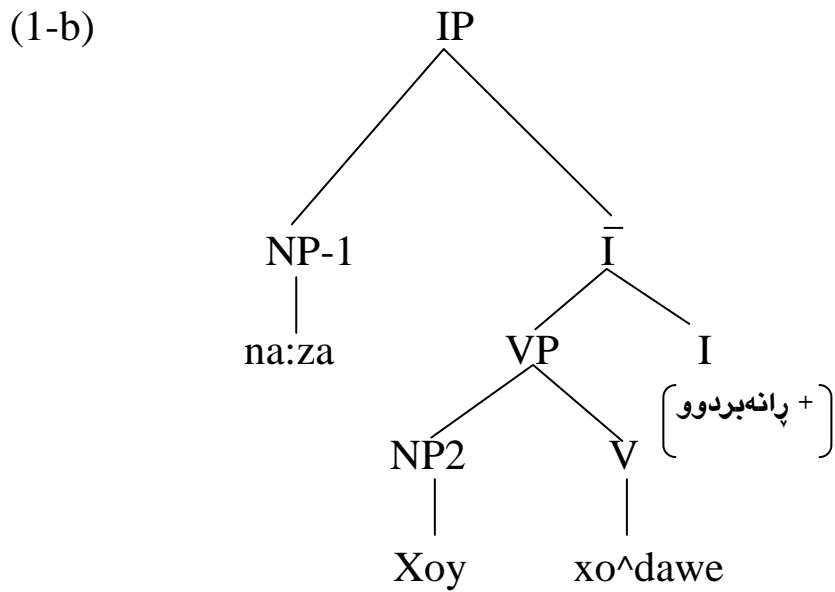

له نمونەى (1) دا فرەيزى ناوى (na:za) پۆلى (a) ى دەبينى و به پىي بنەماى (1) كه ره سهى حوكمكارى فرەيزى ناوى (xoy) دەبى. به مش ئه وه پوون دەبىته وه كه وا a,b كه تيگورى تايبه تيين . ليره دا (NP-1) كه ره سهى حوكمكارى (NP-2) ه ، ئه مش مه رجه كان به جى دىنى له وهى (NP-1) كه پۆلى a دەبينى ده سه لاتی به سه ر (NP-2) نييه ، چونكه (NP-1) راسته وخۆ له سه ره وهى (NP-2) نييه له هه مان لقى دره خته كه دا. له لايىكى تره وه مه رجى (ب) جى به جى ده كا ، له وهى (NP-2) كه (b) ده نوينى له گه ل (a) ى دا، واته (NP-1) له ژيرده سه لاتی هه مان فرەيزى (IP) ى دان.

له نمونەى (1) دا فرەيزى ناوى (na:za) پۆلى (a) دەبينى كه ره سهى حوكمكاره بۆ فرەيزى ناوى (xoy) . هه موو ئه نافۆرى له رسته دا بۆ گه پاره Antecedent يكي هه يه ، له پال په چاو كردنى سيمای پيزمانى رسته كه . وه كو له (2) دا پوونى ده كه ينه وه .

2-a. nahro xoy brinda:r kird .

b. *xoy nahroy brin da:r kird .

پستهى (2) ئه وه پوون ده كاته وه ، كه وا بۆ گه پاره ده بى له رسته دا پيش ئه نا فۆر بكه وى، به لام ئه م مه رجه تاكه مه رج نييه بۆ درووست كردنى په يوه ندبى به ستنه وه _ Binding Relationship . بۆ نمونە سه يرى (3) بكه :

3-a. ba:wki zirak xoy dor^a:nd .

ليره دا ناكرى ئه نافۆرى (xoy) بۆ (zirak) بگه رپته وه ، به واتايىكى تر، ئه گه ر (zirak) بۆ گه پاره ي ئه نافۆرى (xoy) بى رسته كه نارپيزمانى ده بى .

سهیری درهختی (3-b) بکه:

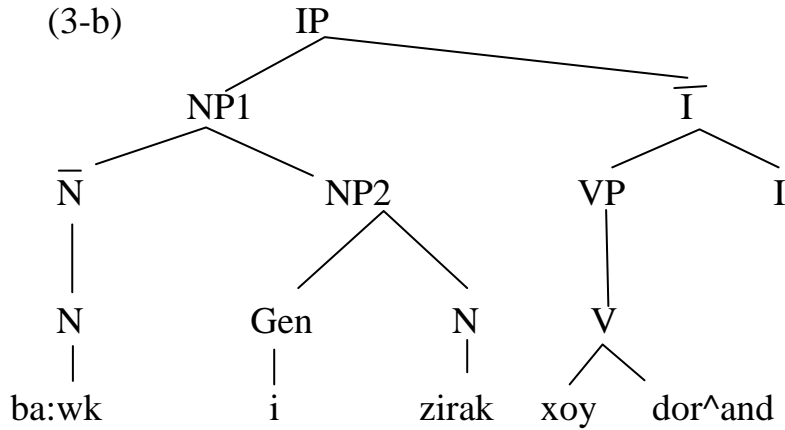

له (3-b) دا (NP1) وهكو بۆگه پاره بۆ جیناوی خۆیی (xoy) کار ده کا ، که له شوینی کرداری (dor^a:nd) دایه ، که چی (NP2) ناتوانی پۆلی بۆ گه پاره بۆ جیناوی ، خۆیی (xoy) بگیڤرئ به واتایه کی تر (NP1) zirak _NP1 . له ودرهخته دا . که ره سه ی حوکمه کاره C_commands بۆ نه نا فۆری . (xoy) . له ودرهخته دا . ئه و لقه گرییه ی ده سه لاتی به سه ر (NP1) دا ده شکئ لقه گریی (IP) ییه ، IP ههروه ها ده سه لاتی به سه ر ئه نا فۆری (xoy) یشدا هه یه . zirak _NP2 ده سه لاتی به سه ر (xoy) یدا نییه .

یه که م فره یز، که ده سه لاتی به سه ر (NP2) دا هه یه (NP1) یه که ، که ناتوانی ده سه لاتی به سه ر جیناوی خۆیی (xoy) دا بشکیئنی . لیڤه دا ده گه یه ئه و ئه نجامه ی که وا هه ر فره یزیکی ناوی بۆ نه وه ی وه کو بۆ گه پاره یان که ره سه ی حوکمه کار کار بکا ده بی ده سه لاتی به سه ر ئه نا فۆری رسته که دا بشکی . مه رجی که ره سه ی حوکمه کار له تیۆری به ستنه وه دا له (4) دا پوون ده کریته وه . (پروانه . Haegman 1999:364)

4-a. *xoy da:ra:y s^armaza:r kir

ئەو رستەى سەرەوہ نا ریزمانیہ چونکہ :

۱-xoy بۆ darya: ناگەریتەوہ بە ھۆى ئەوہى بە پىى پرەنسىپى A ى

بۆگەرپاوہ دەبى پىش ئەنافۆر بکەوى ، لیرەدا ئەنافۆر پىش بۆگەرپاوہ کەوتوہ .

۲-darya: فرەیزىكى ناوى پراوپرە سەر بەستە لە ھەر شوینىکدا ھەبى و

کەوتۆتە دواى ئەنافۆرەوہ پۆلى بۆگەرپاوہ نابىنى لەم درەختەى خوارەوہدا چاکتر

پروون دەبیتەوہ:

4-b.

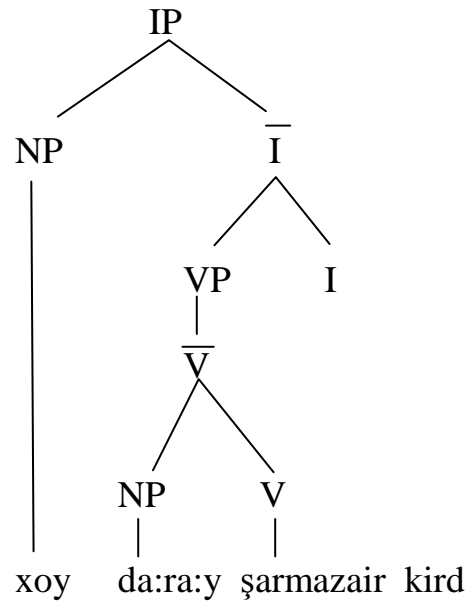

۴-۳. بەرزترین حوکمکار _ M-Comands

ئەم بنەمايش ديسانەوہ لەبوارى دەسەلاتدا جیبەجى دەکرى ، کە دەلى a

مەزنترىن (بەرزترین) حوکمکارى b يیه ئەگەر :

أ. a دەسەلاتى بەسەر b دا نەشکى .

ب. بهر زترین جیکه و ته ، که دهسه لاتی به سهر (a) دا ده شکي مه رجه به سهر (b) یشدا بشکی. تیبینی: - دره ختی ژماره (12) ی (۲-۴-۳) ده کری به کار بهینری بو خستنه پروی جیاوازی نیوان زاراوهی C-Comands و M-Comands ومیکانزمی دهسه لاتی بیان له سنووری حوکاره کانیا ندا.

نیمه گهر NP به (a) بنوینین ، نه و کاته هه موو نه و دره ختانه ی له داوی XP ییه وه دین و ده که ونه لای راستی (a) ییه وه له ژیر حوکی (a) دا ده بن و ده که ونه ژیر جیکه و ته ی به رزی XP ییه وه که بهر زترین حوکاره M-Comands . نه گهر (a) هه لبر ژیرین نه و کاته M-Comands داوی نه وه ده کا به دره خته که دا هه لگه پین تاکو جیکه و ته ی مه زن ، نه وسا (a) بهر زترین حوکار ده بی بو هه موو نه و لقانه ی ده که ونه ژیرییه وه . به لام هو ی نه وه ی که وا C-Comand و M-Comand هه مان نه نجام به ده سته وه ده دن نه وه یه ، که وا یه که م لقه گری له سهر وه ی (Spec) گری XP ییه ، که جیکه و ته ی مه زنه . جیاوازییه که له نیوانیا ندا نه و کاته به دیار ده که وی ، که (a) ده کری به سهره - X . نیستا یه که م لقه گری ، که ده که ویته سهر وه ی X بریتیه له \bar{X} ، به م پییه سهره ته نیا حوکار ی ته واوکاری (YP) ده کا ، بهر زترین حوکار بهر ز ده بیته وه تا ده گاته جیکه و ته ی مه زن XP . نه و کاته M-Comand حوکی لقه کانی دره خته که ده کا و ته واوکاری و (Spec) یش ده گریته وه (بروانه Black 1998:42). تیوری به ستنه وه زور به توندی نه لقه به ست (Inter Linking)

پره نسپی که ره سه ی حوکاره ، پره نسپی کانی به ستنه وه نه وه ش جیگیر ده کن ، که وا کاتی دوو فرهیزی ناوی هاو نیشانه ده بن که ئاماژه به هه مان شت یان که س ده کن ، نه وه ده گه یه نی ، که په یوه ندیکی به ستنه وه له نیوان هه ردوو فرهیزه ناوییه که هه یه . بهر له روونکردنه وه ی په یوه ندی به ستنه وه پیویسته زاراوه ی هاو نیشانه ی روون بکه یه وه :

4_4. هاونيشانه يي Co-indexing:

ئەم زاراۋە يە لە زمانەوانى بەرھەمھېناندا لە سنورى ياساى نيشانە کردندا Indexing بە دوو شىۋە دەبى :

أ. ژمارەئى يان پىتئى لە ژىرەۋەى فرەيزە ناويىە كە دادەنرى، ئەمەش بە (Subscript) يان ژىر نيشان ناو دەبرى.

ب. ژمارەئى يان پىتئى لە سەرەۋەى فرەيزە ناويىە كە دادەنرى كە بە (Super script)، سەرنىيشان ناو دەبرى . ئەگەر جووتە فرەيزىكى ناوى لە پرستەدا ھەمان نيشانە ۋەرگرن واتە ھاو نيشانە بن ، ئەمە ئەۋە دەگەيەنى ، كە پەيوەندىيىكى بەستەۋە لە نىۋاندا ھەيە و پىچەۋانە كەشى راستە . بۆنموونە لە پرستەى (5) دا 5. a:ri xoy birinda:r kird .

j j

پىتئى (j) كە لە ژىر (xoy) و (a:ri) داھەن ھەردوو فرەيزە ناويىە كە بە ھەمان لىكدانەۋەى واتايى دەگەيىنى، (بروانە 81: Crystal 2003)

4-5. جىبەجئى كردنى پرەنسىپەكانى بەستەۋە .

سەرھەتا دەبى ئەۋە بلئىن كە ئەو سئى پرەنسىپەى كە پىشتەر باسگران لە سەر بناغەى جىاۋازى نىۋان ھەر سئى جۆرى فرەيزە ناويىەكان دروست بوۋە . ئەمەش ئەۋە دەگەيىنى، كە ھەر جۆرى لەو فرەيزە ناويىانە تايبەتمەندىيى خۆى ھەيە لە بوارى تئورى بەستەۋەدا ، كە جۆرى پرەنسىپە كە و جۆرى فرەيزە ناويىە كە دەسنىشانى دەكەن . بەم پىپە (بەھىچ جۆرى لە كوردىدا ناكرى گرى ناويىە كە پاش و پىش بكرى، ناكرى ھەردوو جۆرى ئەنافۆرە كە جىگۆرپكىيان پى بكرى ، يان ئەنافۆرەكان لە گەل جىناۋە كە سىيەكاندا ، چونكە ئەمە پرستەى نارىزمانى لىدەكەۋىتەۋە (بروانە ناو خوش ۲۰۰۵: ۹۵) .

یه که م : پرهنسیپی -A :

با له م پستانه ی خواره وه ، که به پیی هاو نیشانه یی دارپژراونه ته وه
وردبینه وه :

6-a. a:ri xoy biri:ndar kird .

j j

b. *ari xoy biri:ndar kird.

j i

جیناوی خوئی (xoy) به سهر به خوئی هیچ ئاماژه کاریکی نابئی ، چونکه
ئاماژه کاره که ی خوئی له (بۆگه پاوه) که ی خوئی وه رده گری ، به مهش په یوه ندیی
واتایی له نئوانیاندا دروست ده بی . به ستنه وه که لیکدانه وه ییکی نادروستی ده بی
نگه ر ئه نافۆر و بۆگه پاوه که ی هاو نیشانه نه بن ، به مهش (b-b) لیکدانه وه که ی
نادرووست ده بی ، له هه مان کاتدا جیگۆرکیی فره یزه ناوییه کان پسته ییکی
نارپزمانی به ره مدینئی . سهیری (7) بکه :

7.*xoy a:ri dirba:z kird.

i i

هاو نیشانه ی دوو فره یزه ناوییه که پسته که ناکا به پیزمانی .

۱-۵-۴ . مه و دای به ستنه وه _ Binding Domain :

به پیی ئه م بنه مایه که به مهرجی شوین له به ستنه وه دا ناوده بری ، ده بی
بۆگه پاوه شوینی ئارگومینتی -A-position- پر بکاته وه و که ره سه ی
حوکمکاری جیناوه خوئییه که بی . لیره دا به پیی مه و دای به ستنه وه Binding
Domain . جیناوه خوئییه کان Reflexive- ده بی به بۆگه پاوه که یانه وه
به سترابنه وه ، به مهش پسته ی (8) نارپزمانی ده بی :

8.*aso dayawe [na:za yarmati xoy bida:]

i i

ئه مهش ئه وه پوون ده کاته وه که وا جیناوه خوئییه کان به و پسته یه وه
به سترابنه ته وه که وا ده سه لاتی به سه رییه وه هه یه . به مهش له پسته ی (8) دا

(xoy) ناتوانی به (a:so) ببه ستریتته وه ، چونکه له دهره وهی که وانه که دایه ، واته له دهره وهی ئه و رسته یه دایه که (xoy) ده گریته خو . بۆگه پاره ی جیناوه خوییه کان ده بی له مه ودای ئه و رسته یه دابی ، که جیناوه خوییه که ی تیدایه . په یوه ندی به ستنه وهی نیوان بۆگه پاره و جیناوه خوییه که ی بابه تیکه له چوارچیوهی مهرجی شویندایه Locality Condition مهرجی ها ورسته یی Clause Mate له به ستنه وهی جیناوه خوییه کاند ده توانی به به راوردکردنی ئه م دو ورسته ی خواره وه روون بگریته وه :

9-a. *a:so dl^nya:ya [a:za:d zor s^a:na:zi ba xoy daka]

i

j

b. a:so dl^nya:ya [a:za:d zor s^a:na:zi ba xoy daka:]

i

i

له رسته ی (9-a) دا به هوی ئه وهی (a:so) له دهره وهی مه ودای (xoy) دایه ناکری بیته بۆگه پاره ی (xoy) . به لام له (10-b) دا به هوی ئه وهی (a:za:d) له گه ل (xoy) له هه مان مه ودای رسته یی دان هاو نیشانه ده بن (a:za:d) ده بیته بۆما وهی (xoy) . کورته ی ئه م بۆچوونه له وه دایه ، که وا جیناوی خو یی و بۆ گه پاره که ی له رسته یی کی لیکدراو یان ئالۆزدا ده بی له چوار چیوه و مه ودای رسته نا سه ره کییه که دا بی . نه ک له دهره وهی رسته ناسه ره کییه که ، ئه گینا رسته که نارپزمانی ده کا . ئه مه ش ده مانگینیتته ئه و ئه نجامه ی ، که وا هه موو جو ره رسته یی که مه ودای یی که به ستنه وه Binding Domain ی هه یه ، ئه مه ش له بواری مهرجی شوین جیبه جی ده کری وه کو له (9) دا روون کرایه وه . (بروانه Haegman 1999:365).

٤-٥-٢ جیناوی خو یی وه ک بکه ر :

ئه گه ر بکه ر که ره سه ی حوکمه کار بی ده سنی شان ی مه ودای به ستنه وه بکا جیگای قه بولکردنه ، به لام چی ده بی ئه گه رجیناوی خو یی خو ی بکه ر بی ، ئه مه ش له م سی باره دا ده بی :

۴-۵-۲-۱ جیناوی خوئی وهکو بکەر له پستهی ناسادهدا:

ئهگەر له پستهیکی ناسادهدا جیناوی خوئی وهکو بکەر له پستهدا ده رکهوت ،
ئهوکاته پئویستی به بهستینهریک Binder ده بی ، واته داوای بۆگه پارهوی ده کا
، که چی خوئی شوینی ئه و بۆگه پارهوی گرتوو . بهمهش پسته که نارپزمانی
ده بی :

10. a:ko wa: da:za:ne [ka [xoy ba:s^tiri:n xwenka:ra]
CP IP

پستهی (10) نارپزمانی نییه ، بهلام ناچیتته ژیریاری یاساکانی بهستنه وه
چونکه :

۱- جیناوی خوئی xoy له و جۆره جیناوانه نییه که په یوه ندیی بهستنه وه
دروست بکا ، به لکو له جۆریکی تره ، که له پارهوی لاپه ره (۱۲۹) ی ئه م به شه
ئاماره مان بۆ کردوو .

۲- ده کری جیناوی که سی (aw) له شوینی xoy دابنری و هه مان رۆلایش
بگیرئ .

۳- شوینی XO به هه ر کامیکیان پرپرکیتته وه بۆ بکهری (a:ko) ناگه پیتته وه ،
به لکو بۆ په کیکی تر .

له زمانی ئینگلیزیشدا دیسانه وه ئه م راستیه جیبه جی ناکری ، بۆ نمونه
سهیری ئه و پسته یه ی خواره وه بکه :

11.*John considers [that [himself is an excellent choice]].
CP IP

(himself) نابیتته بکەر چونکه ئه و جیناوه خوئییه له زمانی ئینگلیزیدا گه ر
شوینی بکەر بگری شیوه دهنگیه که ی ده گورئ بۆ (he) ، که واته له ژیر باری
ئه و بنه مایه دا پسته که نارپزمانییه .

۴-۵-۲-۲ جیناوی خوئی وه ک بکەر له پستهی ساده دا :

کاتی که جیناوی خوئی ده بیتته بکەر له پسته یکی ساده ی تر دا . لی ره دا پسته
ساده که فراوان ده کری تا کو بکهری _ حوکمکار ده گرتته وه وه کو له (12) دا
په وون کراوه ته وه :

12. bahra peywa:ya [xoy zi:raka]

i j

له پال پڙمانی ئه و پستهی سه ره وه دا دیسانه وه ناکړی به پیی
پره نسپی A ی به ستنه وه مامه له ی له گه لدا بکړی ، به هوی ئه وهی XO له و
رسته یه ی سه ره وه دا له جوړی Reflexive نییه .

۴-۵-۲-۳- بکرو جیناوی خوئی له ناویه کدا

بکری جیناوی خوئی له پستهی ناساده دا نارپزمانییه ، له پستهی ناساده دا
بکر به رزترین شوینی نارپگومینت ده گری A-position ئه مه ئه وه ده گه یی
که وا بگورپک (متغیر) له شوینی نارپگومینتدا نییه ، که بیته که ره سه ی حوکمکاری
بکره که و بوگه پاره که ش بگریته وه (Haegman 1999 : 368). به لام
سه باره ت به تاییه تمه ندی زمانی کوردی وه کو پیشتر پوونمان کرده وه ، جیناوی
خوئی ناتوانی وه کو بکر کار بکا و سه ره تای رسته بگری و وه کو بوگه پاره له بهر
پوشنایی پره نسپی A پؤل بگری سهیری ئه م رسته یه ی خواره وه بکه :

13. bahra pey wa:ya[ka wa:[wenay xoy baya:ni bl^a:w
dakretawa]] CP IP

۴-۵-۴- ئه نافور (جیناوی خوئی و جیناوی هاوبه ش) :

ئه وهی سه باره ت به جیناوی خوئی Reflexive باسکرا به شیکی ئه نافور
پرده کاته وه ،

به شه که ی تری ئه نافور جیناوی هاوبه ش Reciprocals ده گریته وه ،
سهیری ئه م رستانه ی خواره وه بکه :

14-a. a:ram u na:za yaktirya:n xos^ dawe .

b. *z^inaka yaktra:n xos^ dawe .

ئه نافور به گشتی (خوئی و هاوبه ش) پشت به گریه کی ناوی تر ده به ستن ،
که بوگه پاره که یانه . هه مان ئه و مه رجانه ی به سه ر جیناوی خوئی جیبه جی

دهكړې به سهر (جیناوی هاوبه ش) یش جیبه جی دهكړې . سه بارهت به و مه رج و
 كۆتبه ندانه ی به سهر مه ودای به ستنه وهی ئه و جیناوه هاوبه شانه جیبه جی دهكړې،
 ئه وانن ، كه به سهر جیناوی خوئی له پرسته جور به جوره كاندا جیبه جی کران
 .ئوه نه بی كه جیناوی هاوبه ش پیویستی به بکری هیه زیاتر له كه سی بنویئی،
 له بهر ئه وهیه پرسته ی (14-b) ناریزمانی ده بی . یان له پرسته ییکی وهكو (15) دا:
 15. awa:n yaktirya:n xoş dawi:st.

i i

به هوئی ئه وهی جیناوه هاوبه شه كه (yaktirya:n) له مه ودای ده سه لاتی
 (awa:n) دایه بابته ی پرهنسیپی (A) تیر ده كاو هه ردووكیان هاو نیشانه ده بن
 . به لام له پرسته ی

16. *aw yaktirya:n xoş dawe:st .

مه رجی هاوتابون (Matching Condition) تیرناكا كه ده لی ((ئنه نافور
 پیویسته له گه ل بۆ گه راوه كه ی خویدا له پرووی كه س و ژماره وجیندهر دا هاوتابن
 (Radford 1982:372). لیرده دا فرهیزی ناوی (yaktirya:n) له گه ل
 كه ره سه حوكمكاره بۆ گه راوه كه یدا هاو نیشانه نابن ، چونكه له مه رجی هاوتای
 بوون ده رجووه ، له گه ل فرهیزی ناوی (aw) له پرووی ژماره وه ریك ناكه ون .
 ئه وهی شایانی وتنه ریكه وتن له پرووی جیندهره وه له زمانی كوردیدا به ده ر
 ناكه وی ، چونكه جیناوی ره گه زی نیرو می له كوردیدا جیا ناکریته وه .

دووه م: پرهنسیپی (B)

به پیئی ئه م پرهنسیپه جیناوه كان Pronominals سه ر به ستن له مه ودای
 ده سه لاتی كه تیگورییه كه خویدا (Cook 1996:65) . بۆ نمونه له پرسته ی :
 17. dils^a:d awi kušt.

i j

فرهیزی ناوی (aw) ئاماژه نییه بۆ (dil^şa:d) به هوئی ئه وهی (aw)
 سه ربه سته ، واته ئه و جیناوه ی له شوینی به رکار دی له پرووی په یوه ندی

ئامازەییەوہ بۆ بکەر ناگەرپیتەوہ و نابۆ بۆ هیچ کەرەسەیی بگەرپیتەوہ لەسنوری
 ئەو رستەییەدا ، بەلام دەشی ئامازە بۆ کەسی لە دەرەوہی ئەو رستەییەدا :

18-a. a:so [wa: daza:ne [aw ziraka]]
 j j
 b.a;so wa: daza:ne [aw ziraka]
 i j

فرەیزی ناوی (aw) لەوانەییە بۆ فرەیزی ناوی (a:so) بگەرپیتەوہ ، ئەوکاتە
 ئەو لەژێرمەودای دەسلاتی کەرەسە _حوکمکارە بۆ گەرپاوەکەیدا دەبۆ ، بەمەش
 هەردوو فرەیزە ناوییەکی (18-a) هاوئیشانە دەبن . لەوانەشی (aw) ئامازەیی
 بۆ یەکی تر لە دەرەوہی سنوری رستەکە وەک لە (18-b) دا بە جیاوازی
 نیشانەکانیان پوون دەبیتەوہ . ئەمەش بیگومان پەرسنسی (A) تێر دەکا . بڕوانە
 ئەم رستەیی خوارەوہ :

19. aw awi girt.

 j i
 بەهیچ شیوەیی (aw) بۆ (aw) ناگەرپیتەوہ بەمەش (aw) بۆ گەرپاوە یان کەرەسەیی
 i j i
 حوکمکاری _ C-Commands ی نابۆ

سێیەم : پەرسنسی (C) :

پەيوەستە بە فرەیزە ناوییە پراوپرەکان Full NP یان دەرپرە
 ئامازەییەکان R-Expression . بنەمای (C) ناوی تاییبەتی دەرگرتەوہ
 بۆنموونە :

20.sala:m la sagakay da: .

 i j
 لێرە دا فرەیزی ناوی (sagaka) لە سنوری رستەکەدا یان لەسنوری قسە
 کردندا (discourse) سەرپەستە و ئامازە بۆ کەسی نادیار دەکا ، کە هیچ
 ئامازەییکی لەسنوری رستەکەدا ، یان قسە کردنەکەدا نییە و بە هیچ فرەیزیکی
 ناو رستەکە (وێکو بۆ گەرپاوە) نەبەستراوەتەوہ ، یان لە رستەیی :

21-a. aw layla:y xoş dawe

i j

جیناوی (aw) بکهری رسته که یه . له رسته ی (21-a) دا جیناوی (aw) ده سنیشانی مه ودا ی ده سه لاتی خوی ده کا ، سه ره سه ته له مه ودا ی رسته که دا ، واته ئه م جیناوه له پرووی شوینه وه سه ره سه ته و هیچ که ره سه ییکی حوکمکار به دی ناکری . ناهاونیشانه یی نیوان (layla:) و (aw) رسته که ده کن به نارپزمانی . به لام (21-a) رپزمانیه ئه گهر جیاوازیی له نیوان جیناوی (aw) و ده رپراوی ئامازه یی (layla:) هه بی له پرووی نیشانه وه ، که واته کوته بندی نیشانه کردن رپزمانی و نارپزمانی رسته که ساغ ده کاته وه ، به لام هوی ئه وه ی ناکری (layla:) و (aw) هانیشانه بکه ین ، چونکه (layla:) ده سه لاتی به سه ر (aw) دا ناشکی و (layla:) له شوینی به رکاردا یه به مه ش ناتوانی بیته که ره سه ی حوکمکاری بکهری (aw) سه یری ئه م رسته ی خواره وه بکه :

21-b. bira:y_xoy layla:y xoş dawe .

i i

له (21-b) دا (xoy) جیناوی خاوه ندیتییه ده که ویتته ده ره وه ی پرهنسیپی به ستنه وه ، چونکه له جووری Reflexive نییه . ده توانی ئه وه ی باسکرا سه باره ت به جووره کانی فره یزی ناوی له سه ر بنه ما ی (+) به م شیوه یه ی خواره وه لیست بکرین:

جیناوی خویی [-جیناوی (Pronominal)] [+ ئه نافور]

جیناوی هاوبه ش [-جیناوی] [+ ئه نافور]

جیناوی که سیی [+ جیناوی] [-ئه نافور]

لیره دا دووخال ده خه ینه پروو که پیوستییان به پروونکردنه وه یه :

۱. جیناوی خاوه ندیتی رۆلکی گرنگ ده بینی له جیبه جی کردنی

پرنسیپه کانی به ستنه وه دا، که به ستنه وه که به هیتر تر نیشان ده دا ، بۆنموونه .

22-a.kitebakay xomim bird .

j j

b.away toy bird .

i j

c.kitebakay a:za:d .

i j

له ونمونانەى سەرەوه دا له پال پەيوەندى خاوەندىتى نيوان (kitebaka) و (xom) ، كه به يەكيانەوه دەبەستىتەوه پەيوەندى كەرەسەى حوكمكار و بۆ گەپاوه ، كەرەسەى (kitebaka) وەكو پەيوەندى بەستنهوه به بۆگەپاوهى رسته كه (xom) ى دەبەستىتەوه ئەمە سەبارەت بە (22-a) بەلام له (22-b) يدا كەرەسەى تۆ به هيج شيوەيى له دەرەوهى پەيوەندى خاوەندىتى له سنورى دەسلات و كەرەسەى حوكمكار و بۆگەپاوه هيج بەستنهوهيى به دى ناكري . بەم پييه له (22-a) دا خاوەندىتى پۆلى ئەنافۆر دەبينى و له (22-b) يدا پۆلى جيناوى كەسى ، و (to) له سنورى رسته كه دا سەريهسته و بۆ گەپاوهى له رسته كه دا نييه و پرهنسيپى (B) تير دەكا ، له (22-c) يدا (a:za:d) دەربرى ئاماژەييه له هەر شوينى بى و له ناو رسته و قسه كردندا نه بەستراوه تەوه .

۲. جيناوه كانى ريكەوتن ناكەونه ژير بارى ئە و پرهنسيپانەوه ، بۆنمونه :

23*a.awa:n bird_ya:n .

i i

*b.aw bird_i.

j j

ناكرى {ya:n} و {awa:n} هاو نيشانه بكهين و {ya:n} له ژير پكئى پرهنسيپى (B) ليكبدەينهوه ، چونكه ئەمانه له چوارچيوهى (AGR) دا ليكدانه وهيان بۆ دەكرى نهك تيورى بەستنهوه .

۴-۶- كه تافۆر Cataphore :

كه تافۆر زاراوه ييكه به واتاى بۆ پيشهوه ئاماژه كردن و پيچهوا نهى ئەنافۆره ، كه تافۆر بۆ وهسف كردنى ئە و پەيوەندى توندهى نيوان وشەيك و ئەوهى بەدوايهوه دى به كار دەهينرى . به تاييهتى له نيوان جيناو و ئە و فرەيزه

ناوییانهی له دوایه وه دین ، به هوئی تابه تمه ندیی مه زندهیی که تافۆر ، زۆربهی به کارهینانه کانی به هه لواسراوی بونیاد دهنی ، ناماژه کردنی که تافۆر ریگه یه کی شیواز به ندییه ، زیاتر له ئه نافۆر له تیگسدا (Discourse) دوو چاری دووباره بونه وه دیته وه (Finch 988: 204). که واته ریگه یه که بو روونکردنه وهی جووتبونی دوو که ره سه : له نیوان ئه وهی ئیستا ده ربپراوه و ئه وهی ده ر ده بری Crystal (2003 : 65). بو نمونه :

24: away min damawe bibi:nim na:ma dr^a:wakaya .

25: away na:za a:ma:z^ay bo kird , pya:weki bal^a: barz bu :

٤-٧- که تیگۆری به تال:

که تیگۆری به تال له GB یدا یه کی که له و چه ند ئه له مینته ئه بستراکتهی ، که هیچ فۆرمیکی فۆنه تیکی نییه ، به لام شوینی گریه کی ناوی پرده کاته وه له رسته دا (تارا موحسن ٢٠٠٤: ١٩) تیۆری ستانداری فراوانکراو پیی وایه که وا ئه و زنجیره هاو نیشانانهی به هوئی جولانه وه بونیاد دهنرین ، وه کو ئه وانن له گه ل ئه و نیشانانهی له په یوه ندی به ستنه وهی نیوان ناوه وه دیته کایه . به ر له روونکردنه وهی ئه و راستیهی سه ره وه ، چوار جۆره که ی که تیگۆری به تال له ریگه ی چوار ئه گه ری هه بونی سیماکان (+) جیا ده که یه وه

سیماکان	پره نسپیبه ستنه وه	فره یزی ناوی	که تیگۆری به تال
١. [- جینا و / + ئه نافۆر]	A	خۆی	شوینپی جولانه وهی \bar{A}
٢. [+ جینا و / - ئه نافۆر]	B	ئه و	pro
٣. [- جینا و / - ئه نافۆر]	C	نازاد	شوینپی و جولانه وهی \bar{A}
٤. [+ جینا و / - ئه نافۆر]	A,B		pro

(بروانه 1998:45 Black)

۴-۵-۵- دوو جوړی جولانه وهی XP :

گوږانه وه ئه نجامی جولاندنه وهی که ره سه یکه له شوینه که یه وه له دره ختی فره یزه کاندای بؤ ئه و شوینه ی که تیایدا دهنیشیتته وه (Landing Site) وه کو ئه وهی له پرسته ی نادیاردا پروو دده له بری ئه و زاراوه یه زور جار زاراوه ی ریځسته وه Reordering یان گوږینی بنجی Permutation به کاردی ، ئه م بیړوکه یه له هندی شوینیترا به زیادکردن یان لادان (deletions) ناو دهری (Crystal 2003:304) . له هر جوړیکی جولانه وهی XP دا ، که ره سه جولاهه که که ره سه حوکمکاری شوین پیکه ی trace هکه ی ده بی و کوته بندیکی (شوین) یش هیه به سه ر په یوه ندی نیوان که ره سه جولاهه که و شوین پیکه ی ده سه پی .

ئیمه ده توانین جولانه وهی نامرازی پرس بکه یین له و شوینه ی که لی ده جولی و ئه و شوینه ی بوی ده جولی .

شوینی نارگو مینتی A و نانا رگو مینتی \bar{A} له جولانه وهی دا :

له جولانه وهی NP یدا چ له بهرز بوونه وه (جولانه وه به ره و سه ره وه) چ له بکه ر نادیاردا ئه و شوینه ی که NP یه جولاهه که ی لی دهنیشیتته وه شوینی ئه سلی بکه ری (Spec IP) ییه ، شوینی ئه سلی جولانه وهی Wh ، (Spec CP) ییه ئه و شوینه بنجییه نییه که له گه ل ئه رکیکی پیزمانی یه ک بگرن ، به واتای ئه وهی (Spec CP) ده توانریت به که ره سه ییک پر بکریتته وه که ئه رکی جیاوازی هه بی . ئیمه ناماژهمان به شوینی کرد که ئه رکیکی پیزمانی نیشان دده .

واتا شوینی نارگو مینت A-Position ، Spec IP ییه . له لاییکی تره وه Spec ی CP له شوینی نانا رگو مینت \bar{A} -Position ه وه ده جولی بؤ شوینی نارگو مینت ، لیره دا جولانه وهی پاسیف نارگو مینتییه و جولانه وهی Wh نا_ نارگو مینته . بؤنمونه :

26-a. a:za:d a:ri da:wat kird .

(b)

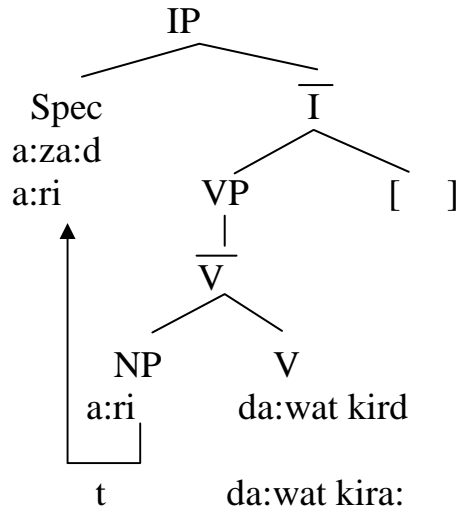

(c)

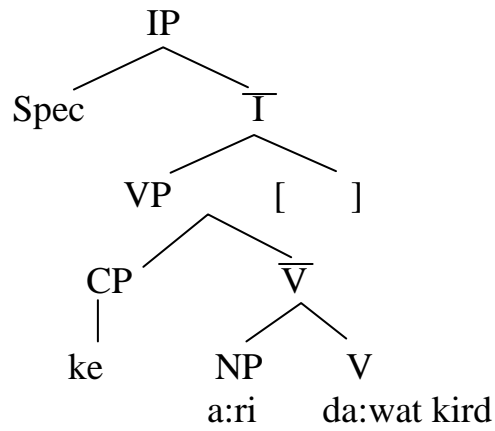

A-Binding. ۶-۵-۴-به‌ستنه‌وهی نارگۆمبنت

له‌په‌یوه‌ندی نیوان به‌ستنه‌وهی جولانه‌وه‌دا ئه‌وه‌مان بۆ روون ده‌بیتته‌وه‌ که‌وا
 په‌یوه‌ندی نیوان ئه‌نافۆر و بۆ‌گه‌راوه‌که‌ی به‌وینه‌ی په‌یوه‌ندی نیوان شوینی
 فره‌یزکی ناوی جولاه و فره‌یزه ناوییه‌که‌ خۆیه‌تی ، بۆ نمونه‌:

27-a. na:za xoy da:wat kird .

b.na:za t da:wat kira: .

شویینی ، جولانه وهی ئارگو مینتی A-movement له بکر نادیار دا له ئەنافۆر دهچی له وهی که وا هاو نیشانه ن له گه ل شویینی که ره سه حوکمکاره که دا (بۆ گه پاره که) له شوینی ئارگو مینتدا . ئە وهی له باره ی ریکخستنی په یوه ندیی نیوان بۆ گه پاره وه ئەنافۆر باسکرا له لاییکه وه ، و له نیوان بۆ گه پاره وه شوینپیکه ی له لاییکه تره وه ، شوینپیی ئە وئارگو مینته ده به سستیته وه ، وه کو په یوه ندی نیوان (na:za i) و (ti) . ئیمه بینیمان که وا په یوه ندی به ستنه وه ی نیوان ئەنافۆر و بۆ گه پاره که ی (ناوخوییه) و ناتوانی له بکری ناوه کی بپه پیتته وه . ئە و مه رجه شوینییه له (28) دا پوون ده بیته وه :

28-a. *bahra pey wa:ya [a:za:d xoy da:wat daka:]

i IP i

لیره دا (bahra) ناتوانی (xoy) به سستیته وه له و دیوی (a:za:d) ه وه ، به هه مان شیوه له رسته ی نادیاریندا (28-b) NP ی (bahra) ناتوانی له شوین به رکاری (da:wat k:rid) دهر به پینری بۆ شوینی بکری رسته ی سه ره کی له و دیو بکری ناوه کیدا ، بۆ نمونه :

b. *bahra pey wa:ya [a:za:d (ti) da:wat dakre.

i IP

جولانه وه که به شوینه وه به ستراوه ته وه : سه ره تا (bahra) ده بی له شوینی بکری خوار ه وه بچولئ بۆ رسته ی شوین که وتوو .

29.bahra wa: dya:ra [t dar^wa:]

IP

30.[bahra wa: day:ra[t bi:r lawa daka:tawa[t br^wa:]]]

IP-1 I IP-2 IP-3

فره یزی ناوی (bahra) له رسته ی شوین که وتوو ی (IP1) دا شوین پیی بکر له (IP2) دا ده به سستیته وه ئە ویش له شوینی خواره وه دا به IP3 به ستراوه ته وه شوینپیی IP3 به که ره سه ی حوکمکاری (t) ی IP2 به ستراوه ته وه ، لیکدانه وه که به م شیوه یی خواره وه ده بی ، فره یزی ناوی

(bahra) له پرستې سهره كييدا واته (IP-1) شوېن پيكيه ى خوې له شوېن بکهرى پرستې ناوه ندا (واته (IP2) ده به ستيته وه ، كه ئه ويش به (t) ى IP3 به ستر اوته وه . فريزى ناوى (bahra) به ته واوى ده سه لاتی به سهر نزمترین شوېن پيوه نييه واته (t) له IP3 دا ئه و (t) يه بکهرى پرستې IP3 ييه . له و پرسته يه دا مه وداى به ستنه وه كه به هوى بکهرى كهر سه حوكمكار C-Comand ه وه ديارى ده كرى . مه وداى به ستنه وه له نزمترین (t) ييه وه به هوى بکهرى حوكمكارى ناوه ند كه (t) له IP2 دايه ده كرى . شوېن پيى ناوه ند له IP2 دا ، ئه و آيه به ستر اوته به فره يزي ناوى (bahra) ه وه ، ئه و فره يزه ناوييه بو گه راوه ى t ييه ، به لام په يوه ندی نيوان (bahra) ه وه نزمترین t راسته وخو به هوى t ى ((IP2) ه وه ده بى .

٤-٥-٧- به ستنه وه ى نا- ئارگو مينت :- A binding

(شوېن پيى جولانه وه ى نا- ئارگو مينت له سنوورى بو گه راوه ى نا- ئارگو مينت كه دا ده بى . هر NP يى به ستر اوته ده بى ئه گه ر له گه ل بو گه راوه كهر سه حوكمكاره كييدا هاو نيشانه بن له شوېن نا- ئارگو مينت كييدا (Haegman 1999:383) . به م پييه په يوه ندی نيوان بو گه راوه ى نا- ئارگو مينت كيى جوليناو شوېن پيكيه ى ده كرى له به ر پوشنايى تيورى به ستنه وه دا پينا سه بکرى . ئه وه ى شا يه نى ووتنه ئامرازى پرس له پرستې كورديدا كه شوېن نا- ئارگو مينت پرده كاته وه ئه و جو له به خورته كييه ى نييه ، كه وا شوېن پييه كه له دواى خوې جى به ئيلى ، بو ئه وه ى ئامرازه پرسه كه وه كو بو گه راوه ى شوېن پيكيه ى كاربكا و بيبه ستيته وه . ئه م ديارده يه زياتر له زمانى ئينگليزى روونده بيتته وه بو نمونه :

31-a. She invited Suha .

b. Whom did she invite t ?

i

i

له (B) دا whom له گەل شوینی t هاو نیشانەن ، whom وه کو بو گه پاره
بو ترئسی (t)

له پسته دا کار ده کا و له گەل (ti) یدا له په یوه ندی به ستنه وه دان . له زمانی
کور دیدا بو نمونه :

32-a. a:za:d a:ri da:wat kird .

b. a:za:d key da:wat kird .

هیچ جولایی به شوینی (a:ri) نه دراوه ، به لکو ئامرازی پرس (ke) كه نا
ئارگو مینتییه له هه مان شوینی a:ri جیگیر ده بی ، ئه م په یوه ندی به ستنه وه په
له زمانی کور دیدا ده رناکه وی ، چونکه خو له خویدا به نده به نا ئارگو مینت ، ئه م
جۆره جولانه وه یه ش له کور دیدا كه له ئامرازی پرسدا خو ده بینتییه وه له کورد
یدا پرونادات .

٤-٥-٨- توپیکالیزه ییشن : Topicalization

دیاردەییکی تری زمانه وانیه . كه په یوه ندی به جولانه وه و شوینی (trace)
هوه هیه ، بو نمونه کرداریکی وه کو (xiwa:rdin) پیوستی به دوو ئارگو مینت
هیه و له هه ر زما نیکیش ئه و ئارگو مینتانه دیاریکراوه بو نمونه :

33-a. min şorba:y brinj, na:xom .

له و پسته یه دا بکه ر پیش به رکاری (şorba:) ده که وی ، به لام زمان بوار
به پیش خستنی به رکاریان باسلیکراوه ده دا بو نمونه :

33-b. s^orba:y brinj min na:y xom .

باسلیکراوه (s^orba:y brinj) به ره و لای چه پ جولاهه له سه ره تای پسته
که دا جیگیر بووه ، ئه مه زیاتر بو دهر خستنی باسلیکراوه ئه م دیار ده یه به
(توپیکالیزه ییشن) ناو ده بری . به رکاری پسته ی جولاهه بو سه ره تای پسته و پیش
بکه ر که وتوووه ، وه کو ئه وه ی بمانه وی شتی له باره ی (şorba:y brinj) هوه
بلیین، لیژده ئه و (NP) یه وه کو باسلیکراوی پسته دیته ئاراهه ، به لام ئه و
پرسیاره ی لیژه وه سه ره له ده دا ئه وه یه که : ئایا جولانه وه ی پوه و چه پی به رکار
له (b) یدا جولانه وه ی نا ئارگو مینته (وه کو ئه وه ی له ئامرازی پرسیار پوه ده دا)

یان جولانه وهی ئارگومینته (وهکو ئه وهی له بکه ر نادیاردا پروو ده دا) (بپوانه
 225 : Haegman 1999) سه بارهت به زمانی کوردی ئه و (NP) ییهی
 که ده جولئی ، ئارگومینته و شوین پیی له دوی خویدا جیده هیلی و NP ییه
 جولاهه که به شوین پیی خوی به ستراره وهکو له نمونه ی :

33-c. sewaka:n , min xwa:rdimin .

Topic

ئه وهی شایانی وتنه ئه و جوړه رسته یه وهکو رسته ی لیکدراو مامه له ی له
 گه لدا ده کری و به کوما (،) لیک جیا ده کریته وه، به رکاری (sewaka:n) له لای
 راستی بکه ره که وه ده جولئی بو لای چه پی بکه رو سه ره تای رسته که وهکو له و
 وینه یه دا پروون ده بیته وه .

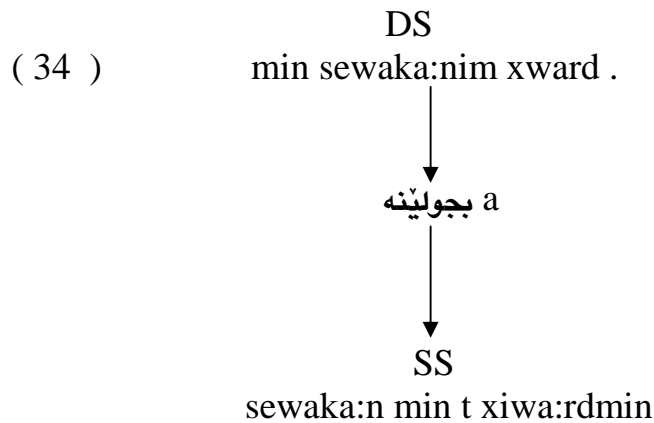

35 .piya:waka:n,min t binimin

به‌شى پېنجه‌م ئەنجام و پېشنياز

ئەم بەشە لە دوو بەشى بچوك پېككى: بەشى يەكەم بریتىيە لە ئەنجام، و كورتە پېك. بەشى دووهم چەند پېشنيازو بۆچونىك بۆ كارى ئايندە.

يەكەم: ئەنجام و كورتە پېك:

۱- ئەنجام:

ئىكس بار: لە رېزىمانى دەسلەت و بەستنه‌وه (GB) دا پېرەنسىپ و پارامېتەرەكان رېزىمانى زمانەكان بەرپۆه دەبن، كەمى ژمارەى پارامېتەرەكان لە زمانەكانى جيهاندا، زمانەكان لىك نزيك دەكاتەوه و زۆرى ژمارەى پارامېتەرەكان پېرەنسىپە گشتىيەكان كەم دەكاتەوه و زمانەكان لىك دوور دەكاتەوه: لەهەموو زمانىكا لە فرەيزەكاندا سەرە - Head هەيه، ئەمە پېرەنسىپىكى گشتىيە، بەلام چونكە سەرە لەهەموو زمانەكاندا يەك شوپىن ناگرى، ئەمە پارامېتەرى (سەرە - سەرەتا) و (سەرە - كۆتا) ي لىدەكەوتتەوه. سەبارەت بە زمانى كوردى ئەو راستىيە بەدى دەكرى، كە فرەيزە ناوييەكان لەهەر چوار جۆرى فرەيزەكاندا وەكو تەواوكار كار دەكاو سەرە دەكەوتتە كۆتاييەوه:

۱- لە پېكھاتى ناوه‌وهى فرەيزىكى ناويدا، بەهۆى ئەوهى هەندى پېكھاتى مۆرفۆسىنتاكسى لە زماندا هەن لەگەل كە تيگۆرپيە ئەركىيەكاندا هاوتا دەوهستن و دەبنە جىكەوتەى مەزن لىرەدا ناو وەكو تەواوكار بۆ ئەو پاشگرانە دەوهستى و پاشگرەكان وەكو سەرە كار دەكەن، (بېوانە ياساى ۷۱ لاپەرە - ۵۰)، بەمەش فرىزى ناوى سەرە كۆتايە.

ب - لە پېكھاتى ناوه‌وهى فرەيزى كردارى و ئاوه‌لناويدا، ديسانەوه سەرە كۆتايە و هەمان ياسا دەستەبەر دەكرى، (بېوانە ياساى ۷۱ لاپەرە ۵۰ و درەختى (۱۱۰ لاپەرە ۶۷). تەنيا لە فرەيزى پېشنيانوى و فرەيزى تەواوكاردا

(Complementizer) سەرە سەرەتايە، (بروانە درەختى ۱۰۷ لاپەرە ۶۴، درەختى ۱۲۸ لاپەرە ۷۱).

ج - چونكە ياساكانى فرەيز پىكھېئان لەبەر پۇشنایى زمانى ئىنگلىزى بونىاد نراو، ئەو زمانانەى لەزمانى ئىنگلىزى ناچن دووچارى دوو هەولى دژ بەيەك دەبن لەگونجاندنى ئەو ياسايانە بەزمانەكە ياندا: ۱- ئەگەر كۆمەللى ياسا زىاد بكرى بۆ ئەوەى بارە جىاجياكانى رېزمانى زمانەكە بگريتهو، رېزمانەكە ئالۆتر دەكاو ئەو كاتە دەسبەردارى ياساكانى گۆيزانەو دەبن.

۲- گەر پەيوەست بن بە ياساكانى گۆيزانەو، ياساى تر زىاد نەكرى كيشەى زمانەكانى غەيرى ئىنگلىزى وەكو خۆى دەمئيتتەو و ياساكان لەرېزمانى زمانەكە ياندا جيبەجى ناكري.

د. لەئىكس باردا ئاستى ناوهند بونىادى واتايى فرەيزەكە دەخاتەرپوو، (سەرە)ش لەهەموو فرەيزىكدا ناوەكيبە، لەوەى كە جۆرى فرەيزەكە گونجاو لەگەل ناوى سەرەكە، بەلام لەدۆزىنەوەى سەرەى رېزمانىدا پىويستمان بە پىوهرى مۆرفۆلۆجى و سينتاكسى دەبى، وەكو ئەوەى لەخالى (أ) پرونكراوتەو، بەمەش نيشانەكانى ناسياوى، نەناسياوى و پادە، پەيوەندىك دروست دەكەن، كە هەمان پەيوەندى نيوان كەرەسەكانى رېستەيە. ئەمە رېگەمان پى دەدا ئەمانە وەكو سەرەى ئەركى بەكاربىئىن، بەمەش فرەيزى ديارخەرى (DP) دەكرى لەبرى فرەيزى ناوى (NP) بەكاربى، (بروانە درەختى ۴۷ لاپەرە ۲۷).

ه. لە ئىكس بارى وشەكاندا ئەو دەردەكەو، كەوا گېرەكەكان لە ئاستى ژيرەو دەدا هېچ شوئىنكىيان پى نادري، چونكە ئاستەكەيان (۱-) سالب يەكە. لەنواندىاندا بە پى شوئىنكىيان لە درەختەكەدا لىكدانەوەى وشە ناسادەكان دەگۆپن و ئەمانە هەموويان دەبن بە فرەيزى ئەركى، (بروانە ۵۷، ۵۸، ۵۹، لاپەرە ۴۴ و ۴۵).

تېۋورى دۆخ:

أ - پىوهرى مۆرفۆلۆجى لەبوارى نيشانەكانى دۆخدا دەكرى بكرى بە بنەمايى بۆ چەندىتى گەشەسەندنى زمانەكە (بەدەر لەهۆكارەكانى دەرەوەى زمان)،

به و اتاييكي تر كه م بوونه وهى نيشانه كانى دؤخ له هر زمانى كدا نيشانه كوئى و به ره و پيش چوونى ئه و زمانه يه پيچه وانه كه شى راسته، له لاييكي تره وه زورجار له دستدانى نيشانه مورفولوجييه كانى دؤخ و سيستمى ريزبوونى كه ره سه كانى زمانه كه ده گورئ.

ب - ديارترين جياوازى له نيوان چه مكى دؤخ له كوئن و نويدا ئه وه يه، كه له ريزمانى نويدا پيى ده لىن دؤخى ئه بستراكت، له وهى هر فره يزيكى ناوى ده ركه وتوو له پرووى فؤنه تيكه وه، دؤخى و هر ده گرئ، جا ئه و فريزه ناوييه هه لگرى نيشانه ي مورفولوجى دؤخ بى يا نا، ئه م مه رجى ده ركه وتنه فؤنه تيكييه پيوهرى دؤخ ده يسه پيئى، هر ئه و مه رجش شوين پيى ئارگو مينته كان (trace) له دؤخ بييه ش ده كا.

ج - جياوازى نيوان دؤخى پؤنانى و دؤخى بنجى له وه دايه كه وا دؤخى بنجى له پؤنانى ژيره وه دا پهيدا ده بئ بهر له پرودانى جولانه وه، كه چى دؤخى پؤنانى له پؤنانى سه ره وه دا پهيدا ده بئ و دواى پرودانى جولانه وه كه. ئه وهى شايانى وتنه له جولانه وه كه دا دؤخه بنجيه كه به سه ر ده كه ويى بو پؤنانى سه ره وه، به مه ش زمانى كوردى له دؤخى بنجى بييه ش ده بئ و به م هؤكارانه ي خواره وه.

۱- زمانى كوردى جولانه وه يان گويزانه وه ي NP ي كه م تيا دا پروده دا به مه ش ناكريى دؤخى بنجى هه ندى جار پهيدا بئ و به سه ر بكه ويى بو پؤنانى سه ره وه هه ندى جارى تر له پؤنانى ژيره وه دا بمينيته وه.

۲- دؤخى پؤنانى له و زمانانه دا پروده دا كه وا كردار تيايدا دوو به ركارى راسته وخؤ و هر ده گرئ، له زمانى كوردى ئه مه به دى ناكريى.

۳- به راي ئيمه دؤخى بنجى دروستكراوى بيى هيزى و بيى توانايى پاليوهرى دؤخه، كه ده لئ، هر فره يزيكى ناويى ده ركه وتوو له پرووى فؤنه تيكه وه ده بئ دؤخ و هر گرئ، ئه مه له لاييك له لاييكي تره وه كردار بوى هه يه يه كه دؤخ به يه كه فره يزي ناويى بدا ئه ويش له سه ر بنه ماي هاوسيه تى به نزيك ترين فره يزي ناويى بدا، به مه ش له پرسته ييكي دوو به ركاريدا، به ركارى دووهم، كه نزيك كردار نييه و ده ركه وتنى فؤنه تيكي هه يه و پرسته كه ش ريزمانيه پاليوهرى دؤخ توشى ئه ستم

دهبى، ناچار ناوى دۆخى بنجى ليدنه نرى و گوايه له پۇنانى ژيره وه دهدرى. (پروانه ۱ بۆ ۱۰ لاپه پره كانى ۷۷، ۷۸، ۷۹).

له لايىكى تره وه دۆخى بنجى به گورپىنى شوينه كه ي نيشانه ي دۆخه كه ي ناگورپى به پيچه وانه ي دۆخى پۇنانى، كه شوينه كه ي له رسته دا دۆخى پيدده به خشى. زمانى عه ره بى (بۆ نمونه) بكه ر كه به (ضمه - بۆر) دۆخى بكه رى پيدده درى شوينه كه شى بگورپى به پيى بنه ماي (التقديم والتأخير) نيشانه ي دۆخه كه ي له دهست نادا، به لام سه باره ت به زمانى كوردى به پيى ئه وه ي شوينه كه به پيى نزيكى له كردار ده سنيشانى جوړى دۆخه كه ي ده كا شوينه كه ي كار ده كاته سه ر ئه و جوړه دۆخه ي كه پيى دهدرى.

رۆلى بابە تانه θ -role:

به وردبوونه وه يه ك له لايه نى واتايى ريزمانى ده سه لات و به ستنه وه دا به تايبه تى له رۆلى بابە تانه دا، زانياريبه فه ره هنگيه كان ده بنه هه لسورپينه رى ئه و رۆله واتايانه، ئه مه ش به هۆى ئه وه ي جوړى ئارگومينت و ژماره ي ئارگومينته كان له هه ر پريدىكاتىكا ئه و (بۆماوه) فه ره هنگيه بنجيه ده سنيشانى ده كا، ئه و يش له سه ر بنه ماي: هه لېژاردنى واتايى - Selection - S وه ه لېژاردنى كه تيگورپى C Selection - ئه مه ش له بنچينه دا له بيره كو نه كه ي ريزمانى ديرين له تپه پو تينه په رى كرداره كاندا به دى ده كرى. به شيكى داواكاريبه كان ده وه ستيته سه ر پريدىكات له وه ي ئايا پيوستى به ته واوكار هه يه يا نا، به واتايىكى تر كردار يان پريدىكات له ريگه ي ده روازه ي فه ره هنگيه وه ده توانى جوړى كه تيگورپيه ته واوكاره كه ي ده سنيشان بكا، گه ر له C - Selection سه ر نه كه وت رسته كه نا - دروست - ill formed ده بى و له رووى واتاوه ناله بار ده بى بۆ نمونه، رسته ناريزمانى ده بى گه ر پريدىكات زياتر له رۆلىك به يه ك ئارگومينت بدا، به مه ش پريدىكات ئازاد نابى له هه لېژاردنى ئارگومينته ته واوكاره كانى دا، به لكو له ژير مه رجى گونجانى واتايى (سيماي واتايى) كارده كا.

جياوازي سه ره كى نيوان لقه كه تيگورپيه كان Sub - Categorization و پۇنانى ئارگومينت له (رۆلى بابە تانه) دا له وه دايه:

۱- بکەر لە پۆنانی لقه - که تیگۆرییەکاندا لە نواندەکاندا بە دەر ناکەوێ بەهۆی ئەوەی گواهی هیچ کرداری بێ بکەر نابێ، بۆیە پێویست بە دەرکەوتن ناکا.

۲- چەمکی ئارگۆمینی ناوەکی و ئارگۆمینی دەرهکی لە لقه -

که تیگۆرییەکان جیا ناکرێتەوه، که چێ لە پۆنانی ئارگۆمینیتهکاندا لە پۆلی بابەتەکاندا بکەر شوینی خۆی دەبێ و وهکو ئارگۆمینی دەرهکی مامەلە لە گەلدا دەکرێ، لەوهی لە ژێر دەسهلاتی (V) هیچ دۆخ و پۆلیکی بابەتەکان وەرناگرێ بەلکو ئەمانە لە (XP) ییەوه واتە (VP) ییەوه وەردهگرێ. جیاوازیکی تری بنهپهتی نیوانیان (واتا ئارگۆمینی دەرهکی و ناوەکی) لەوه دایه که تهنیا ئارگۆمینی دەرهکی بێ پۆلی بابەتەکان دەبێ.

لە لاتیکی ترهوه هیزی پێوهی ئیئا بهرامبەر به که رهسه سه رباره کان دوچاری گرفت و ئالۆزی دەبێ، بۆ نمونە، (بروانه ۶، ۷، ۲۰، ۲۱، ۳۲ لە لاپه ره کانی ۱۰۸، ۱۱۲، ۱۱۳، ۱۲۰) به لام بۆ گه یاندنی هه والیک یان رسته یی زۆرجار سه ربار له پێویستیه کانی رسته دا ده بێ.

به لام چۆمسی ئەم لایه نه ی به دوو پرهنسیپ کۆتبه ند کردوه، (هه رچه نده ئەم دوو بنه مایه ده چنه ئاستی (که مترین پرۆگرام) و له ده ره وه ی GB یدایه، به لام ناچار بووین ئاماژه ی پێ بکه ین:

۱- لیکدانه وه ی پراو پر Full Interpretation ، واتا زیاده یه ک له پۆنانی بنه په تی رسته قه بول ناکرێ.

۲- پرهنسیپی ووزه پاراستن: قسه کهر هه ول ده دا به که مترین ووزه و که مترین که ره سه مه به سته کانی خۆی بگه ینێ. به لام ئەم دوو هه وله ی چۆمسی پێویستی سه رباره کان له کار ناخا.

تیۆری به ستنه وه:

له زمانی کوردیدا بوونی ئامرازه کانی پرس له رسته دا جولانه وه ی نا - ئارگۆمینی ناگه یه نی، چونکه له بنه په تدا ئامرازی پرس به زۆری NP ناجولینی به لکو له ناوی ده باو خۆی شوینی ده گریته وه، واتا NP له رسته که دا هیچ بونیکی نامینی، نه ک جولاندنی له چوارچێوه ی رسته که دا، به مه ش که جولانه وه ی نا ئارگۆمینی له زمانی کوردیدا نه بێ به ستنه وه ی نا ئارگۆمینی نایه ته به ره م. (بروانه ۴- ۵- ۵ لاپه ره ۱۰۶).

۲. كورته ييك:

- بۇ ئەۋەي پاستىيەكانى زىمانى كوردى لەبەر چاۋبىگىرى، كارەكەمان واى بۇ دەچى كە ھەندى گۇران لە تيۇرەكەدا جىبەجى بىرى:
- ۱- لە ئىكس بارى وشەي ئالۇزدا ئەۋە دەردەكەۋى، كەۋا گىرەكەكان لە ئاستى ژىرەۋەدا ھىچ شويىنكىيان پى نادرى، چونكە ئاستەكەيان سالب يەكە، لەنۋاندنياندا بەپىي شويىنيان لەدرەختەكەدا لىكدانەۋەي وشە ناسادەكان دەگۇرن، بەمەش ئەم وشە ناسادانە دەبن بە فرەيزى ئەركى.
 - ۲- واى بۇ دەچىن پالىئوھرى دۇخ و دۇخى ئەبستراكت لە تيۇرەكەي چۆمىسكىدا لەبەر رۇشنايى نىشانەي دۇخ بونىاد نرابى، بەۋاتاي ئەۋەي تيۇرى دۇخ و دۇخى ئەبستراكت ۋەكو چارەسەر و شويىنگرى ئەۋ دۇخانەيە، كە لەريزمانى كۇندا بەھۆي نىشانەي مۇرفۇلۇجى دۇخ بەدەس دەھاتن.
 - ۳- ھىنانە كايەي دۇخى بنجى بى ھىزى و بى بىرى پالىئوھرى دۇخ دەگەيەنى لە ئاست ھەندى لە ۋ پرەنسىپ و پارامىتەرەنەي بۇ ئەم دياردە زمانىيانەي دروست كراون، بۇ نمونە: لە پرەنسىپى ھاوسىيەتيدا، كە كردار دۇخ بە نزيكتىن فرەيزى ناويى دەدا لەكردارى دوو بەركاريدا توشى بەرەست دەبى، لەۋەي كە بەركارى دووھم لە كردارەۋە دوورەۋ ھاوسىيى كردار نىيەۋ كردار دۇخى ناداتى و لەلايىكى ترەۋە دەركەۋتنى فۇنەتيكى ھەيەۋ بەپىي پالىئوھرى دۇخ دەبى دۇخى ۋەربىگىر ناچار دۇخى بنجى بۇ ھەلبەستراۋە.
 - ۴- دەتوانرا دەركەۋتنى فۇنەتيكى ۋ ھەردوۋ جۇرى دۇخەكە (پۇنانى و بنجى) لەسەرەتاۋە بخىتە ژىر دەسەلاتى پالىئوھرى دۇخ و تيۇرەكە دەسبەردارى پرەنسىپى ھاوسىيەتى بىي.

دوۋەم: پىشنىياز بۇ كارى ئايندە: لەم كارەدا تيۇرى GB تەنيا بەسەر ھەندى لايەن و بابەتى سىنتاكسى كوردى ناۋەپاستدا جىبەجى كراۋەۋ ئەم لايەنانەش ھەلبىزىراون. دەكرى لەكارى ئايندەدا ھەندى لايەنى تى تيۇرەكە، ۋەك كەرەسەي بۇش و پىرۇي بچووك و گەرە ۋ زالگەي كارو ھەندى دياردەي تر بەرچاۋ بگىرى.

سه رچاوه كان

أ - به زماني كوردی:

- ۱- نه بويه كر عومهر قادر (۲۰۰۳) به راوردیكي مؤرفؤسینتاكسی له زماني كوردی و فارسی دا، نامه ی دكتورا له زمان (بلاونه كراوه): زانكوی سلیمانی.
- ۲- تارا موحسین قادر (۲۰۰۴) جیناو لیكدانه وه ییكي نوی له زماني كوردیدا، نامه ی ماجستیر له زمان (بلاونه كراوه): زانكوی سلیمانی.
- ۳- سه لام ناوخوش (۲۰۰۵) پوخته یك دهر باره ی زمانناسی، چاپخانه ی چوارچرا، هه ولیتر.
- ۴- صباح ره شید قادر (۲۰۰۰) هاویژی و فره واتایی له (گیره ك) دا، نامه ی ماجستیر له زمان، (بلاونه كراوه)، زانكوی سلیمانی.
- ۵- فره یدون عه بدول محمه د (۱۹۹۸) نادیاری، نامه ی ماجستیر (بلاونه كراوه)، زانكوی سلاحه دین، هه ولیتر.
- ۶- محمه د مه حوی (۲۰۰۱) رسته سازی كوردی، زانكوی سلیمانی.
- ۷- محمه د مه عروف فتاح و سه باح ره شید قادر (۲۰۰۶) چه ند لایه نیكي مؤرفؤلؤجی كوردی، چاپخانه ی پوون، به شی پووناكیری سلیمانی.
- ۸- وریا عومهر ئەمین (۲۰۰۴) چه ند ئاسۆیكي تری زمانه وانی، چاپخانه ی ئاراس، هه ولیتر.
- ۹- یوسف شریف سعید (۱۹۹۰) دۆخه كانی ژیره وه لای فیلمۆر، هه ندی لایه نی رسته سازی كوردی، نامه ی ماجستیر له زمان (بلاونه كراوه)، زانكوی سه لاهه دین، هه ولیتر.

ب - به زماني فارسی:

- ۱۰- نعام چۆمسکی (۱۹۹۷) ساختهای نحوی، ترجمه احمد سمیعی، شرکت سهامی انتشارات خوازمی: ایران.

ج - به زمانى عه ره بى:

- ١١- ابن خلدون (عبدالرحمن بن محمد بن خلدون) (١٩٨١) مقدمة ابن خلدون، دار العودة : بيروت.
- ١٢- جودت جرين (١٩٩٣) علم اللغة النفسى، ترجمة مصطفى التونى، الهيئة المصرية العامة للكتاب: مصر.
- ١٣- تيرينس مورو، وكريستين (١٩٩٨) فهم اللغة: نحو علم لغة لما بعد مرحلة چومسكى، حامد حسين الحجاج، دار لشؤون الثقافية العامة: بغداد.
- ١٤- عبدالقادر الفاسى الفهرى (١٩٨١) اللسانيات و اللغة العربية، دار الشؤون الثقافية: بغداد.
- ١٥- فوزية حسن الشايب (١٩٩٩) محاضرات في اللسانيات، وزارة الثقافة عمان: الاردن.
- ١٦- كمال يوسف الحاج (١٩٨٧) في فلسفة اللغة، جامعة موصل.
- ١٧- گاصد ياسر الزيدى (١٩٨٧) فقه اللغة العربية، جامعة موصل.
- ١٨- مازن الوعر (١٩٨٨) قضايا اساسية في علم اللسانيات الحديث، دار طلاس للدراسات والترجمة والنشر، دمشق: سوريا.
- ١٩- محمد حماسة عبداللطيف (١٩٨٤) العلاقة الاعرابية في الجملة بين القديم والحديث، جامعة القاهرة.
- ٢٠- ميشال زكريا (١٩٨٣) الاسنية (علم اللغة الحديث) المبادئ والاعلام، المؤسسة الجامعية للدراسات والنشر والتوزيع، بيروت: لبنان.
- ٢١- ميشال زكريا (١٩٨٥) الاسنية (علم اللغة الحديث) قراءات تمهيدية، المؤسسة الجامعية للدراسات والنشر والتوزيع، بيروت: لبنان.
- ٢٢- نايف خرما (١٩٧٩) اضواء على الدراسات اللغوية المعاصرة، ط٢، علم المعرفة، سلسلة (٩)، مطابع دار القبس: الكويت.
- ٢٣- نعوم چومسكى (١٩٨٥) جوانب من نظرية النحو، ترجمة مرتضى جواد الباقر، جامعة البصرة.
- ٢٤- يحيى عباينة، وامنة الزعبي (٢٠٠٥) علم اللغة المعاصر مقدمات وتطبيقات، دار الكتاب الثقافى، اربد، الاردن.

د - به زمانی ئینگلیزی:

- 25- Akmajian, A, Demer, R.D., Farmer, A.K, and Harnish, R. M. (1995) Linguistics: An Introduction and communication. London: Cambridge.
- 26- Aitchison, J. (1993) Linguistics, Hodder and stoughton: London.
- 27- Ball, J. T (2003) Towards a Semantics of X-Bar Theory, www.Double R Theory. Com.
- 28- Biber, D. Johansson, S. Leech, G and Finegan, E (1999) Longman Grammer of Spoken and Written English. Longman: London.
- 29- Black, Ch.A (1999) Astep by Step Introduction to the Government and Binding Theory of Syntax. [http://www.sil.org/Americas/mexico/ling/E002-intro GB. Pdf](http://www.sil.org/Americas/mexico/ling/E002-intro_GB.Pdf) (1999).
- 30- Bloomfield, L. (1969). Language, Uwin University Books : London.
- 31- Bresnan, J. (2000), Lexical Functional Sytax, Black Well, Lonon.
- 32- Casadio, C. (1999) Minimalism and the logical Structure of the Lexicon. www.Casadio.com .
- 33- Cook, V. J, and Newson, M. L (1997), Chomskys Unversal Grammer, Black Well: oxford.
- 34- Crystal, D. (1980) Liguistics, Pelican: Great Britain: London.
- 35- _____ (1992) Adictionary of Liguistics and Phonetics, Black Weel: oxford.
- 36- _____ (1992) An Encyclopedic Dictionary of Language and Languages, Black Well : oxford.
- 37- _____ (2003) Adictionary of Linguistics and Phonetics, 5th Edition, Black Well: Oxford.
- 38- Fattah , M. M. (1997) A Generative Grammar of Kurdish, Unpublished Doctoral Disseration, University of Amsterdam.
- 39- Falk, J. S (1978) Linguistic and Languges, Library of Gongress : U. S. A.
- 40- Farrokhpey, M (1999) Government and Binding Chomsky Language Theory, Tehran: Sokhan.

- 41- Finch G. (2000), Linguistic Therms and Concepts. Macmillan: London.
- 42- Fromkin. V, and rodman, R. (1988), An Introduction to Language, Holt, Rinehart and Winston Ins: U. S. A.
- 43- _____, _____, and Hymas, N. (2002) An Introduction to languages, Thomson, Heinle. U. S. A.
- 44- Haegman, L. and G. Gacgueline. (1999), English Grammer, Black Well : Oxford.
- 45- Haspelmath, M. (2002) Understanding Morphology, Arnold – Amember of the Hodder Headline Group: London.
- 46- Hudson, G. (1999) Essential Introductory Linguistics, Black Well: oxford.
- 47- Katamba, F. (1993) Morphology, Macmillan:London.
- 48- Kuhn, J. (1999), To Wards Simple Architecture For the Structure Function Mapping, CSLI Publication. UK.
- 49- Leech, G. (1975), Semantics, Penguin: Great Britain, London.
- 50- McCarus, E. W. (1958) A Kurdish Grammar American Conucil of Learned Societes.
- 51- Radford, A. (1982), Transformational Syntax, Cambridge Unversity Press Cambridge.
- 52- _____ (1997) Syntax, Aminimalist Introduction, Cambrisse Unversity Press Cambrige.
- 53- Robins, R. H. (1976) A Short History of Linuistics, London : Longman.
- 54- Scalise, S. (1986) Generative Morphology, Foris Publication, Dordrecht: Holand.
- 55- Smith, N. (1999) Chomsky, Ideas and Ideals, Cambridge University Press Cambridge.
- 56- Trask, R. L. (1993) A Dictionary of Grammatical Terms in Lnguistics, Routledge: London.
- 57- Zagona, K. (1988) Verb Phrase Syntax Academic Publishers : London.

The second chapter deals with a module of GB , Case theory . Here it is explained that Case in GB goes beyond Morphological endings of nouns : Case is both abstract and universal . Then the chapter Specifies the Case assigners , Case assigners and case types in CK , which lacks morphological case markers and inherent case .

The third chapter focuses on thematic relations between the predicate and its argument in a sentence , pointing out that the Θ -criterion and the projection principle ensure between them that all lexical information is fed into inviolable , never altered or ignore .

The Fourth chapter sketches out another module of GB , the Binding Theory , which regulates the interpretation of NPs , whether or not they are phonologically realized . here NPs are divided into three classes : anaphore , personal pronouns and full NPs , according to whether they are bound (Subject to Principle A) or free (Subject to Principle B) in their Binding domain , or whether they are free every where .

The conclusion is in tow Section: section one presents a summary of the work and the conclusion reached at. Section two pointes out some other areas of CK where GB can be applied .

The most important finding of work is that the theory of GB encounters serious problems when applied to CK , on SOV language , and that it is in need of enrichment as new insights emerge .

Abstract

This dissertation is concerned with Chomsky's theory of Government and binding(GB) and its application to Central Kurdish . GB can reasonably be described as the major School of research in Syntax in North American and most Europe . Whether or not a researcher adopts the GB approach , it is necessary to have some degree of familiarity with it in order function effectively as a syntactician . In addition,many principles of GB have found their way into other syntactic theories , so that a deep understanding of much current work requires at least a passing acquaintance with GB syntax . This dissertation in intended to be a short , clear and coherent introduction to the theory of GB and how it works in central Kurdish .

In order to achieve the goals of clarity and conciseness , it has necessary for this dissertation to be somewhat streamlined , or even skeletal and selective . The dissertation falls into four basic chapters apart from a separate chapter of conclusions .

The first chapter explores the underpinnings of GB and relates the theory to the finite state grammar and phrase structures rules , the defects which led to the development of the x-bar system . the bulk of the chapter is devoted to the properties of the system and its application to CK , which is a head-last Language .



کتیبه چاپکراوهکانی کۆری زانیاری کوردستان و ئەکادیمیای کوردی

کۆری زانیاری کوردستان:

- ١) فەرهنگی زاراوه (عهرهبی - کوردی)، بهدران ئەحمەد حەبیب، ههولتیر، چاپخانهی وهزارهتی پهروهده، سالی ٢٠٠٢، (١٤٢ لاپه‌ره).
- ٢) کوردی تورکمانستان - میتزوو - ئەتنۆگرافیا - ئەدهب، د. مارف خهزنه‌دار، ههولتیر، چاپخانهی وهزارهتی رۆشنییری، سالی ٢٠٠٣، (٢٥٨ لاپه‌ره).
- ٣) زاراوهی یاسایی، لیژنه‌ی زاراوه له کۆری زانیاری کوردستان، ههولتیر، چاپخانهی وهزارهتی رۆشنییری، سالی ٢٠٠٤، (٤٠ لاپه‌ره).
- ٤) زاراوهی کارگێری، لیژنه‌ی زاراوه له کۆری زانیاری کوردستان، ههولتیر، چاپخانهی وهزارهتی رۆشنییری، سالی ٢٠٠٤، (٤٧ لاپه‌ره).
- ٥) من ینابیع الشعر الکلاسیکی الکردي، ج ١، رشید فندی، ههولتیر، چاپخانهی وهزارهتی رۆشنییری، سالی ٢٠٠٤، (٢٤٠ لاپه‌ره).
- ٦) پینووسی به‌کگرتووی کوردی، بهدران ئەحمەد حەبیب، ههولتیر، چاپخانهی وهزارهتی پهروهده، سالی ٢٠٠٥، (٥٦ لاپه‌ره).
- ٧) رێزمانی که‌سی سێیه‌می تاک، د. شێرکو بابان، ههولتیر، چاپخانهی وهزارهتی رۆشنییری، سالی ٢٠٠٤، (١٥٩ لاپه‌ره).
- ٨) چوارینتین خه‌یام، د. کامیران عالی به‌درخان، وه‌رگێرانی له لاتینییه‌وه د. عه‌بدوللا یاسین

- ٩) ئامبیدی، ههولتیر، چاپخانهی وهزارهتی رۆشنیبری، سالی ٢٠٠٤، (٩٤ لاپه‌ره).
- ١٠) شتیوهی سلیمانی زمانی کوردی، د. زهری یوسویوفا، و: له روسییهوه د. کوردستان موکریانی، ههولتیر، چاپخانهی وهزارهتی په‌روه‌ده، سالی ٢٠٠٥، (٢١٦ لاپه‌ره).
- ١١) العروض في الشعر الكردي، احمد هردي، ههولتیر، چاپخانهی وهزارهتی رۆشنیبری، سالی ٢٠٠٤، (٢١٨ لاپه‌ره).
- ١٢) ژانره‌کانی رۆژنامه‌وانی و میژووی چاپخانه ١٤٥٠ - ١٥٠٠، د. مه‌غدید سه‌پان، ههولتیر، چاپخانهی وهزارهتی په‌روه‌ده، سالی ٢٠٠٥، (٢٧٨ لاپه‌ره).
- ١٣) زاراه‌ی راگه‌یاندن، لیژنه‌ی زاراه‌ له کۆری زانیاری کوردستان، ههولتیر، چاپخانهی وهزارهتی په‌روه‌ده، سالی ٢٠٠٥، (١٠٨ لاپه‌ره).
- ١٤) فه‌ره‌نگی زاراه‌گه‌لی راگه‌یاندن (ئینگلیزی - کوردی - عه‌ره‌بی)، به‌دران ئه‌حمه‌د حه‌بیب، ههولتیر، چاپخانهی وهزارهتی په‌روه‌ده، سالی ٢٠٠٥، (١٦٥ لاپه‌ره).
- ١٥) ئه‌ده‌بی مندالانی کورد - لیکۆلینه‌وه - میژووی سه‌ره‌ه‌ل‌دان، حه‌مه‌ که‌ریم هه‌ورامی، ههولتیر، چاپخانهی وهزارهتی په‌روه‌ده، سالی ٢٠٠٥، (٤٠٦ لاپه‌ره).
- ١٦) گیره‌کێن زمانی کوردی، د. فازل عمر، ههولتیر، چاپخانهی وهزارهتی په‌روه‌ده، سالی ٢٠٠٥، (١٣٤ لاپه‌ره).
- ١٧) ل دۆر ئه‌ده‌بی کرمانجی ل سه‌د سالا نۆزدی و بیستی زایینی، ته‌حسین ئیبراهیم دۆسکی، ههولتیر، چاپخانهی وهزارهتی په‌روه‌ده، سالی ٢٠٠٥، (٢٧٦ لاپه‌ره).
- ١٨) ده‌نگسازی و برکه‌سازی له زمانی کوردیدا، د. شێرکۆ بابان، ههولتیر، چاپخانهی وهزارهتی په‌روه‌ده، سالی ٢٠٠٥، (٢٠٦ لاپه‌ره).
- ١٩) هۆنراوه‌ی به‌رگری له‌به‌ره‌مه‌می چه‌ند شاعیرتیکی کرمانجی سه‌روودا ١٩٣٩ - ١٩٧٠، د. عبده‌الله یاسین عه‌لی ئامبیدی، ههولتیر، چاپخانهی وهزارهتی په‌روه‌ده، سالی ٢٠٠٥، (٣٢٠ لاپه‌ره).
- ٢٠) یوسف و زوله‌یخا، حه‌کیم مه‌لا سالح، ههولتیر، چاپخانهی وهزارهتی په‌روه‌ده، سالی ٢٠٠٦، (٤٠٧ لاپه‌ره).
- ٢١) زمانی کوردان - چه‌ند لیکۆلینه‌وه‌یه‌کی فیله‌لۆجی زمان، پ. د فریدیش موولتیر ئه‌وانی تر، و: له ئه‌لمانیه‌وه د. حمید عزیز، ههولتیر، چاپخانهی وهزارهتی په‌روه‌ده، سالی ٢٠٠٥، (١٩٢ لاپه‌ره).
- ٢٢) رتبه‌ری بیلۆگرافیه کوردیه‌کان ١٩٣٧ - ٢٠٠٥، شوان سلیمان یابه، ههولتیر، چاپخانهی وهزارهتی په‌روه‌ده، سالی ٢٠٠٦، (٤٠٠ لاپه‌ره).
- ٢٣) فه‌ره‌نگی گه‌وره‌ی من. د. کوردستان موکریانی، چاپی یه‌که‌م، ههولتیر، چاپخانهی

- و هزاره‌تی په‌روه‌ده، سالی ۲۰۰۶، (۸۰ لاپه‌ره).
- (۲۳) دیوانی عه‌زیز - محهمه‌د عه‌لی قه‌ره‌داغی - هه‌ولیتیر، چاپخانه‌ی وه‌زاره‌تی په‌روه‌ده، سالی ۲۰۰۰، (۱۴۴ لاپه‌ره).
- (۲۴) زا‌روه‌گه‌لی کاروباری مین - جه‌مال جه‌لال حوسیتین - دلیر سابییر ئیبراهیم - ده‌زگای گشتی هه‌رتیم یو کاروباری مین، هه‌ولیتیر، چاپخانه‌ی وه‌زاره‌تی په‌روه‌ده، سالی ۲۰۰۶، (۸۰ لاپه‌ره).
- (۲۵) زا‌روه‌ی راگه‌یاندن - که‌مال غه‌مبار - هه‌ولیتیر، چاپخانه‌ی وه‌زاره‌تی په‌روه‌ده، سالی ۲۰۰۶، (۹۶ لاپه‌ره).
- (۲۶) زا‌روه‌ی نه‌ده‌بی - ئاماده‌کردنی: لیژنه‌ی نه‌ده‌ب له‌ کۆری زانیاری کوردستان، هه‌ولیتیر، چاپخانه‌ی وه‌زاره‌تی په‌روه‌ده، سالی ۲۰۰۶، (۳۸۰ لاپه‌ره).
- (۲۷) ئیندیکسی گۆفاری کۆری زانیاری کورد (۱۹۷۳ - ۲۰۰۲) - شوان سلیمان یابه - هه‌ولیتیر، چاپخانه‌ی وه‌زاره‌تی په‌روه‌ده، سالی ۲۰۰۶، (۲۴۰ لاپه‌ره).
- (۲۸) *The Historical Roots of the National Name of the Kurds* - د. جه‌مال ره‌شید، هه‌ولیتیر، چاپخانه‌ی وه‌زاره‌تی په‌روه‌ده، سالی ۲۰۰۶، (۱۰۷ لاپه‌ره).
- (۲۹) فه‌ره‌نگی کۆمه‌لناسی - عویید خدر - چاپخانه‌ی ده‌زگای ئاراس - هه‌ولیتیر، سالی ۲۰۰۷، (۸۳ لاپه‌ره).
- (۳۰) بزاقی رزگاربخوازی نیشتیسانی له‌ کوردستانی رۆژه‌ه‌لاتدا (۱۸۸۰ - ۱۹۳۹ز) - د. سه‌عدی عوسمان هه‌روتی - چاپخانه‌ی ده‌زگای ئاراس - هه‌ولیتیر، سالی ۲۰۰۷، (۱۵۵ لاپه‌ره).
- (۳۱) شۆرشى شیخ عوبه‌یدوللای نه‌هری له‌ به‌لگه‌نامه‌ی قاجاری دا، نووسینی: حه‌سه‌ن عه‌لی خانی گه‌رووسی، وه‌رگیتیرانی له‌ فارسییه‌وه: محهمه‌د حه‌مه‌ باقی - چاپخانه‌ی ده‌زگای ئاراس - هه‌ولیتیر، سالی ۲۰۰۷، (۲۰۴ لاپه‌ره).
- (۳۲) شۆرشى شیخ عوبه‌یدوللای نه‌هری له‌ به‌لگه‌نامه‌ی ئه‌رمه‌نیدا، نووسینی: ئه‌سکه‌نده‌ر غوربانس، وه‌رگیتیرانی له‌ فارسییه‌وه - محهمه‌د حه‌مه‌ باقی. چاپخانه‌ی ده‌زگای ئاراس - هه‌ولیتیر، سالی ۲۰۰۷، (۱۲۸ لاپه‌ره).
- (۳۳) فه‌ره‌نگی کوردی - فارسی، وه‌رگیتیرانی له‌ فارسییه‌وه - محهمه‌د حه‌مه‌ باقی. چاپخانه‌ی ده‌زگای ئاراس - هه‌ولیتیر، سالی ۲۰۰۷، (۱۱۲ لاپه‌ره).
- (۳۴) شۆرشى شیخ عوبه‌یدوللای نه‌هری له‌ به‌لگه‌نامه‌ی ئینگلیزی و ئه‌مریکی دا - نووسینی - وه‌دیج جویده. وه‌رگیتیرانی له‌ عه‌ره‌بییه‌وه - محهمه‌د حه‌مه‌ باقی. چاپخانه‌ی ده‌زگای ئاراس - هه‌ولیتیر، سالی ۲۰۰۷، (۱۱۶ لاپه‌ره).

- ٣٥) شۆرشی شیخ عویهدوللای نههری له بهلگه نامه‌ی قاجاری دا، نووسینی: عه‌لی خان گۆنه‌خان ئه‌فشار. وه‌رگێرانی له فارسییه‌وه - محهمه‌د حه‌مه باقی. چاپخانه‌ی ده‌زگای ئاراس - هه‌ولێر، ساڵی ٢٠٠٧، (٤٢٦ لاپه‌ره).
- ٣٦) شۆرشی شیخ عویهدوللای نههری له بهلگه نامه‌ی قاجاری دا، نووسینی: عه‌لی ئه‌کبه‌ر سه‌ره‌ه‌نگ. وه‌رگێرانی له فارسییه‌وه: محهمه‌د حه‌مه باقی. چاپخانه‌ی ده‌زگای ئاراس - هه‌ولێر، ساڵی ٢٠٠٧. (لاپه‌ره ١٩٢).
- ٣٧) چه‌پکیتیک له زاراهه گه‌لی کشتوکال - ئاماده‌کردنی - حه‌مه سالح فه‌ره‌ادی - چاپخانه‌ی ده‌زگای ئاراس - هه‌ولێر، ساڵی ٢٠٠٧، (١٤٤ لاپه‌ره).
- ٣٨) شۆرشی شیخ عویهدوللای نههری له بهلگه نامه‌کانی وه‌زاره‌تی کاروباری ده‌ره‌وه‌ی ئێران دا. وه‌رگێرانی له فارسییه‌وه: محهمه‌د حه‌مه باقی. چاپخانه‌ی ده‌زگای ئاراس - هه‌ولێر، ساڵی ٢٠٠٧، (٢٧٠ لاپه‌ره).
- ٣٩) فه‌ره‌ه‌نگی دیوانی شاعیران (نالی، سالم، کوردی)، نووسینی - د. محهمه‌د نووری عارف، چاپخانه‌ی ده‌زگای ئاراس - هه‌ولێر، ساڵی ٢٠٠٧، (١٠٠٠ لاپه‌ره).
- ٤٠) یه‌که‌م فه‌ره‌ه‌نگی تۆ، وه‌رگێرانی: د. کوردستان موکریانی، چاپخانه‌ی ده‌زگای ئاراس، هه‌ولێر، ساڵی ٢٠٠٧، (٨٦ لاپه‌ره).
- ٤١) ئه‌ده‌بی مندالانی کورد دوای راپه‌رین، نووسینی: حه‌مه که‌ریم هه‌ورامی، چاپخانه‌ی ده‌زگای ئاراس، هه‌ولێر، ساڵی ٢٠٠٧، (٣٦٨ لاپه‌ره).
- ٤٢) فه‌ره‌ه‌نگی هه‌راشان، کۆکردنه‌وه و دارشتنی: کۆمه‌ڵتیک مامۆستا، چاپخانه‌ی ده‌زگای ئاراس، هه‌ولێر، ساڵی ٢٠٠٧، (٣٣٦ لاپه‌ره).

ئه‌کادیمیای کوردی:

- ٤٣) ئه‌لبوومی که‌شکۆل، ب ١، دانراوی: محهمه‌د عه‌لی قه‌ره‌داغی، چاپخانه‌ی خانی - ده‌هۆک، ساڵی ٢٠٠٨، (٣٥٢ لاپه‌ره).
- ٤٤) الأدب الشفاهي الكردي، علي الجزيري، چاپخانه‌ی خانی - ده‌هۆک، ساڵی ٢٠٠٨، (٢٠٠ لاپه‌ره).
- ٤٥) به‌رکۆلتیکی زاراهه‌ سازی کوردی، ئاماده‌کردنی: جه‌مال عه‌بدول، دووهم چاپ، چاپخانه‌ی خانی - ده‌هۆک، ساڵی ٢٠٠٨، (٣٣٠ لاپه‌ره).
- ٤٦) دیوانی قاصد، ساغکردنه‌وه‌ی: شوکر مسته‌فا و ره‌حیم سو‌رخ‌ی، چاپخانه‌ی خانی - ده‌هۆک، ساڵی ٢٠٠٨، (٣٥٢ لاپه‌ره).
- ٤٧) چه‌ند لیکۆلینه‌وه‌یه‌ک ده‌رباره‌ی میتووی کورد له سه‌ده‌کانی ناوه‌راستدا، نووسینی: دکتۆر

- زرار سدیق توفیق، چاپخانه‌ی خان‌ی - دهۆک، سالی ۲۰۰۸، (۲۰۸ لاپه‌ره).
- ۴۸) کیمیای ژه‌هری ده‌ستکرد. نووسینی: پ.د. عه‌زیز ئه‌حمه‌د ئه‌مین، چاپخانه‌ی خان‌ی - دهۆک، سالی ۲۰۰۸، (۲۰۸ لاپه‌ره).
- ۴۹) رۆلی سه‌ربازی کورد له ده‌ولت و میرنشینه ناکوردیه‌کان له سه‌رده‌می عه‌بیاسیدا، نووسینی: مه‌هدی عوسمان حسین هه‌روتی، چاپخانه‌ی خان‌ی - دهۆک، سالی ۲۰۰۸، (۳۶۸ لاپه‌ره).
- ۵۰) دور نواب السلیمانیه فی المجلس النیابی العراقی (۱۹۴۵ - ۱۹۵۸)، دانانی: سالار عبدالکریم فندی الدوسکی، چاپخانه‌ی خان‌ی - دهۆک، سالی ۲۰۰۸، (۳۰۴ لاپه‌ره).
- ۵۱) عبدالله گۆران، رائدا لحرکه تجدید الشعر الکوردی، دانانی: که‌مال غه‌مبار چاپخانه‌ی خان‌ی - دهۆک، سالی ۲۰۰۸، (۳۲۰ لاپه‌ره).
- ۵۲) وثائق بریطانیة عن تشکیل دولة کوردیه مستقلة ۱۹۲۴-۱۹۲۷، دانانی: د. عبدالفتاح علی البوتانی، چاپخانه‌ی خان‌ی - دهۆک، سالی ۲۰۰۸، (۲۶۸ لاپه‌ره).
- ۵۳) سالنامه‌ی ئه‌کادیمیای کوردی، ئاماده‌کردنی: پروفیسور د. وربا عومه‌ر ئه‌مین. چاپخانه‌ی حاجی هاشم - هه‌ولێر، سالی ۲۰۰۹، (۵۶ لاپه‌ره).
- ۵۴) مه‌م و زین، ئاماده‌کردنی: جاسم جلیل، دوکتۆر عیزه‌دین مسته‌فا ره‌سوول خستووێه‌تبییه سه‌ر نووسینی کوردی عیراق و پێشه‌کیی بو نووسیوه و لیبی کۆلیوه‌ته‌وه، چاپخانه‌ی حاجی هاشم - هه‌ولێر، سالی ۲۰۰۹، (۱۶۸ لاپه‌ره).
- ۵۵) هه‌نگاوێک له سه‌ر رێگه‌ی لیکۆلینه‌وه‌ی (دیوانی سالم) دا، محه‌ممه‌دعه‌لی قه‌ره‌داغی، چاپخانه‌ی حاجی هاشم - هه‌ولێر، سالی ۲۰۰۹، (۸۰ لاپه‌ره).
- ۵۶) که‌ره‌سه به‌تاله‌کان له روانگه‌ی تیۆری ده‌سه‌لات و به‌ستنه‌وه ((شێوه‌زاری کرمانجی سه‌روو))، نووسینی: قیام سلیمان حاجی، چاپخانه‌ی حاجی هاشم - هه‌ولێر، سالی ۲۰۰۹، (۲۱۱ لاپه‌ره).
- ۵۷) هیز و ئاواز له دیالیکتی کوردی ژوو‌روودا، نووسینی: عه‌بدوڵوه‌هاب خالید موسا، چاپخانه‌ی حاجی هاشم - هه‌ولێر، سالی ۲۰۰۹، (۱۴۶ لاپه‌ره).
- ۵۸) گه‌پنامه‌ی میترگولان، نووسینی: ره‌سوول ده‌رویش، چاپخانه‌ی حاجی هاشم - هه‌ولێر، سالی ۲۰۰۹، (۱۷۶ لاپه‌ره).
- ۵۹) دۆخه‌کانی ژێره‌وه لای فیلمۆرو هه‌ندی لایه‌نی رسته‌سازی کوردی، ئاماده‌کردنی: یوسف شه‌ریف سه‌عید، چاپخانه‌ی حاجی هاشم - هه‌ولێر، سالی ۲۰۰۹، (۱۳۴ لاپه‌ره).
- ۶۰) هه‌ندی لایه‌نی رێزمانی ده‌سه‌لات و به‌ستنه‌وه (GB) له‌زمانی کوردیدا، ئاماده‌کردنی: د. سه‌باح ره‌شید قادر، چاپخانه‌ی حاجی هاشم - هه‌ولێر، سالی ۲۰۰۹، (۱۶۸ لاپه‌ره).



لهبلاوكرارهكانى نهكادىمىيائى كوردى

شهولبئر ٢٠٠٩